

Plan Local d'Urbanisme (PLU)

Modification n°2 du PLU

PIECE 1 / NOTICE DE PRESENTATION DE LA MODIFICATION N°2

ADDITIF AU RAPPORT DE PRESENTATION

Conseil de Métropole du 31 Janvier 2023

PROCEDURE	APPROBATION
Elaboration du PLU	11 juillet 2012
1 ^{ère} modification du PLU	17 juin 2013
1 ^{ère} modification simplifiée du PLU	14 décembre 2016
2 ^{ème} modification simplifiée du PLU	27 septembre 2017
2^{ème} modification du PLU	31 janvier 2023

Sommaire

I.	OBJET DE LA MODIFICATION N°2 DU PLU	5
II.	JUSTIFICATION DU RECOURS A LA PROCEDURE DE MODIFICATION DU PLU	6
III.	CARACTERISTIQUES DU SITE OBJET DE LA MODIFICATION N°2 DU PLU	8
	II.1. Situation et accessibilité	8
	II.2. Occupation du sol et environnement immédiat	9
	II.3. Périmètre de l'opération et de la modification du PLU	10
	II.3. Cadre réglementaire	11
	II.4. Risques et sensibilités environnementales	12
IV.	DETAIL DU PROJET DE CONSTRUCTION DU COLLEGE	15
	IV.1. Desserte	15
	IV.2. Parti d'aménagement du projet	16
	IV.3. Programmation	17
V.	CONTENU DETAILLE DES MODIFICATIONS APORTEES AU PLU ET EXPOSE DE CES MOTIFS	18
	V.1. Modification du zonage	19
	V.2. Modification du règlement	21
	V.3. Modification du rapport de présentation	24
VI.	INCIDENCES DE LA MODIFICATION SUR L'ENVIRONNEMENT	25
	Incidences sur les milieux naturels et la biodiversité	26
	Incidences sur les zones Natura 2000	26
	Incidences sur la ressource en eau	27
	Incidences sur les risques	29
	Incidences sur le ruissellement	30
	Incidences sur le patrimoine bâti ou naturel protégé	30
	Incidences sur les paysages	30
	Incidences sur les pollutions et nuisances	31

I. Objet de la modification n°2 du PLU

La modification n°2 du PLU de Juvignac a pour objectif de permettre l'implantation d'un collège sur la commune, en continuité des équipements publics du quartier des Constellations.

Ce projet est porté par le Département de l'Hérault dans le cadre de ses compétences. Le collège envisagé aura une capacité d'accueil de 720 élèves.

Le site d'implantation est actuellement inscrit à la fois en zones UC (principalement) et UD1. Les règles spécifiques de ces zones ne sont pas adaptées à la réalisation du projet, en particulier en matière d'implantations et de hauteur.

La modification n°2 du PLU se traduit par :

- La création au sein de la zone urbaine générale UC d'un secteur UC1 pour le collège ;
- L'intégration de règles spécifiques au secteur UC1, adaptées au projet de collège (modification des articles 6, 7, 8, 10 et 11).

Ainsi, la modification n°2 du PLU fait évoluer le plan de zonage et le règlement de la zone UC. Aucune autre pièce du PLU n'est impactée.

La présente notice constitue un additif au rapport de présentation, qui expose les motifs des changements apportés par la modification n°2 du PLU.

II. Justification du recours à la procédure de modification du PLU

Conformément à l'article L153-36 du code de l'urbanisme, **la présente procédure relève d'une modification du PLU**, car les évolutions envisagées n'entrent pas dans le champ d'application d'une révision de PLU qui s'imposerait en application de l'article L153-31 du code de l'urbanisme.

En effet, la présente modification du PLU :

1. Ne change pas les orientations définies par le projet d'aménagement et de développement durables ;

- *La modification n°2 du PLU s'inscrit dans les orientations du PADD, qui précise, que le PLU doit apporter une réponse adaptée aux besoins futurs (p9) :*

« Les besoins en équipements :

[...]

À moyen terme, la commune envisage d'augmenter la capacité des équipements existants et de créer de nouveaux équipements adaptés aux besoins de la population future :

- un collège,

[...]»

2. Ne réduis pas un espace boisé classé, une zone agricole ou une zone naturelle et forestière ;

- *Un EBC est inscrit sur le site objet de la modification du PLU. Il est conservé. Le projet prend en compte cette protection.*
- *La modification ne réduit aucun espace agricole, naturel ou forestier. Il concerne uniquement les zones urbaines.*

3. Ne réduis pas une protection édictée en raison des risques de nuisance, de la qualité des sites, des paysages ou des milieux naturels, ou d'une évolution de nature à induire de graves risques de nuisance ;

- *Le site n'est concerné par aucune autre protection. La modification ne réduit aucune protection de ce type.*

4. **N'ouvre pas à l'urbanisation une zone à urbaniser qui, dans les six ans suivant sa création, n'a pas été ouverte à l'urbanisation ou n'a pas fait l'objet d'acquisitions foncières significatives de la part de la commune ou de l'établissement public de coopération intercommunale compétent, directement ou par l'intermédiaire d'un opérateur foncier ;**
 - *La présente modification du PLU ne nécessite aucune ouverture à l'urbanisation de zone à urbaniser. Les modifications sont apportées au sein des zones urbaines.*

5. **Ne crée pas d'orientations d'aménagement et de programmation (OAP) de secteur d'aménagement valant création d'une zone d'aménagement concerté (ZAC).**
 - *La présente modification du PLU n'intègre pas de nouvelle OAP.*

Ainsi, il est fait recours à une **procédure de modification de droit commun**, en application des articles L153-41 à L153-44 du code de l'urbanisme.

III. Caractéristiques du site objet de la modification n°2 du PLU

II.1. Situation et accessibilité

Le site d’implantation du collège choisi par le Département de l’Hérault, en accord avec la ville de Juvignac, est situé au cœur du tissu urbain dense de Juvignac et bénéficie d’une bonne desserte tous modes confondus.

Le site est desservi par la ligne 3 du tramway, axe de TCSP structurant dont la cadence est amenée à être renforcée. Sa desserte pour les modes doux sera développée et intégrée à la consolidation du réseau cyclable de Montpellier Méditerranée Métropole. Porte Nord-Ouest de la Métropole, la commune est reliée au réseau de voies routières structurantes, RN109/A750 et RD65, via les allées de l’Europe, axe urbain central traversant la ville.

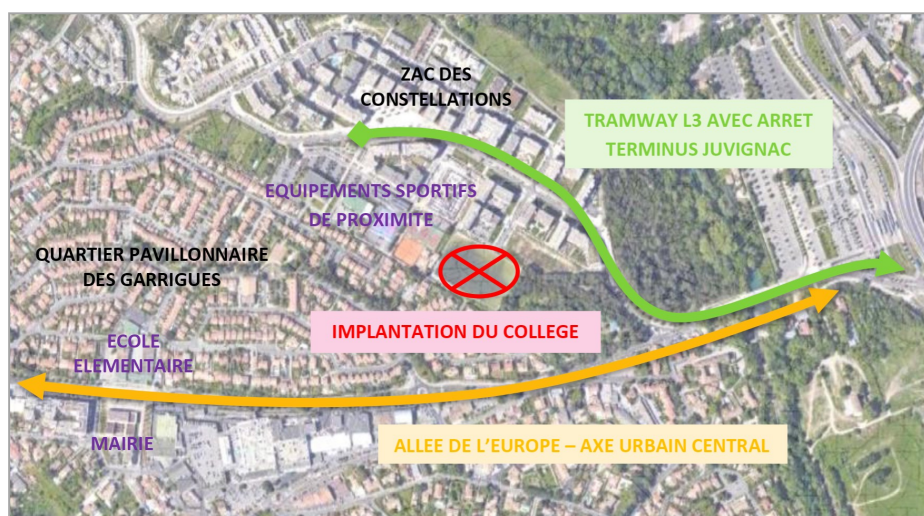
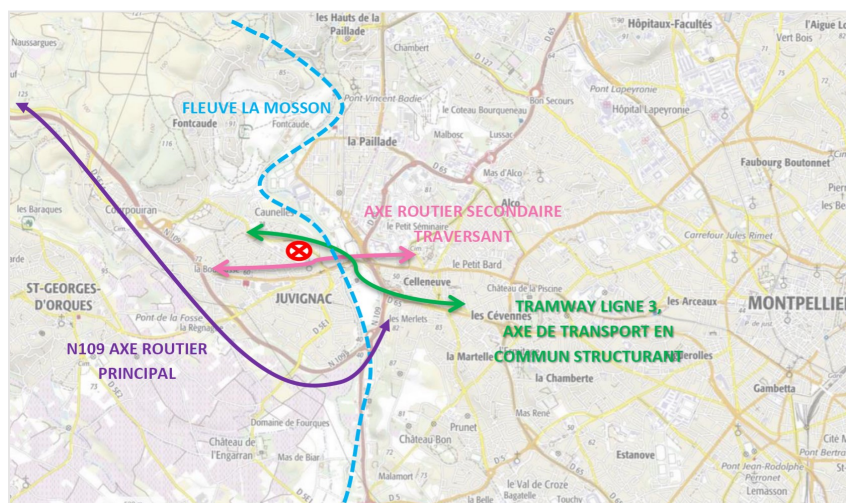

Source : Construction du collège de Juvignac - Programme technique détaillé Juillet 2021 – Département de l’Hérault

II.2. Occupation du sol et environnement immédiat

Le site est actuellement occupé par le stade municipal de football Pénaranda.

L'environnement immédiat du site est composé :

- à l'ouest, des terrains sportifs (tennis) et de la récente chaufferie du quartier des constellations ;
- au nord, des bâtiments collectifs de la ZAC des Constellations (R+4), organisés sur une trame urbaine orthogonale, ainsi que du bassin de rétention de la ZAC ;
- au sud, des bâtiments individuels en R+1 du quartier des Garrigues, desservis par des voies en impasse et séparés du site par une petite bande boisée (haie) et un chemin ;
- à l'est, d'un boisement composé de beaux sujets inscrits en espace boisé classé (EBC).

Le site dispose d'un maillage viaire existant varié sur son pourtour.

Le projet veillera à favoriser l'accessibilité et l'insertion de l'équipement dans son environnement urbain et naturel.



Source : Construction du collège de Juvignac - Programme technique détaillé
Juillet 2021 – Département de l'Hérault

II.3. Périmètre de l'opération et de la modification du PLU

Le périmètre de l'opération est étendue au-delà de l'emprise constructible du collège, afin d'intégrer l'ouvrage dans son environnement urbain et proposer des accès adaptés et sécurisés pour les élèves, le personnel et le public (parvis piéton public, liaisons piétonnes et cyclables, stationnement bus et accès véhicules au collège et aux logements de fonction).

La délimitation du nouveau secteur dédié au collège (en noir sur le plan ci-dessous) dans le plan de zonage du PLU -objet de la présente modification n°2 du PLU de Juvignac- se cale pour partie sur la limite du périmètre de l'opération (en jaune sur le plan ci-dessous), ainsi que sur les limites de zones (cf. plan en page suivante).

Sa superficie est de 1,9 ha.



Source : Construction du collège de Juvignac - Programme technique détaillé
Juillet 2021 – Département de l'Hérault

II.3. Cadre réglementaire

Zonage actuel

Le site est principalement situé en zone UC, zone urbaine à dominante d'habitat individuel groupé, hormis l'angle sud-est, qui est classé en zone UD1.

La zone UC correspond aux anciens quartiers de la ZAC des Garrigues. Cette zone offre une fonction principale d'habitat et d'équipements urbains (groupe scolaire, complexe sportif, salle polyvalente), cohérentes avec la fonction du projet. Cependant, les dispositions figurant au PLU, notamment les règles d'implantation et de hauteur ne sont pas adaptées au projet.

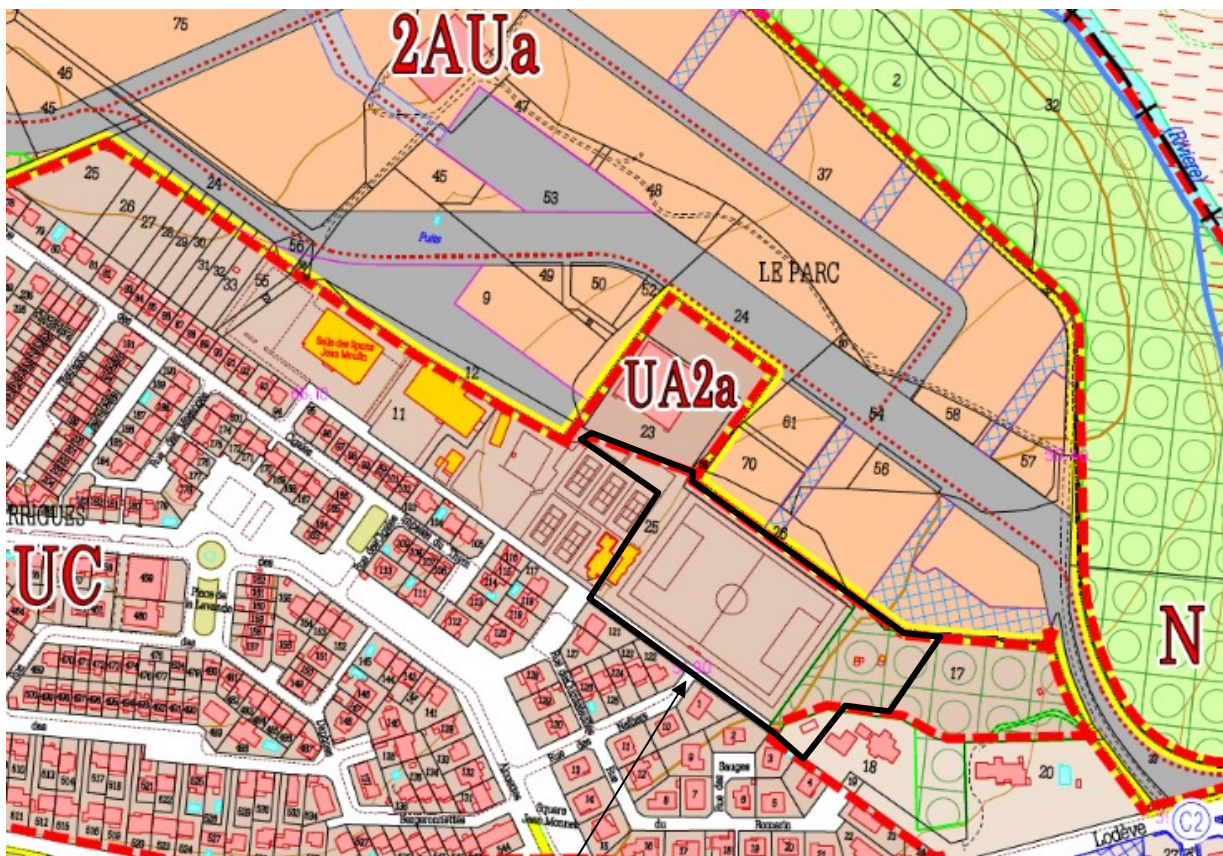

Périmètre du site objet de la modification n°2

Une partie du site est concernée par un espace Boisé Classé (EBC). Ce dernier induit une inconstructibilité. Les aménagements réalisés devront préserver l'intégrité et la viabilité des boisements.

Servitudes d'Utilité Publiques (SUP)

- **Servitude AC1 :**
 - Le site est inclus dans le périmètre de protection de 500 m défini autour du monument historique inscrit du domaine de Caunelles, ses jardins et son parc.
 - Cette servitude va être remplacée par un Périmètre Délimité des Abords (enquête publique conjointe à la présente modification n°2 du PLU). Le site, qui n'est pas en covisibilité avec le monument historique, est exclu de ce périmètre et ne sera donc plus concerné par la servitude AC1.

- **Servitude PT2 :** le site est concerné par les servitudes de protection des centres radioélectriques d'émission et de réception contre les obstacles instituée en application des articles L154 à L156 et R21 à 26 du code des postes et télécommunications suivantes :
 - zone de dégagement du faisceau hertzien de la Boissière à Montpellier d'une largeur de 100 m ;
 - zone spéciale de dégagement entre les stations de Montpellier et du Château de Bionne.

II.4. Risques et sensibilités environnementales

Risques

Le site n'est pas concerné par les risques naturels d'inondation ou incendie de feux de forêt, ni par un risque industriel. Il est situé hors des zonages réglementaires des Plan de Prévention des Risques Inondations et de Mouvements de Terrain (PPRim) du bassin versant amont de la Mosson approuvé le 09/03/2001 et du Plan de Prévention des Risques d'Incendie de Forêt (PPRif) - bassin de risque 3 approuvé le 30/01/2008, qui couvrent une partie de la commune.

Le site est classé en zone de sismicité faible (zone2). Le collège fait partie des ouvrages de catégorie 3.

Le site est classé en zone faiblement à moyennement exposé au retrait gonflement des argiles (B2).

Le site est classé en catégorie faible (1) du potentiel radon des formations géologiques établi par l'IRSN.

Le site est concerné par un aléa feu de forêt panaché de faible à exceptionnel localisé sur la pinède à l'Est du projet qui correspond à l'emprise inconstructible du collège.

Carte de l'aléa feu de forêt dans l'Hérault

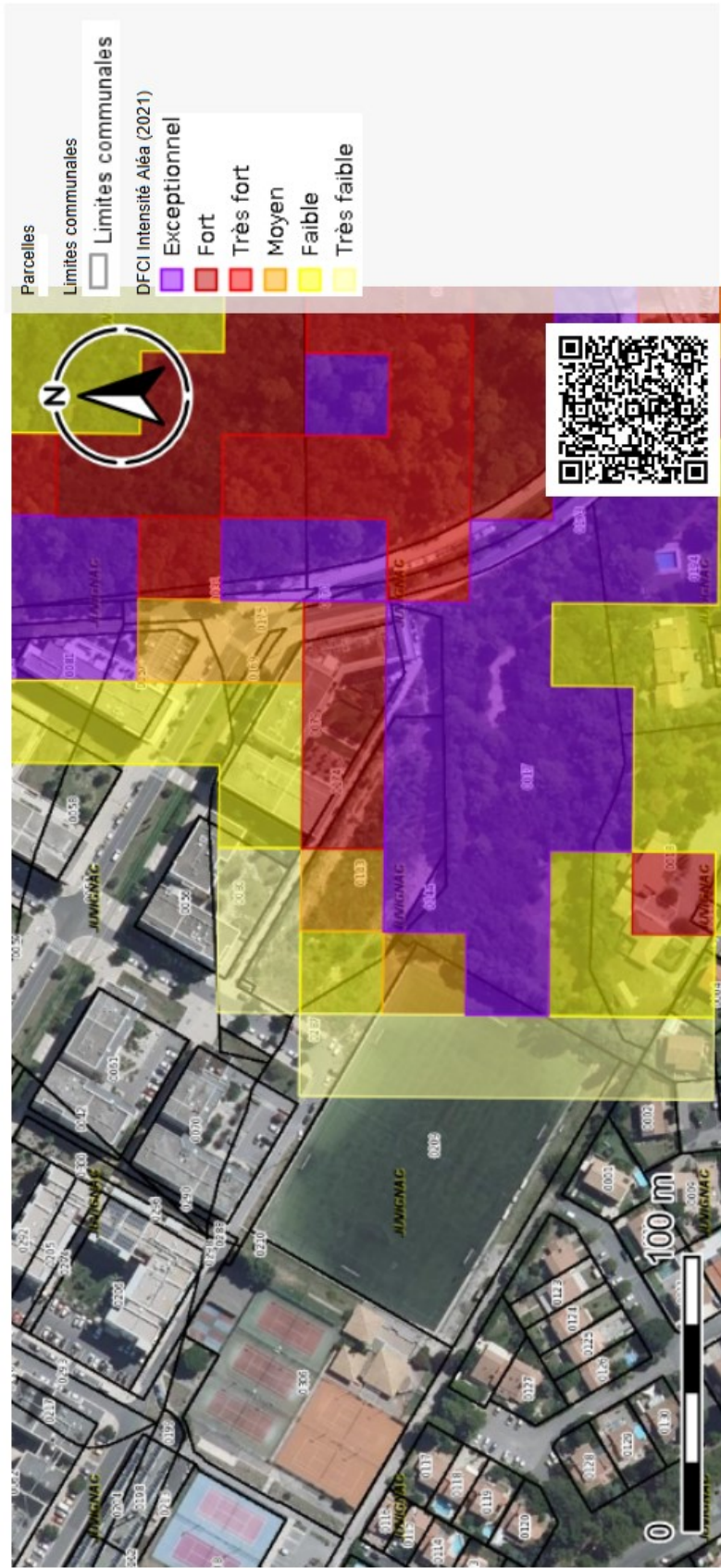

Projection : Spherical Mercator

Service producteur : DDTM 34 (Direction Départementale des Territoires et de la Mer de l'Hérault)

Données © MTEs



Sensibilités environnementales

La commune n'est couverte par aucune zone Natura 2000 ni autre protection réglementaire liée à la biodiversité.

La vallée de la Mosson dans la traversée de Juvignac est identifiée pour son intérêt faunistique (oiseaux, mammifères, insectes) et floristique (phanérogames), à travers un classement en ZNIEFF de type 1 « Vallée de la Mosson de Grabels à Saint-Jean-de-Védas » (n°910010763).

Le site objet de la modification n°2 se situe à environ 150 m de la dite ZNIEFF.

ZNIEFF de type 1 de la vallée de la Mosson de Grabels à Saint-Jean-de-Védas

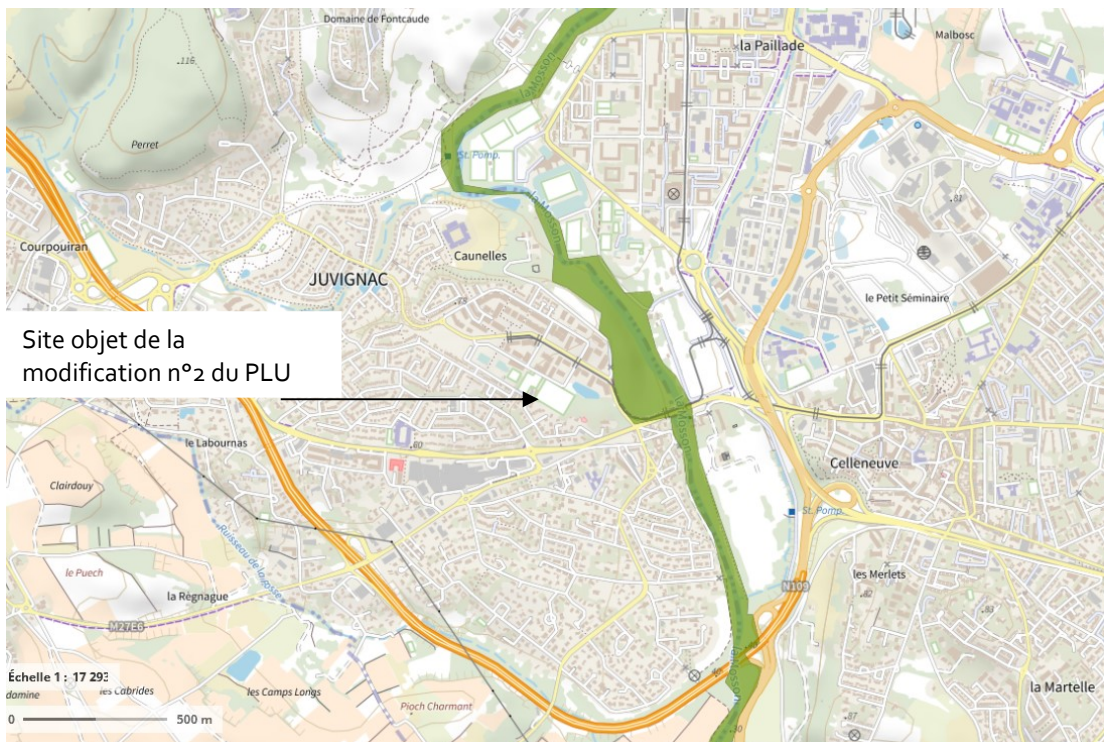

Source : géoportail

Le site est actuellement occupé par un stade de foot, surface enherbée à caractère anthropisé. Il ne présente de ce fait pas un habitat propice au développement d'espèces à enjeux écologiques.

Réseaux

Le site dispose de l'ensemble des réseaux concessionnaires en périphérie immédiate, aussi bien du côté de la ZAC des Constellations au nord et à l'ouest que du côté du quartier des Garrigues au sud. Les extensions de réseau nécessaires au projet devront être définies par le concepteur pour être prises en charge par le maître d'ouvrage.

IV. Détail du projet de construction du collège

Le projet de réalisation du collège vise une haute qualité environnementale. Il s'inscrit dans la démarche Bâtiments Durables Occitanie (BDO), avec pour objectif l'obtention du niveau Argent minimum.

L'objectif de cette démarche et de son système d'évaluation est l'amélioration de la qualité et des performances énergétiques des bâtiments, l'optimisation du confort des usagers et l'insertion harmonieuse de l'ensemble dans son environnement.

Il vise également la labellisation nationale « Energie Positive & Réduction Carbone ».

IV.1. Desserte

La desserte principale du site sera réalisée via la trame du quartier des Constellations. Des accès secondaires sont envisagés au sud avec le quartier des garrigues. L'ensemble du site sera desservi par un maillage de liaisons douces (piétons/cycles).



*Source : Construction du collège de Juvignac - Programme technique détaillé
Juillet 2021 – Département de l'Hérault*

IV2. Parti d'aménagement du projet

Le projet architectural veillera à développer :

- une insertion urbaine sensible et affirmée, orientée vers le quartier des Constellations ;
- une composition équilibrée des volumes, en transition entre deux entités (quartier des Constellations, composé de bâtiments collectifs R+3 à R+4 au nord / quartier des garrigues, composé de maisons individuelles R+1 au sud) ;
- une valorisation paysagère soignée, à l'image de l'espace boisé classé, poumon végétal du projet ;
- une fonctionnalité lisible et attentive, au service de tous les usagers.

L'architecture proposée sera contemporaine et déclinera l'expression de la qualité de la démarche environnementale voulue par le Conseil Départemental de l'Hérault.

La façade principale disposée en front de voie privilégiera un traitement urbain en relation avec le quartier des Constellations.

Un parvis sera à créer au nord, comme espace public généreux assurant la transition entre le quartier des constellations et l'entrée principale de l'établissement, son hall d'accueil, sa cour et les garages à vélos.

Le collège, composé de plusieurs bâtiments dont les fonctions différent, devra faire l'objet d'une attention particulière quant à la cohérence du traitement d'ensemble.

Les différentes fonctions du collège devront être perçues intuitivement depuis l'entrée par le visiteur.

Les espaces végétalisés existants seront conservés et valorisés au maximum, participant ainsi à immerger le collège dans un paysage qualitatif.

Le paysage est un élément essentiel du cadre de vie des collégiens et des personnels. La conception d'espaces agréables favorise l'appropriation des lieux par les usagers. Le traitement des espaces extérieurs devra favoriser la biodiversité par l'emploi du végétal (plantation d'arbres, arbustes, vivaces adaptées au sol et au climat, résistantes et nécessitant peu d'entretien, surfaces enherbées, microfaune...) la prise en compte de l'eau (perméabilité des sols, ruissellement, épisodes méditerranéens...) et le traitement du phénomène d'îlot de chaleurs par les surfaces de la cour.

L'EBC ne sera pas construit mais pourra être aménagé pour être mis à disposition des élèves et des enseignants. Une partie pourra être réservée pour l'espace extérieur des logements de fonction.

L'organisation des espaces devra favoriser une appropriation égalitaire entre filles et garçons, en proscrivant les stéréotypes et les discriminations. L'aménagement

permettra d'offrir autant d'espace de jeu, de détente et d'échanges aux filles qu'aux garçons tout en privilégiant la mixité.

La volonté d'anticiper la future Règlementation Energétique 2020 se traduira pour cette opération par une démarche de labellisation E+ C- Energie Positive & Réduction Carbone.

Le projet sera également conduit suivant la démarche Bâtiments Durables Occitanie. Cette démarche a pour objectif de mettre en œuvre des solutions et d'éprouver leur faisabilité technique et économique permettant la réduction des consommations énergétiques non renouvelables et le déploiement des énergies renouvelables et le recours à des matériaux, systèmes énergétiques ou encore techniques constructives à faible empreinte carbone.

Le projet s'attachera également à apporter un confort d'usage (acoustique, thermique, visuel, signalétique, accessibilité, inclusivité, espaces de repos, etc ;).

Le projet est en phase de conception. Le lauréat du concours d'architecture précisera le projet à venir.

IV.3. Programmation

Le projet de collège est prévu pour recevoir 720 élèves.

Il disposera de lieux et bâtiments aux fonctions différenciées :

- les espaces d'accueil :
 - o extérieurs : parvis extérieur, parcs vélos et trottinettes ;
 - o intérieurs : hall d'entrée, loge du gardien, espaces de réception, d'orientation et d'action sociale ;
- l'administration et les lieux de vie des enseignants ;
- les espaces communs et locaux de la vie scolaire : salle polyvalente, salle de réunion, archives, CDI, foyer des élèves, salles d'études ;
- les locaux d'infirmerie, salle de soins et salles de repos ;
- les cours et les espaces récréatifs et pédagogiques, qui seront différenciés par section 6ème/5ème et 4ème/3ème ;
- les salles d'enseignement général et d'enseignement spécifiques ;
- les espaces d'éducation physique et sportive : locaux et espaces extérieurs ;
- la restauration : salles à manger et locaux de services ;
- locaux logistiques et techniques divers : maintenance, stockage, etc.

Les bâtiments seront conçus de manière à intégrer une évolutivité de leurs usages.

V. Contenu détaillé des modifications apportées au PLU et exposé de ces motifs

La modification n°2 a des incidences sur différentes pièces du PLU :

- **Modification du zonage :**

Création d'un nouveau secteur au sein de la zone UC, UC₁, permettant d'accueillir le collège, regroupant des parcelles situées en UC et en UD₁.

- Modification des plans de zonage :

- Pièce III.1. du PLU « Zonage - Plan général »
- Pièce III.2.b. du PLU « Zonage et réservation – Sud »

- **Modification du règlement écrit :**

Modification du règlement de la zone UC, afin d'y introduire un nouveau secteur UC₁, avec des règles spécifiques pour l'implantation du collège.

- Modification du règlement : pièce III du PLU « Règlement »

- **Rapport de présentation :**

La présente notice constitue un additif au rapport de présentation.

Elle met à jour les éléments du rapport de présentation, qui évoluent du fait de la création d'un nouveau secteur UC₁ et auxquels il convient de se référer en complément du rapport de présentation initial du PLU approuvé en 2012.

Aucune autre modification n'est à apporter aux pièces du PLU en vigueur.

V.1. Modification du zonage

Extrait du zonage avant modification n°2



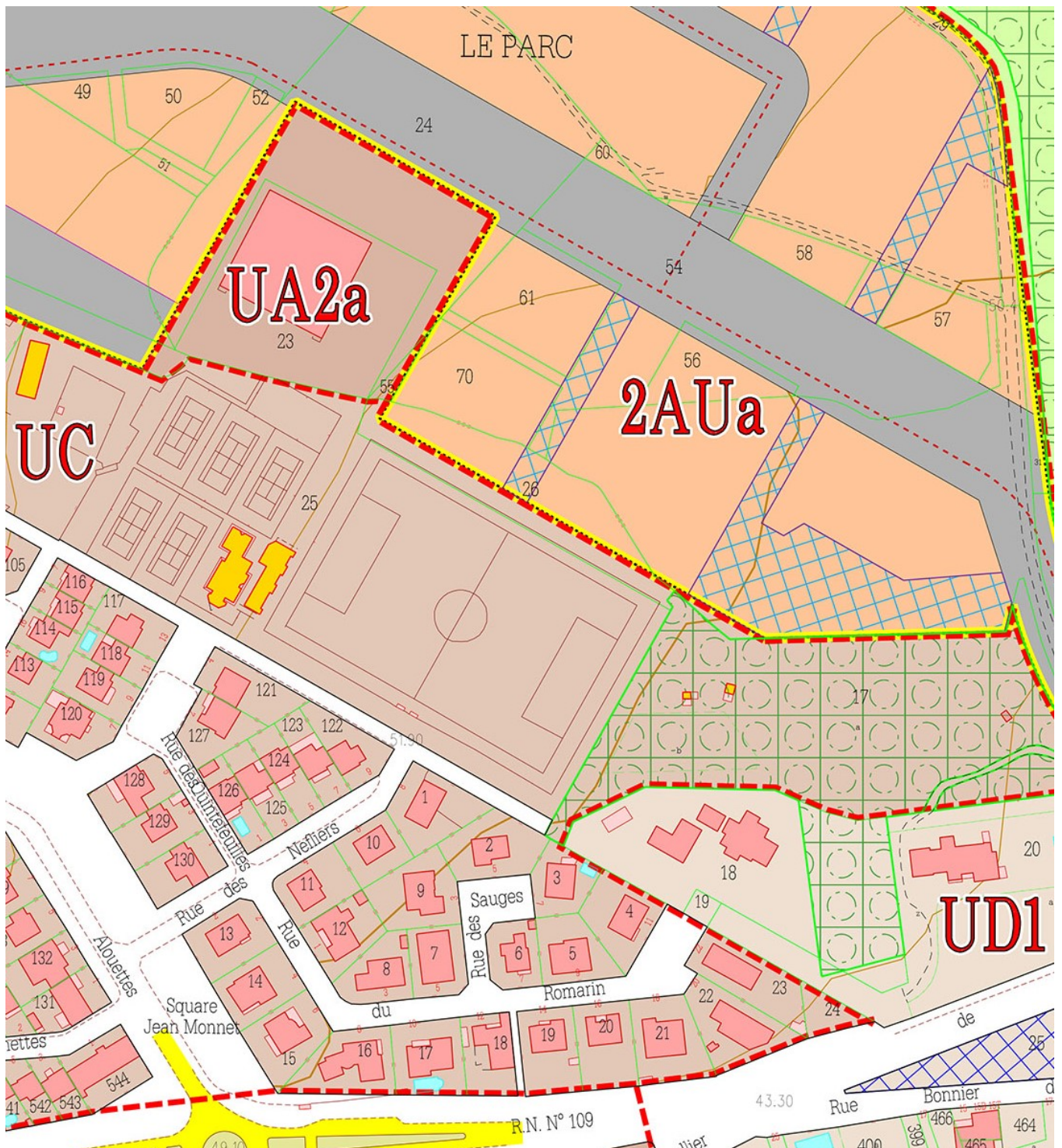

Echelle 1/2000

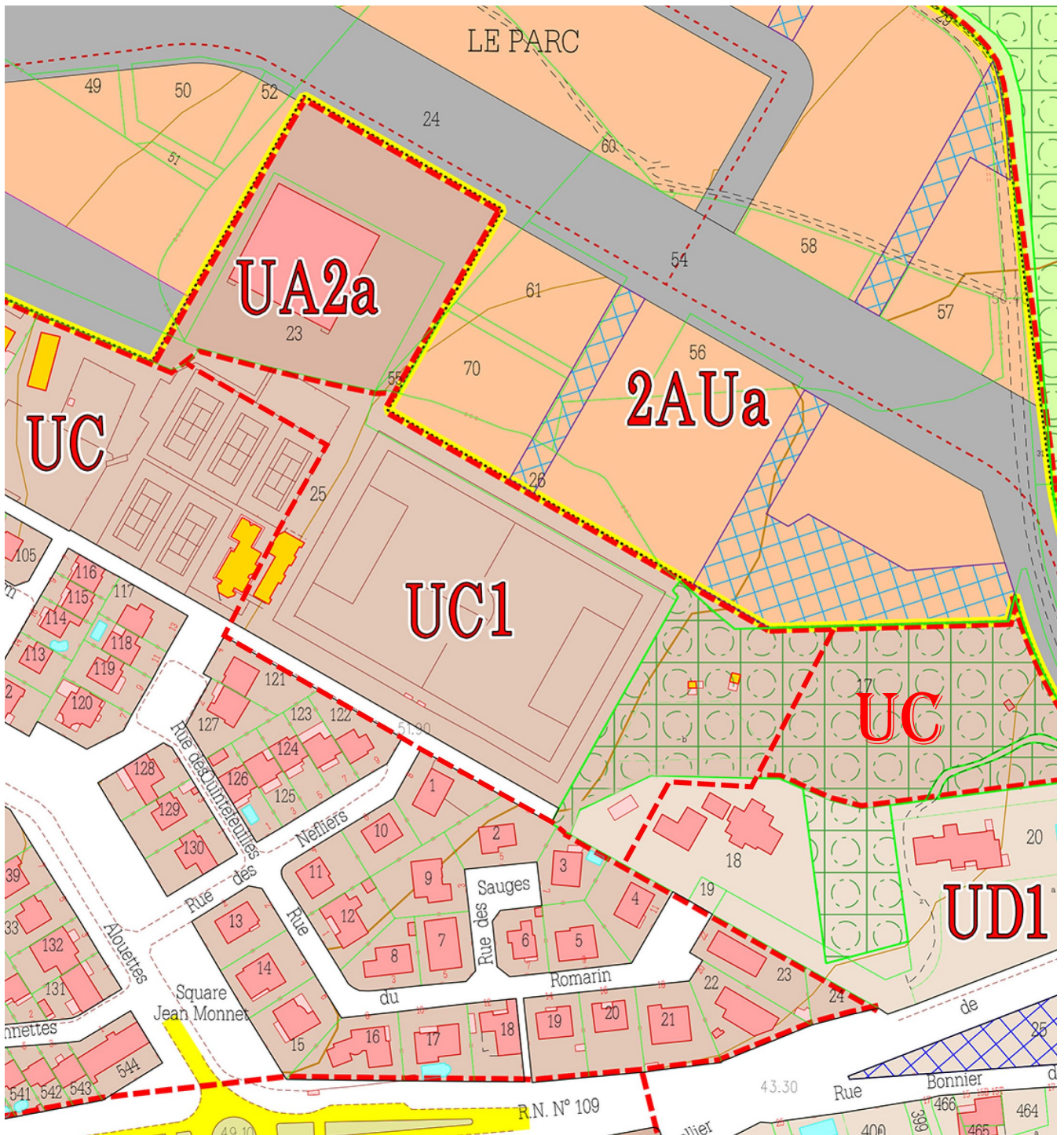

Extrait du zonage après modification n°2

Echelle 1/2000



-  Limite de zone et de secteur.
-  Espace boisé classé à conserver ou à créer.
-  Emplacement réservé : ouvrage public, installation d'intérêt général.
-  Emplacement réservé : voie publique à élargir

V.2. Modification du règlement

Les modifications apportées au règlement concernent uniquement la **zone UC**.

Des dispositions spécifiques au **secteur UC1** créé sont apportées au sein du règlement de la zone UC, en vue de répondre aux besoins du projet et de permettre la réalisation du collège.

L'adaptation des règles générales de la zone UC pour ce secteur sont justifiées par la fonction du bâtiment, ses besoins spécifiques de programmation et son rôle d'équipement public, relevant de la mise en œuvre de l'intérêt général, ainsi que par la recherche d'une intégration optimale dans son environnement urbain et naturel.

La maîtrise d'ouvrage publique du projet sera garante du respect des objectifs de haute qualité environnementale assignés au projet.

Article	Contenu du règlement	Justification
<p>Dispositions applicables à la zone UC</p> <p><i>> Page 49 du règlement</i></p>	<p><u>Caractère de la zone : zone urbaine à dominante d'habitat individuel groupé</u></p> <p>Cette zone correspond aux anciens quartiers créés dans le cadre de la ZAC des Garrigues approuvée en 1971. Le PAZ et le règlement propres à cette ZAC ont été intégrés au POS en 1999.</p> <p>Il s'agit d'une zone d'extension immédiate du centre de Juvignac. Le tissu urbain y est constitué d'un habitat à dominante individuel organisé le plus souvent en ordre continu (constructions en bande).</p> <p>Cette zone offre une fonction principale d'habitat et d'équipements urbains (groupe scolaire, complexe sportif, salle polyvalente, collège). Quelques activités peuvent ponctuellement y prendre place.</p> <p>Elle comprend un nouveau secteur, UC1, destiné à l'implantation d'un collège, situé entre le quartier des Garrigues et des Constellations, en continuité des équipements sportifs.</p>	<p>Objet de la modification n°2 du PLU</p>

<p>Article UC6 – Implantation des constructions par rapport aux emprises publiques</p> <p>> Page 52 du règlement</p>	<p>Les constructions doivent être édifiées en respectant un recul minimal de 4 mètres par rapport à l'alignement. Toutefois :</p> <ul style="list-style-type: none"> ▪ des implantations à l'alignement sont possibles dans les cas suivants : <ul style="list-style-type: none"> - garages et constructions annexes (sauf dans les couloirs d'accès aux parcelles donnant sur la rue des Bergeronnettes et sur l'impasse des lfs), - mur pignon de l'habitation ou du garage ; ▪ des implantations jusqu'à l'alignement sont possibles en secteur UC1. <p>Les surplombs sur l'espace public existant ou projeté sont admis dans le respect de la sécurité civile et routière et sous réserve de respecter au minimum une hauteur de 4 m au-dessus du niveau d'un trottoir ou d'un passage piétons et 4,50 m au-dessus du niveau de la chaussée dans les voies dépourvues de trottoir.</p>	<p>Permettre une insertion optimale du projet dans son environnement, avec notamment l'implantation de la façade principale en front urbain sur le parvis public au nord.</p> <p>Permettre la réalisation de brises soleil ou de balcons.</p>
<p>Article UC7 – Implantation des constructions par rapport aux limites séparatives</p> <p>> Page 52 du règlement</p>	<p>Hormis en UC1, les constructions doivent s'implanter :</p> <ul style="list-style-type: none"> - soit en ordre continu, d'une limite latérale à l'autre, pour les terrains ayant une façade donnant sur la voie inférieure à 12 mètres ; - soit en ordre discontinu, sur au moins une limite latérale, pour les terrains ayant une façade donnant sur la voie supérieure ou égale à 12 mètres ; <p>En UC1, les constructions peuvent s'implanter jusqu'en limites séparatives.</p>	<p>L'obligation d'une implantation sur au moins une limite séparative est adaptée à la trame urbaine du quartier des Guarrigues, composées de maisons individuelles en bande ou jumelées (dominante de la zone UC pour laquelle la règle a été écrite).</p> <p>Cette règle n'est pas adaptée à la réalisation d'un équipement public dont le volume est plus conséquent qu'une construction individuelle. La rédaction de la règle pour le secteur UC1 laisse une plus grande liberté d'implantation - dont une implantation en retrait vis-à-vis de l'ensemble des limites séparatives- en vue de permettre une insertion optimale du bâtiment dans son environnement.</p>

<p>Article UC8 – Implantation des constructions les unes par rapport aux autres sur une même propriété</p> <p>> Page 53 du règlement</p>	<p>Deux constructions non contiguës implantées sur une même propriété doivent être à une distance l'une de l'autre au moins égale à 3 mètres, hormis en UC1.</p> <p>Cette disposition ne s'applique pas à l'édification en rez-de-chaussée de garages et de constructions annexes dans la limite de 4 mètres de hauteur totale.</p> <p>Non règlementé en UC1.</p>	<p>La règle de retrait entre deux constructions sur une même propriété n'est pas adaptée au projet d'équipement public du collège.</p>
<p>Article UC10 – Hauteur des constructions</p> <p>> Page 53 du règlement</p>	<p>La hauteur des constructions ne peut excéder 8,50 mètres et un étage sur rez-de-chaussée (R+1), hormis en UC1.</p> <p>En UC1, la hauteur des constructions ne peut excéder 13 mètres et deux étages sur rez-de-chaussée (R+2).</p>	<p>Répondre aux besoins du projet de collège.</p> <p>La hauteur maximale autorisée est intermédiaire entre celle du quartier des Constellations (21 m/R+4) et celle du quartier des Garrigues (8,5 m/R+1), afin de créer une transition entre ces deux quartiers, et permettre une insertion optimale du bâti dans le tissu urbain environnant.</p>
<p>Article UC11 – Aspect extérieur</p> <p>> Page 54 du règlement</p>	<p>Clôtures</p> <p>La hauteur maximale des clôtures édifiées en limite des voies et emprises publiques ne doit pas excéder 2 mètres. Elles doivent être enduites toutes faces dans les tons pierre ou ocre.</p> <p>Les grillages, les matériaux plastiques et les matériaux légers type canisse sont interdits sur les clôtures situées en bordure du domaine public et des voies ouvertes à la circulation.</p> <p>En limite séparative, la hauteur des clôtures ne peut excéder 2 mètres.</p> <p>Ces dispositions ne s'appliquent pas en UC1.</p>	<p>Apporter plus de souplesse au règlement pour répondre aux besoins spécifiques de l'équipement public en ce qui concerne les clôtures, notamment en matière de sécurité.</p>

V.3. Compléments du rapport de présentation

La présente notice constitue un additif au rapport de présentation initial du PLU, dont elle complète la partie B :

- P15 : remplacement du plan zonage du PLU initial par le nouveau plan de zonage du PLU après modification n°2 ;
- P 35 : ajout dans la description de la zone UC (en bleu) :
« Cette zone offre une fonction principale d'habitat et d'équipements urbains (groupe scolaire, complexe sportif, salle polyvalente, collège). »
- P 45 : remplacer l'extrait de zonage (quartier des Constellations) du PLU initial par le nouveau plan de zonage du PLU après modification n°2 ;
- P63 : Tableau de l'évolution des surfaces

Les surfaces totales des zones U, AU, A et N restent inchangées. Cependant la distribution entre les zones UC et UD est légèrement modifiée :

Superficie (en ha) :

ZONES	PLU 2012	Modification n°2 du PLU
UC	32,2	32,3
UD	240,7	240,6

VI. Incidences de la modification sur l'environnement

Les incidences de la modification sur l'environnement portent uniquement sur les points objets de la procédure, à savoir :

- La création au sein de la zone urbaine générale UC d'un secteur UC1 pour le collège ;
- La modification de certaines règles de la zone UC pour le secteur UC1 :
 - Implantations par rapport aux voies et emprises publiques (article 6), en permettant une implantation jusqu'à l'alignement en UC1, au lieu d'une implantation obligatoirement en recul minimal de 4 mètres sur le reste de la zone UC ;
 - Implantations par rapport aux limites séparatives (article 7), en permettant une implantation jusqu'en limites séparatives en UC1, au lieu d'une implantation obligatoirement sur au moins une limite latérale sur le reste de la zone UC ;
 - Implantations entre constructions sur une même propriété (article 8), en ne la règlementant pas en secteur UC1 ;
 - Hauteur maximale (article 10), en la portant à 13 m et R+2 en UC1, au lieu des 8,50 m et R+1 sur le reste de la zone UC ;
 - Règles relatives aux clôtures (article 11), en ne les règlementant pas en secteur UC1.

La modification n°2 du PLU a peu d'incidences sur l'environnement, le secteur UC1 étant inscrit en zone urbanisée générale (UC et UD1) avant modification, avec des droits à construire déjà immédiatement mobilisables.

La modification n°2 du PLU ne génère pas d'incidences supplémentaires sur les milieux naturels, la biodiversité, la ressource en eau, le ruissellement, les risques ou les nuisances, car il n'accroît pas les surfaces d'emprises bâties maximales, ne diminue pas les espaces libres en pleine terre minimums imposés par le règlement actuel du PLU et n'impacte pas de règles liées à la biodiversité, aux réseaux ou à la gestion du ruissellement en zone urbaine.

Les seules incidences portent sur les paysages et sont liées à la modification de la hauteur et -à la marge- des règles d'implantations. Ces incidences sont toutefois limitées et encadrées par le fait que le secteur est dédié à un collège, équipement répondant à un intérêt général, maîtrisé par la puissance publique, qui s'engage à réaliser un projet qualitatif veillant à une insertion optimale dans son environnement urbain et naturel.

Incidences sur les milieux naturels et la biodiversité

La modification du PLU concerne uniquement la zone urbanisée. Elle n'a pas d'incidences sur les espaces naturels, agricoles et forestiers.

Le secteur UC1 n'est pas identifié comme un espace à enjeux écologiques.

Il n'est pas concerné par la présence :

- de zones naturelles d'intérêt faunistique ou floristique (ZNIEFF) ou de zones d'intérêt pour la conservation des oiseaux (ZICO). Les plus proches sont situées entre 5,8 et 9 km et elles n'entretiennent pas de lien fonctionnel avec lui ;
- d'espèces faisant l'objet d'un plan national d'action (PNA) ;
- de zone de protection de biotope, ni à proximité ;
- de zone humide, ni à proximité.

De plus, l'usage et l'entretien de la surface enherbée du terrain de foot présente un habitat non propice aux espèces protégées.

La Mosson est identifiée comme corridor écologique – trame bleue du SCoT de Montpellier Méditerranée Métropole. La protection de ce corridor est renforcée par l'espace de bon fonctionnement écologique (EMBF) inscrit autour du cours d'eau. Le secteur UC1 se situe à proximité de la Mosson, mais en dehors de ce corridor écologique.

- La modification du PLU n'a pas d'incidences sur les milieux naturels d'intérêt, ni sur la biodiversité ou les continuités écologiques présentes à proximité (corridor de la Mosson), qui sont situés en dehors du secteur UC1 et qui n'entretiennent pas de lien fonctionnel avec lui.
- A noter que le secteur UC1 avant modification du PLU était déjà urbanisable. La modification n°2 du PLU ne génère pas d'incidences supplémentaires sur les milieux naturels ou la biodiversité, car il n'accroît pas les surfaces d'emprises bâties maximales, ne diminue pas les espaces libres en pleine terre minimums imposés par le règlement actuel du PLU et n'impacte pas de règles liées à la biodiversité ou l'écoulement des eaux de ruissellement en zone urbaine.

Incidences sur les zones Natura 2000

Le site ne se situe à proximité d'aucune zone Natura 2000.

Il n'entretient pas de fonctionnalité écologique avec celles qui sont les plus proches.

- La modification n'a pas d'incidences sur les sites Natura 2000.

Incidences sur la ressource en eau

Incidences sur la qualité des eaux

Le secteur UC1 se situe en dehors des zones de protection des captages d'eau potable.

Il est situé en zone urbaine d'assainissement collectif de la commune, desservie par les différents réseaux.

La construction du collège ne génère aucun rejet dans le milieu naturel.

Les eaux pluviales sont, comme avant modification du PLU, gérées par une rétention à la parcelle.

- La modification du PLU n'a de ces fait pas d'incidences sur la qualité des eaux superficielles ou souterraines.

Adéquation de la capacité de la ressource en eau potable avec les besoins induits par la modification du PLU

Le projet envisagé sur le secteur UC1 rendu possible par la modification du PLU comprend la réalisation d'un collège d'une capacité d'accueil de 720 élèves auxquels il convient d'ajouter le personnel enseignant (estimé à 25) et administratif (estimé à 35). L'ensemble de cette population (810) n'étant pas présente en permanence sur le site, il sera considéré un besoin à satisfaire correspondant à la moitié de cette population soit 405 EH.

L'alimentation en Eau Potable de ce projet sera assurée à partir de l'étage 105 du système de production d'eau potable de Montpellier. La distribution est décomposée en étages de pression (étages 57, 80, 105 et 157). L'étage 105 dessert l'ouest et le nord de Montpellier, la commune de Juvignac et par reprise de pompage l'étage 157 alimentant le quartier des Hauts de Massane et une partie de Grabels.

Concernant la ressource, les besoins sont sécurisés à long terme, en particulier grâce à la nouvelle usine de production d'eau potable Valédeau, dont la mise en service est prévue au deuxième trimestre 2024.

Cette nouvelle usine de production d'eau potable alimentée à partir de l'eau BRL permettra, en particulier en période d'étiage et de forte demande, de réduire le périmètre de distribution de la source du Lez/Usine BRL Arago et de mobiliser ces 2 ressources préférentiellement sur le secteur Nord de Montpellier. Valédeau complètera alors les besoins du sud du territoire (en particulier l'étage 57).

La capacité de production totale en période d'étiage du Lez sera ainsi portée à 2000 l/s au minimum, à comparer à un besoin en distribution évalué en pointe au maximum à 1840 l/s à l'horizon 2040 (intégrant les exports d'eau).

En période de pointe de distribution et d'étiage du Lez, la capacité de production totale sera en effet portée par :

- l'usine Arago alimentée par BRL et le Lez (avec un niveau de la source <45m) à hauteur de 1250 l/s (850l/s en provenance du Lez, 400 l/s en provenance de BRL)
- l'usine Valédeau alimentée par BRL à hauteur de 750 l/s.

Cette capacité de production est en outre à compléter par des forages locaux (Le Flès à Villeneuve-lès Maguelone, Pradas et Château à Grabels, ainsi que le forage projeté des Terrasses à Grabels).

Les besoins en pointe à l'horizon 2040 ont été évalués pour une population de 414 000 habitants métropolitaine alimentée à partir du système Lez (et des forages locaux complémentaires éventuels) correspondant au SCOT, auxquels ont été ajoutés les exports d'eau vers la Communauté de Communes du Grand Pic Saint Loup et de Pays de l'Or Agglomération (alimentation de Saint-Aunès) pour ce même horizon.

En outre, l'étiage 105 fait actuellement l'objet d'une sécurisation de la distribution afin de couvrir les besoins en eau potable à l'horizon 2040.

La station de reprise de Montmaur inaugurée en mars 2022 est en capacité de fournir 710 l/s à l'horizon 2040 et des renforcements de réseaux d'eau potable sont en cours et seront terminés à court terme.

Ainsi, la ressource en eau et les équipements publics dédiés sont en mesure d'assurer les besoins en eau potable du projet de collège à Juvignac.

- La modification du PLU n'engendre pas de conflits entre les différents usages de l'eau. La ressource en eau potable est adaptée aux besoins du projet de collège, tel qu'il est rendu possible par la modification n°2 du PLU.

Adéquation du système épuratoire avec les besoins engendrés par la modification du PLU

Le secteur UC1 est situé dans le bassin versant collecté vers la station d'épuration MAERA. Par arrêté préfectoral en date du 14 avril 2020, Montpellier Méditerranée Métropole est autorisée à poursuivre l'exploitation de la station d'épuration MAERA et à réaliser les travaux de modernisation et d'adaptation permettant la prise en charge des effluents générés par les communes raccordées à l'horizon 2040.

La capacité de la station sera ainsi portée à 215 000 m³/j pour 695 000 EH. La filière de traitement des eaux sera doublée, sa capacité passant de 1,5 m³/s d'eau traitée à 3m³/s.

Elle sera dimensionnée pour traiter la charge de pollution de la semaine de pointe évaluée à :

Paramètres	DBO ₅ kg d'O ₂ /j	DCO kg d'O ₂ /j	MES kg/j	NTK kg/j	Pt kg/j
Charges	39 400	86 300	52 000	7330	1 050

Ses performances épuratoires seront augmentées pour atteindre un niveau de rejet plus ambitieux que les objectifs actuels sur les paramètres DBO₅, DCO et MES.

Les débits admis en entrée vont passer de 4 à 7 m³/s avec l'utilisation des bassins de stockage d'un volume de 25 000 m³ et la création d'un bassin d'orage supplémentaire de 10 000 m³ permettant également de contenir les eaux plus importantes reçues par temps de pluie, qui subiront un premier traitement mécanique.

Par délibération du conseil métropolitain en date du 17 décembre 2020, le Conseil métropolitain a acté le programme de travaux et les investissements pour la modernisation et l'adaptation de la station d'épuration de MAERA.

La mise en service des premiers ouvrages pourra avoir lieu au 1er semestre 2024 pour une réception définitive du nouvel équipement modernisé dès 2026.

Au vu d'une part de ce calendrier et des très bons résultats épuratoires de la station actuelle ainsi que des charges générées par le projet "collège des Constellations" – 405 EH – la station d'épuration Maera et les réseaux de collecte amont associés sont aptes à recevoir les charges générées par le projet.

- La modification du PLU n'a pas d'incidences sur le réseau d'assainissement des eaux usées de la commune. La capacité du système épuratoire de la métropole est adapté aux besoins générés par le projet de collège, tel qu'il est rendu possible par la modification n°2 du PLU.

Incidences sur les risques

Le secteur UC₁ est situé en dehors des zonages réglementaires des Plan de Prévention des Risques Inondations et de Mouvements de Terrain (PPRim) du bassin versant amont de la Mosson approuvé le 09/03/2001 et du Plan de Prévention des Risques d'Incendie de Forêt (PPRif) - bassin de risque 3 approuvé le 30/01/2008, qui couvrent une partie de la commune. Il n'est pas non plus touché par un risque industriel.

Le secteur UC₁ est concerné par des risques faibles (sismicité niveau 2, potentiel radon 1) ou faible à moyen (argiles gonflantes). Des mesures constructives spécifiques pourront être prises dans le respect de la réglementation en vigueur.

Le site est concerné par un aléa feu de forêt panaché de faible à exceptionnel localisé sur la pinède à l'Est du projet qui correspond à l'emprise inconstructible du collège.

- La modification du PLU n'a de ces faits pas d'incidences sur les risques naturels, technologiques ou industriels.

Incidences sur le ruissellement

Le site n'est pas situé dans une zone d'écoulement des eaux pluviales.

Les eaux pluviales seront, comme avant modification du PLU, gérées par une rétention à la parcelle.

- La modification du PLU n'a pas d'incidences sur le ruissellement des eaux usées, dans le sens où elle ne modifie pas les règles de constructibilité (le secteur était déjà urbanisable, avec une emprise bâtie au sol maximale de 60% et une part d'espaces libres minimum en pleine terre), ni de gestion des eaux pluviales. Ces règles sont inchangées et n'accroissent pas l'imperméabilisation au sol des parcelles ni le débit de rejet des eaux pluviales.

Incidences sur le patrimoine bâti ou naturel protégé

Le secteur UC1 n'est pas couvert ni situé à proximité d'un site classé ou inscrit, une zone de protection du patrimoine architectural, urbain et paysager (ZPPAUP), une aire de mise en valeur du patrimoine (AVAP) ou plan de sauvegarde et de mise en valeur (PSMV).

En revanche, le secteur UC1 est situé dans le périmètre de 500 m autour du monument historique du domaine de Caunelles avec ses jardins et son parc (servitude AC1). Cependant, ce périmètre va être remplacé par un Périmètre Délimité des Abords (PDA), suite à l'enquête publique conjointe avec le projet de modification n°2 du PLU. Le secteur UC1 est exclu du PDA, car il ne se situe pas en covisibilité avec le domaine et ses jardins et son parc.

Le secteur UC1 couvre une partie de l'Espace Boisé Classé (EBC) inscrit sur le plan de zonage en application de l'article L. 113-1 du Code de l'urbanisme. Cet EBC, qui induit une zone inconstructible de fait, est conservé dans le cadre de la modification n°2 du PLU.

- La modification n°2 du PLU n'a pas d'incidences sur le patrimoine bâti ou naturel protégé de la commune.

Incidences sur les paysages

Le secteur UC1 n'est pas situé dans une perspective paysagère remarquable. Il est peu visible en perception lointaine et n'entretient pas de lien de covisibilité avec les espaces naturels ou patrimoniaux d'intérêt situés aux alentours.

A l'échelle du site, la réalisation du collège va modifier les perspectives paysagères sur le secteur, actuellement utilisé en tant que stade de football.

Cependant, le projet veillera à la bonne insertion de l'ensemble bâti dans son environnement, notamment dans le choix des hauteurs, permettant d'assurer une transition douce entre le quartier d'habitat individuel en R+1 des Garrigues situé au sud du secteur UC1, et le quartier d'habitat collectif allant jusqu'à R+4 du quartier des Constellations situé au nord. La hauteur maximale autorisée sur le secteur UC1 reste ainsi limitée, en passant de 8,5 m à 13 m et de R+1 à R+2, soit une augmentation de 3,5 m et 1 niveau.

Les boisements à l'est sont conservés et intégrés pour partie au projet, dont ils renforceront la valeur paysagère.

L'assouplissement des règles d'implantations permettra que le projet architectural réponde aux enjeux urbains et paysagers (par exemple implantation de la façade principale à l'alignement du parvis public créé au nord) et aux besoins de l'équipement public.

Par ailleurs, le projet s'inscrit dans la démarche Bâtiments Durables Occitanie (BDO), avec pour ambition l'obtention du niveau Argent minimum, dont un des objectifs est l'insertion harmonieuse de l'ensemble dans son environnement.

- La modification n°2 du PLU va avoir une incidence sur le paysage rapproché du site. Cette incidence est toutefois limitée par des règles qui assurent une transition paysagère entre les quartiers et permettent une intégration harmonieuse des constructions dans leur environnement urbain et naturel. Les incidences sur le grand paysage et les perspectives remarquables sont nulles.

Incidences sur les pollutions et nuisances

La réalisation du collège ne génère pas de pollutions, de déchets ou de nuisances spécifiques sur la qualité de l'air, le bruit, ou autres risques de nuisances.

Le trafic engendré par l'accès au collège est limité par un positionnement au sein de la zone urbanisée, desservi par un transport en commun performant (tramway), accessible de toute part pour les piétons et les cycles, favorisant le recours aux modes de déplacements alternatifs à la voiture.

- La modification n°2 du PLU n'a pas d'incidences sur les pollutions et les nuisances.

département de **l'Hérault**
commune de **Juvignac**



> Plan Local d'Urbanisme

III. Règlement

Procédure	Approbation
Révision générale du PLU	11/07/2012
1 ^{ère} modification du PLU	17/06/2013
1 ^{ère} modification simplifiée	14/12/2016
2 ^{ème} modification simplifiée	27/09/2017
2 ^{ème} modification du PLU	31/01/2023

Sommaire

• DISPOSITIONS GÉNÉRALES ET RAPPELS RÉGLEMENTAIRES	5
• DISPOSITIONS GÉNÉRALES : RÈGLES APPLICABLES À L'ENSEMBLE DES ZONES	19
• DISPOSITIONS APPLICABLES AUX ZONES URBAINES "U"	37
- zone UA	39
- zone UC	47
- zone UD	53
• DISPOSITIONS APPLICABLES AUX ZONES À URBANISER "AU"	61
- zone 1AU	63
- zone 2AU	71
- zone 1AUE	77
• DISPOSITIONS APPLICABLES AUX ZONES AGRICOLES "A"	85
- zone A	87
• DISPOSITIONS APPLICABLES AUX ZONES NATURELLES ET FORESTIÈRES "N"	93
- zone N	95
• ANNEXES RÉGLEMENTAIRES	103
1. Règlement relatif au PPRI approuvé par A.P. du 9 mars 2001	108
2. Règlement relatif au PPRIF approuvé par A.P. du 30 janvier 2008	122
3. Aléa "retrait-gonflement des argiles"	145
4. Prescriptions relatives à la lutte contre l'incendie et à la protection civile	151
5. Patrimoine archéologique	195
6. Les 8 orientations fondamentales du SDAGE	202
7. Arrêté municipal du 09 décembre 1992 relatif aux zones de publicité	209
8. Prescriptions générales relatives à l'alimentation en eau potable et à la qualité de l'air	216
9. La nouvelle réglementation parasismique applicable aux bâtiments	225

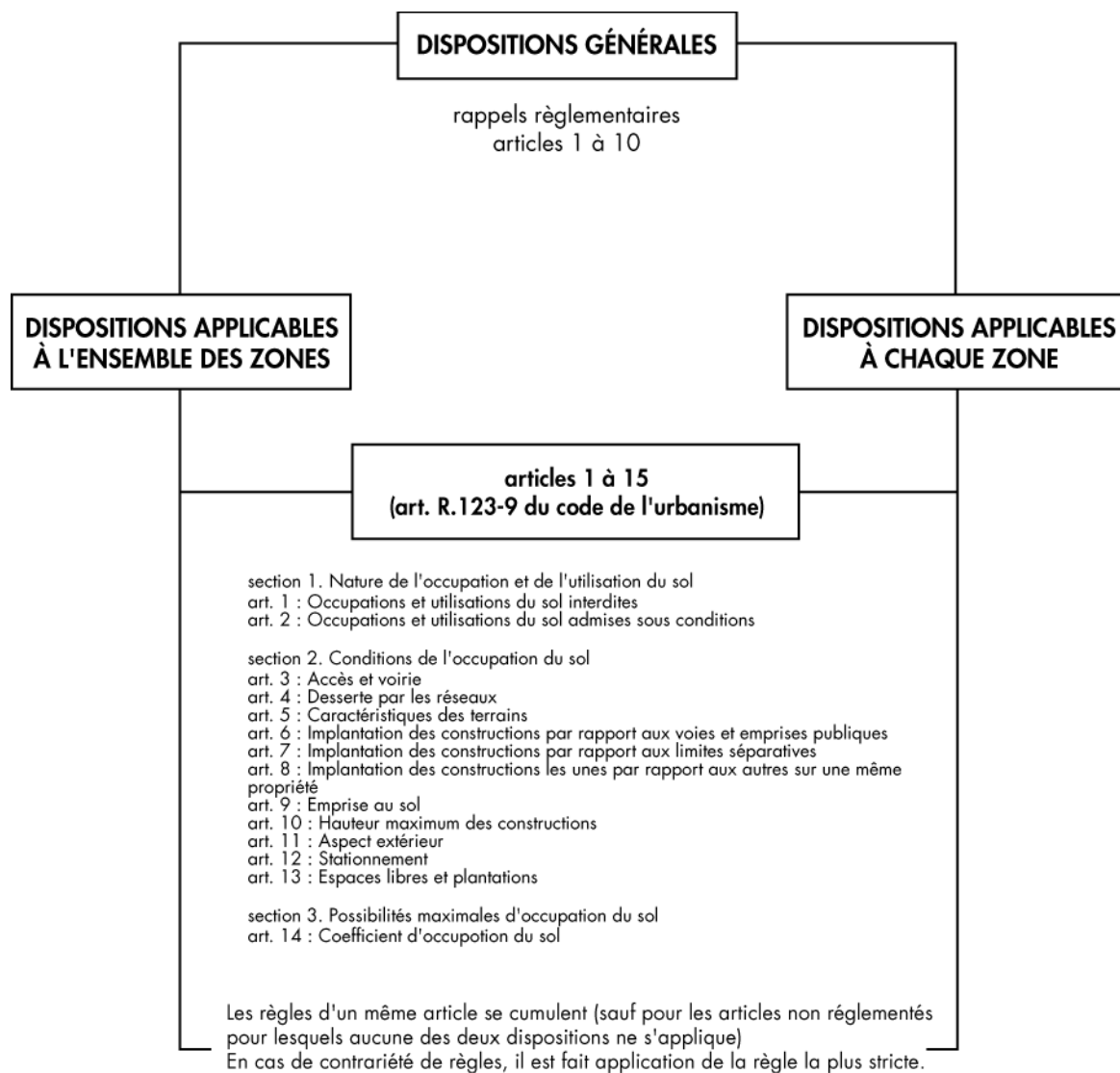

DISPOSITIONS GENERALES ET RAPPELS RÉGLEMENTAIRES

III. règlement

ARTICLE 1 – CHAMP D'APPLICATION TERRITORIAL DU PLAN LOCAL D'URBANISME

Le présent règlement s'applique à l'ensemble du territoire communal.

ARTICLE 2 – APPLICATION CUMULATIVE DES DISPOSITIONS DU CODE DE L'URBANISME VISEES A L'ARTICLE R.111-1 DU CODE DE L'URBANISME

L'article R.111-1 du code de l'urbanisme dispose :

- a) les dispositions des articles R.111-3, R.111-5 à 111-14, R.111-16 à R.111-20 et R.111-22 à R.111-24-2 ne sont pas applicables dans les territoires dotés d'un plan local d'urbanisme ou d'un document d'urbanisme en tenant lieu ;
- b) les dispositions de l'article R.111-21 ne sont pas applicables dans les zones de protection du patrimoine architectural, urbain et paysager créées en application de l'article L.642-1 du code du patrimoine ni dans les territoires dotés d'un plan de sauvegarde et de mise en valeur approuvé en application de l'article L.313-1 du code de l'urbanisme.

En conséquence, s'appliquent cumulativement au présent règlement de PLU, et dans toutes les zones de celui-ci, les règles ci-après :

R.111-2 : "Le projet peut être refusé ou n'être accepté que sous réserve de l'observation de prescriptions spéciales s'il est de nature à porter atteinte à la salubrité ou à la sécurité publique du fait de sa situation, de ses caractéristiques, de son importance ou de son implantation à proximité d'autres installations."

R.111-4 : "Le projet peut être refusé ou n'être accepté que sous réserve de l'observation de prescriptions spéciales s'il est de nature, par sa localisation et ses caractéristiques, à compromettre la conservation ou la mise en valeur d'un site ou de vestiges archéologiques."

R.111-15 "Le permis ou la décision prise sur la déclaration préalable doit respecter les préoccupations d'environnement définies aux articles L.110-1 et L.110-2 du code de l'environnement. Le projet peut n'être accepté que sous réserve de l'observation de prescriptions spéciales si, par son importance, sa situation ou sa destination, il est de nature à avoir des conséquences dommageables pour l'environnement."

R.111-21 "Le projet peut être refusé ou n'être accepté que sous réserve de l'observation de prescriptions spéciales si les constructions, par leur situation, leur architecture, leurs dimensions ou l'aspect extérieur des bâtiments ou ouvrages à édifier ou à modifier, sont de nature à porter atteinte au caractère ou à l'intérêt des lieux avoisinants, aux sites, aux paysages naturels ou urbains ainsi qu'à la conservation des perspectives monumentales."

ARTICLE 3 – PORTEE DU REGLEMENT A L'EGARD D'AUTRES LEGISLATIONS OU REGLEMENTATIONS RELATIVES A L'OCCUPATION DU SOL

Sont et demeurent applicables au territoire communal :

1 – les lois codifiées aux articles suivants du code de l'urbanisme :

- L.110 : principes de base en matière d'urbanisme et d'aménagement du territoire,

- L.121-1 : principes généraux d'équilibre, de diversité et de protection,
- L.111-1-1 : les PLU doivent être compatibles avec les directives territoriales d'aménagement (DTA) et avec les orientations des schémas de cohérence territoriale (SCOT). En l'absence de ces documents, ils doivent être compatibles – le cas échéant – avec les dispositions particulières aux zones de montagne et au littoral issues des articles L.145-1 et suivants et L.146-1 et suivants du code de l'urbanisme.

2 – les autres lois :

- la loi du 22 juillet 1987 relative à la prévention des risques majeurs,
- la loi du 3 janvier 1992 sur l'eau,
- la loi sur le bruit du 31 décembre 1992, le décret d'application du 9 janvier 1995 et l'arrêté du 30 mai 1996 relatif au classement sonore des infrastructures terrestres,
- la loi "paysage" du 8 janvier 1993,
- la loi sur le renforcement de la protection de l'environnement du 2 février 1995,
- la loi sur l'air du 30 décembre 1996,
- la loi d'orientation agricole du 10 juillet 1999,
- la loi du 17 janvier 2001 et son décret d'application du 16 janvier 2002 sur l'archéologie préventive,
- la loi sur la protection de la forêt du 9 juillet 2001,
- la loi du 30 décembre 2001 sur la solidarité et le renouvellement urbain,
- la loi du 2 juillet 2003 sur l'urbanisme et l'habitat et son décret d'application n° 2004-531 du 9 juin 2004,
- la loi du 10 février 2005 relative au développement des territoires ruraux,
- la loi du 11 février 2005 relative à l'égalité des droits et des chances, la participation et la citoyenneté des personnes handicapées,
- la loi du 13 juillet 2006 portant engagement national pour le logement,
- la loi du 5 mars 2007 instituant un droit au logement opposable,
- la loi n° 2009-179 du 18 février 2009 relative à l'accélération des programmes de construction et d'investissements publics et privés,
- la loi n° 2009-323 du 25 mars 2009 de mobilisation pour le logement et de lutte contre l'exclusion,
- la loi dite "Grenelle I" n° 2009-967 du 03 août 2009,
- la loi portant engagement national pour l'environnement (Grenelle II) n° 2010-788 du 12 juillet 2010.

3 – les articles d'ordre public du règlement national d'urbanisme, notamment :

- R.111-2 : salubrité et sécurité publique,
- R.111-3 : nuisances graves dont bruit,
- R.111-4 : vestiges archéologiques,
- R.111-15 : respect des préoccupations d'environnement,
- R.111-21 : respect du patrimoine urbain, naturel et historique.

4 – les périmètres visés aux articles R.123-13 et R.123-14 du code de l'urbanisme qui ont des effets sur l'occupation et l'utilisation des sols et qui peuvent être reportés à titre d'information sur les documents graphiques, notamment :

III. règlement

- les périmètres relatifs au **droit de préemption urbain** délimités en application de l'article L.211-1 et suivants ainsi que les périmètres provisoires ou définitifs des zones d'aménagement différés,
- les périmètres à l'intérieur desquels s'appliquent les dispositions relatives au **permis de démolir** (L.421-3),
- les périmètres de **développement prioritaires** délimités en application de la loi du 15 juillet 1980 relative aux économies d'énergie et à l'utilisation de la chaleur,
- les périmètres de **zones spéciales de recherche et d'exploitation de carrières** et des zones d'exploitation et d'aménagement coordonné de carrières, délimités en application des articles 109 et 109-1 du code minier,
- les périmètres de **rénovation urbaine** et de **résorption de l'habitat insalubre**,
- les périmètres de **secteurs sauvegardés** (L.313-1) ainsi que les périmètres de **restauration immobilière** (L.313-4),
- les périmètres des **secteurs situés au voisinage des infrastructures de transports terrestres bruyantes** dans lesquels des prescriptions d'isolement acoustique ont été édictées (L.332-9),
- les périmètres des **zones sensibles** à l'intérieur desquelles certaines divisions foncières sont soumises à déclaration préalable (L.111-5-2),
- les périmètres des **zones agricoles protégées** délimitées en application de l'article L.112-2 du code rural,
- les périmètres de **sursis à statuer** (L.111-10),
- les périmètres de **Programme d'Aménagement d'Ensemble** (L.332-9),
- les périmètres de **Zone d'Aménagement Concerté** (L.311-1),
- les périmètres de **Zone d'Aménagement Différé** (L.212-1).

5 – les articles L.111-9, L.111-10, L.123-6 (dernier alinéa), L.311-2 et L.313-2 ainsi que l'article L.111-7 du code de l'urbanisme fixent la liste des cas sur le fondement desquels peut être opposé un sursis à statuer.

6 – les articles L.111-9 et L.421-4 relatifs aux opérations déclarées d'utilité publique.

7 – les servitudes d'utilité publique soumises aux dispositions de l'article L.126-1 et R.126-1 du code de l'urbanisme et mentionnées en annexes. À l'expiration d'un délai de un an à compter, soit de l'approbation du PLU, soit de l'institution d'une servitude nouvelle, seules les servitudes annexées au PLU sont opposables aux demandes d'autorisation d'occuper le sol.

La liste et la description des servitudes est annexée au présent PLU.

8 – les règles spécifiques aux permis d'aménager s'appliquant concomitamment aux règles du PLU conformément à l'article R.442-6 du code de l'urbanisme.

9 – les dispositions réglementaires issues des ZAC :

- **ZAC des Garrigues** (approuvée par délibération du conseil municipal en date du 25/03/1971),
- **ZAC de Fontcaude** (approuvée par délibération du conseil municipal en date du 17/09/1987),

- **ZAC de Courpouiran** (approuvée par délibération du conseil municipal en date du 22/09/2002),
 - **ZAC de Caunelle** (approuvée par délibération du conseil municipal en date du 07/06/2010),
- renvoient aux règles des zones du PLU applicables sur le ur périmètre.

10 – les Zones d'Aménagement Différé approuvées sur le territoire communal :

- **ZAD de Naussargues** approuvée par arrêté préfectoral du 04 février 2010

11 – les périmètres sensibles des départements (L.142-1 et suivants du code de l'urbanisme).

ARTICLE 4 – DIVISION DU TERRITOIRE EN ZONES

Le plan local d'urbanisme est divisé en plusieurs zones. Chacune de ces zones est définie par le code de l'urbanisme en ces termes :

- les zones urbaines – L'article R.123-5 du code de l'urbanisme dispose : "Les zones urbaines sont dites "zones U". Peuvent être classés en zone urbaine les secteurs déjà urbanisés et les secteurs où les équipements publics existants ou en cours de réalisation ont une capacité suffisante pour desservir les constructions à implanter."

- les zones à urbaniser – L'article R.123-6 du code de l'urbanisme dispose : "Les zones à urbaniser sont dites "zones AU". Peuvent être classées en zone à urbaniser les secteurs à caractère naturel de la commune destinés à être ouverts à l'urbanisation.

Lorsque les voies publiques et les réseaux d'eau, d'électricité et le cas échéant, d'assainissement existant à la périphérie immédiate d'une zone AU ont une capacité suffisante pour desservir les constructions à implanter dans l'ensemble de cette zone, le projet d'aménagement et de développement durable et le règlement définissent les conditions d'aménagement et d'équipement de la zone. Les constructions y sont autorisées soit lors de la réalisation d'une opération d'aménagement d'ensemble, soit au fur et à mesure de la réalisation des équipements internes à la zone prévus par le projet d'aménagement et de développement durable et le règlement.

Lorsque les voies publiques et les réseaux d'eau, d'électricité et le cas échéant, d'assainissement existant à la périphérie immédiate d'une zone AU n'ont pas une capacité suffisante pour desservir les constructions à implanter dans l'ensemble de cette zone, son ouverture à l'urbanisation peut être subordonnée à une modification ou à une révision du plan local d'urbanisme."

- les zones agricoles – L'article R.123-7 du code de l'urbanisme dispose : "Les zones agricoles sont dites "zones A". Peuvent être classés en zone agricole les secteurs de la commune, équipés ou non, à protéger en raison du potentiel agronomique, biologique ou économique des terres agricoles.

Les constructions ou installations nécessaires aux services publics ou d'intérêt collectif et à l'exploitation agricole sont seules autorisées en zone A."

- les zones naturelles et forestières – L'article R.123-8 du code de l'urbanisme dispose : "Les zones naturelles et forestières sont dites "zones N". Peuvent être classés en zone

III. règlement

naturelle et forestière les secteurs de la commune, équipés ou non, à protéger en raison soit de la qualité des sites, des milieux naturels, des paysages et de leur intérêt, notamment du point de vue esthétique, historique ou écologique, soit de l'existence d'une exploitation forestière, soit de leur caractère d'espaces naturels.

En zone N, peuvent être délimités des périmètres à l'intérieur desquels s'effectuent les transferts des possibilités de construire prévus à l'article L.123-4. Les terrains présentant un intérêt pour le développement des exploitations agricoles et forestières sont exclus de la partie de ces périmètres qui bénéficie des transferts de coefficient d'occupation des sols.

En dehors des périmètres définis à l'alinéa précédent, des constructions peuvent être autorisées dans des secteurs de taille et de capacité d'accueil limitées, à la condition qu'elles ne portent pas atteinte ni à la préservation des sols agricoles et forestiers ni à la sauvegarde des sites, milieux naturels et paysages."

Le PLU de Juvignac définit les zones suivantes :

- les zones urbaines qui comprennent :
 - la zone UA y compris les secteurs UA1 et UA2,
 - la zone UC, y compris le secteur UC1,
 - la zone UD y compris les secteurs UD1, UD2 et UD3 ;

- Les zones à urbaniser à court et moyen termes (en cours d'équipement) qui comprennent :
 - la zone 1AU y compris les secteurs 1AU1 et 1AU2,
 - la zone 1AUE,
 - la zone 2AU correspondant à la ZAC de Caunelle ;

- Les zones agricoles indiquées sur les plans de zonage en zones A comprenant les secteurs A et A1 ;

- Les zones naturelles à protéger, zones N comprenant les secteurs N, N1, N2 et N3.

En cas de contradiction entre plusieurs documents graphiques, les renseignements portés sur le plan à plus petite échelle sont seuls retenus comme valables.

En cas de contradiction entre les documents graphiques et les pièces écrites, ces dernières seules sont retenues comme valables.

ARTICLE 5 – EMBLEMES RESERVES (ER) ET ESPACES BOISES CLASSES (EBC)

Les emplacements réservés tels que mentionnés au 8^{ème} alinéa de l'article R.123-1 et aux articles L.123-17 et L.230-1 du code de l'urbanisme sont reportés sur les plans de zonage et répertoriés dans une liste jointe dans le document des annexes.

Les espaces boisés classés au titre des articles L.130-1 à L.130-6 et R.130-1 à R.130-4 sont reportés sur les plans de zonage du PLU.

ARTICLE 6 – CONTROLE DES DROITS A CONSTRUIRE EN CAS DE DETACHEMENT D'UNE PROPRIETE BATIE

En application de l'article L.123-1-11 du code de l'urbanisme :

Dans les zones où ont été fixés un ou des coefficients d'occupation des sols, si une partie a été détachée depuis moins de 10 ans d'un terrain dont les droits à construire résultant de l'application du coefficient d'occupation des sols ont été utilisés partiellement ou en totalité, il ne peut plus être construit que dans la limite des droits qui n'ont pas déjà été utilisés.

Si le coefficient d'occupation des sols applicable au terrain est augmenté après la division, la minoration des droits à construire résultant de l'application du premier alinéa est calculée en appliquant le coefficient d'occupation des sols existant à la date de la délivrance du permis de construire.

Si le coefficient d'occupation des sols applicable au terrain est diminué après la division, la minoration éventuelle des droits à construire est calculée en appliquant le coefficient d'occupation des sols existant à la date de la division.

En cas de division d'une parcelle bâtie située dans une des zones mentionnées au premier alinéa, le vendeur fournit à l'acheteur un certificat attestant la surface hors œuvre nette des bâtiments existants sur la ou les parcelles concernées. L'acte de vente atteste de l'accomplissement de cette formalité.

Les dispositions qui précèdent ne sont pas applicables aux terrains issus d'une division effectuée à une date ou dans une zone où le plan local d'urbanisme ne prévoyait pas la règle prévue au premier alinéa.

ARTICLE 7 – RISQUES NATURELS MAJEURS

Zones inondables

En référence :

- à l'article R.111-2 du code de l'urbanisme,
- à la loi du 2 février 1995 relative au renforcement de la protection de l'environnement,
- aux circulaires des 24 janvier 1994 relative à la prévention des risques naturels prévisibles et du 24 avril 1996 relative aux dispositions applicables au bâti et ouvrages existants en zone inondable ;

et en application du Plan de Prévention des Risques Naturels d'Inondations approuvé par arrêté préfectoral en date du 9 mars 2001 ;

l'existence de risques d'inondations sur la commune de Juvignac a conduit à définir trois types de zones :

- **les zones de risque grave** (zones rouges) strictement inconstructibles,
- **les zones d'expansion des crues** (zones bleues) où l'urbanisation, en l'absence de travaux hydrauliques, est strictement contrôlée,
- **une zone blanche sans risque prévisible pour la crue de référence.**

Ces zones sont identifiées au plan local d'urbanisme avec un indice R (zone inondable rouge y compris les secteurs R et RU), B (zone inondable bleue y compris les secteurs BU et BN) dans lesquelles s'appliquent les dispositions générales suivantes.

III. règlement

1/ REPERES D'ALTITUDE – COTES PHE DE REFERENCE

La cote NGF du terrain correspond au niveau du terrain naturel avant travaux.

Toute demande d'autorisation en zone inondable devra être accompagnée d'un levé topographique rattaché aux altitudes normales IGN 69 dressé par un géomètre expert à l'échelle correspondant à la précision altimétrique 0,10 mètre.

Le niveau des Plus Hautes Eaux (PHE) correspond à la cote NGF atteinte par la crue centennale calculée ou à la cote des plus hautes eaux connues si celle-ci est supérieure à la crue centennale calculée.

La cote PHE de référence correspond à la cote PHE augmentée de 0,40 mètre. C'est cette cote de référence qui servira à caler le niveau de plancher des pièces habitables. L'indication du niveau des PHE calculées pour la crue centennale est portée sur le plan des servitudes PPRI.

2/ MESURES DE PRÉVENTION DANS LE CADRE DE CONSTRUCTIONS EN ZONES INONDABLES

Les fondations, murs et parties de la structure situés au-dessous de la cote de référence devront comporter sur leur partie supérieure une arase étanche. Les matériaux de ces structures sensibles à la corrosion devront être traités avec des produits hydrofuges ou anti-corrosifs.

Les constructions seront fondées dans le sol de façon à résister à des affouillements, à des tassements ou à des érosions détaillées. Elles devront être capables de résister à la pression hydrostatique.

Les matériaux de second-œuvre (cloisons, menuiseries, portes, etc) et les revêtements (sols, murs, etc) situés en dessous de la cote de référence seront réalisés avec des matériaux insensibles à l'eau, ou correctement traités.

Les réseaux extérieurs d'eau, de gaz et d'électricité doivent être dotés d'un dispositif de mise hors service, ou bien réalisés entièrement au-dessus de la cote de référence.

Les réseaux d'assainissement nouvellement réalisés doivent être étanches et munis de clapets anti-retour. Les bouches d'égouts doivent être verrouillées.

Les équipements électriques doivent être placés au-dessus de la cote de référence, à l'exception des dispositifs d'épuisement ou de pompage.

Les aménagements autorisés ne devront pas conduire à la création de stocks de produits ou d'objets de valeur, vulnérables à l'eau, en dessous de la cote de référence.

Les citernes enterrées ou non et les citernes sous pression ainsi que tous les récipients contenant des hydrocarbures, du gaz, des engrais liquides, des pesticides, et d'une façon générale, tous les produits sensibles à l'humidité, devront être protégés contre les effets de la crue centennale (mises hors d'eau ou fixées et rendues étanches).

Le stockage des produits polluants, quelle que soit leur quantité de concentration, devra être réalisé dans des récipients étanches et protégés contre les effets de l'inondation centennale. La nomenclature de ces produits est fixée par la législation sur les installations classées et par le règlement sanitaire départemental.

Les piscines doivent disposer d'un système de balisage permanent de façon à pouvoir en visualiser l'emprise en cas de crue.

Les clôtures et les plantations d'alignement doivent être étudiées de façon à leur préserver une transparence maximale à l'écoulement.

Il est recommandé d'éviter les aménagements concourant à imperméabiliser de grandes surfaces, sauf à prévoir des bassins de rétention suffisamment dimensionnés, ou des procédés limitant le ruissellement.

En particulier, en matière de pluvial, il convient de rechercher la mise en œuvre de techniques compensatoires favorisant l'infiltration des eaux pluviales sur place (tranchées filtrantes, puits d'infiltration, chaussées réservoir, etc).

Il est recommandé d'augmenter les surfaces boisées, de limiter les défrichements de façon à réduire les volumes de ruissellement et d'en étaler les effets.

Une attention particulière doit être accordée aux modes cultureux, à la constitution de haies vives afin d'aider au ralentissement des écoulements et à l'augmentation de la capacité de stockage des eaux sans toutefois créer d'obstacle à leur écoulement sous forme de barrage.

Sur tout terrain qui, du fait de sa situation, de la nature du sol, ou d'autres éléments, comporte des risques, les demandes de construction ou d'utilisation du sol peuvent être subordonnées à des conditions spéciales, ou refusées en se fondant sur l'article R.111-2 du code de l'urbanisme.

Le règlement du PPRI applicable sur la commune de Juvignac est joint en annexe. Les dispositions d'urbanisme qui découlent de ce PPRI sont opposables à toutes personnes publiques ou privées et valent servitude d'utilité publique.

III. règlement

DEFINITIONS DES ZONES NON AEDIFICANDI DES COURS D'EAU PERMANENTS OU TEMPORAIRES DE LA COMMUNE

Les bandes de terrains comptées de part et d'autre des cours d'eau dans lesquelles l'édification de construction, murs de clôture compris, ainsi que tout obstacle susceptible de s'opposer au libre cours des eaux est interdit, sont ainsi fixées :

Cours d'eau	Largeur de la bande	Observations
1 - <u>Cours d'eau faisant l'objet de dispositions spécifiques :</u> <ul style="list-style-type: none">- la Mosson- le Valat de la Fosse- la Fontaine de Courpouiran- Mas Neuf- Ravin de Naussargues- Fontcaude- la Combe du Renard- Carrière de l'Ort- Perret- la Fontaine	cf. zonage R PPRi largeur minimale de la bande : 20 mètres	
2 - <u>Autres cours d'eau permanents ou temporaires et fossés</u> <ul style="list-style-type: none">- fossé de la Plaine- autres cours d'eau	4 mètres	

Les prescriptions fixées au tableau ci-dessus se cumulent avec les règles du PPRi spécifiques aux zones inondables.

À l'intérieur des bandes de terrains définies au tableau ci-dessus, il est rappelé l'obligation faite aux propriétaires riverains d'entretenir le lit et les berges des cours d'eau.

En bordure des cours d'eau et des fossés recevant les eaux pluviales, un libre accès de 4 mètres minimum mesurés à partir du haut de la berge devra être assuré pour tout mode d'occupation ou d'utilisation du sol.

Incendie de forêt

L'existence de risques d'incendie de forêt sur la commune de Juvignac a conduit M. le Préfet de l'Hérault à prescrire un PPRIF le 26 juillet 2005 ; **le PPRIF a été approuvé en date du 30 janvier 2008.**

Quatre zones différentes sont identifiées dans lesquelles s'appliquent un règlement départemental :

- **A- zone de danger** où les constructions nouvelles sont interdites ;
- **B1- zone de précaution forte** où les constructions nouvelles isolées sont interdites et où les précautions en matière de desserte, de réserve en eau et de maîtrise du combustible sont imposées ;

- **B2- zone de précaution** où des précautions en matière de desserte, de réserve en eau et de maîtrise du combustible sont imposées pour les constructions nouvelles ;
- **C- zone non réglementée.**

Le PPRIF impose des **obligations en matière de débroussaillage** issues des dispositions suivantes du code forestier :

- article L.321-5-3 relatif à la définition du débroussaillage,
- article L.322-3 définissant l'obligation du débroussaillage,
- article R.322-6 mentionnant l'obligation de débroussaillage même sur la propriété d'autrui aux frais du propriétaire bénéficiaire,
- article L.322-9-2 relatif à la violation de l'obligation de débroussailler passible d'une amende de 1 500 € + 30 € par mètre carré soumis à l'obligation de débroussaillage.

Le débroussaillage et le maintien en état débroussaillé cités dans le présent règlement sont à réaliser selon les modalités prévues par l'arrêté préfectoral n° 2004-I-907 du 13 avril 2004 modifié par l'arrêté préfectoral n° 2005-I-539 du 7 mars 2005 et complété par l'arrêté préfectoral n° 2007-I-703 du 4 avril 2007.

Le règlement du PPRIF applicable sur la commune de Juvignac est joint en annexe. Les dispositions d'urbanisme qui découlent de ce PPRIF sont opposables à toutes personnes publiques ou privées et valent servitude d'utilité publique.

Retrait-gonflement des argiles

L'existence de risques de mouvements de terrain liés aux phénomènes de retrait-gonflement des argiles sur la commune de Juvignac a conduit à définir trois types de zones :

- **les zones fortement exposées** (zones B1),
- **les zones faiblement à moyennement exposées** (zones B2),
- **les zones à priori non argileuses.**

La carte des aléas ainsi que les dispositions réglementaires s'appliquant sur les zones concernées sont joints en annexe.

ARTICLE 8 – ADAPTATIONS MINEURES

L'article L.123-1 du code de l'urbanisme prévoit que les règles et servitudes définies par le PLU ne peuvent faire l'objet d'aucune dérogation. Seules les adaptations mineures sont possibles.

Les dispositions des articles 3, 4, 5, 9, 10, 12 & 13 du règlement de chacune des zones du PLU peuvent donc faire l'objet d'adaptations mineures, mais uniquement si elles remplissent conjointement les trois conditions suivantes :

- si ces adaptations sont rendues nécessaires par la nature du sol, la configuration des parcelles ou le caractère des constructions avoisinantes,
- si elles restent limitées,

III. règlement

- et à condition de faire l'objet d'une décision expresse et motivée.

Lorsqu'un immeuble bâti existant n'est pas conforme aux règles édictées par le règlement applicable à la zone, le permis de construire ne peut être accordé que pour les travaux qui ont pour objet d'améliorer la conformité de cet immeuble avec les dites règles ou qui sont sans effet à leur égard.

ARTICLE 9 – RAPPEL REGLEMENTAIRE

Outre le régime du **permis de construire** (articles L.421-1 et R.421-1 et suivants du code de l'urbanisme), du **permis d'aménager** (articles L.421-2, L.442-1, L.424-6 et R.421-19 à 23a, R.424-2, R.424-17) et du **permis de démolir** (articles L.421-3, L.421-6 et R.421-26 à 29), sont soumis à **déclaration préalable**, au titre des articles L.421-4 et L.424-5 du code de l'urbanisme et nonobstant les réglementations qui leur sont éventuellement applicables :

- **les murs dont la hauteur au dessus du sol est supérieure ou égale à 2 mètres** (article R.421-9e) ;
- **la construction de piscines non couvertes d'une superficie supérieure à 10 m²** (article R.421-9f) ;
- **la construction d'abris de jardin et de constructions légères d'une superficie supérieure à 2 m²** (article R.421-9) ;
- **les aménagements et travaux divers** (articles R.421-19 et R.421-23) tels que :
 - **les aires d'accueil des gens du voyage**,
 - **les aires de stationnement** ouvertes au public et les dépôts de véhicules susceptibles de contenir de 10 à 49 unités ainsi que les garages collectifs de caravanes,
 - **les affouillements ou exhaussements du sol** d'une superficie supérieure à 100 m² et d'une profondeur ou hauteur supérieure à 2 mètres ;
- **les coupes et abattages d'arbres** dans les espaces boisés classés ;
- **les défrichements** (en application des articles L.311 et 312 du code forestier). Ils font l'objet d'un rejet de plein droit dans les espaces boisés classés (articles R.130-1 à 24 du code de l'urbanisme) ;
- **le stationnement isolé de caravanes**¹ de plus de 3 mois dans l'année ainsi que l'aménagement de terrain de camping-caravaning (articles R.111-37 à 40) ;
- **les installations de panneaux et d'enseignes publicitaires** ; elles doivent respecter les dispositions réglementaires suivantes :
 - les articles L.581-1 à L.581-45 puis R.581-1 à R.581-88 du code de l'environnement,
 - les articles R.418-1 à R.418-9 du code de la route,
 - le règlement local de publicité du 09 décembre 1992 qui figure en annexe du PLU.
- **les dépôts à l'air libre** ; toute personne qui produit ou détient des déchets dans des conditions de nature à porter atteinte à la santé de l'homme et à l'environnement est tenue d'assurer ou d'en faire assurer l'élimination (article L.541-2 du code de l'environnement).

Des dispositions particulières s'appliquent aux constructions et installations suivantes :

- **éoliennes** : un permis de construire est exigé pour toute installation d'éolienne d'une hauteur supérieure à 12 mètres. Les projets éoliens dont la puissance est supérieure à 2,5

¹ Est considérée comme caravane pour l'application du présent chapitre, le véhicule ou l'élément de véhicule qui, équipé pour le séjour ou l'exercice d'une activité, conserve en permanence des moyens de mobilité lui permettant de se déplacer par lui-même ou être déplacé par simple traction (article R.443-2 du code de l'urbanisme).

MW sont soumis à étude d'impact sur l'environnement ; une enquête publique de type Bouchardeau est obligatoire pour les projets concernant des éoliennes supérieures à 50 mètres de hauteur.

- **panneaux photovoltaïques installés au sol** : une déclaration préalable est exigée pour toute installation photovoltaïque au sol dont la puissance crête est supérieure à 3 kW et inférieure ou égale à 250 kW. Les panneaux photovoltaïques dont la puissance crête est supérieure ou égale à 250 kW sont soumis à permis de construire et à étude d'impact sur l'environnement.

ARTICLE 10 – ISOLEMENT ACOUSTIQUE DES CONSTRUCTIONS

L'isolement acoustique des bâtiments à construire est réglementé dans les secteurs de nuisance d'une infrastructure de transport terrestre classée en application du décret n° 95-21 du 9 janvier 1995. Les périmètres d'isolement acoustique sont reportés sur le plan IV.6 des Informations utiles.

Les bâtiments devront bénéficier d'un isolement acoustique conforme aux prescriptions déterminées en application de l'article 13 de la loi n° 92-1444 du 31 décembre 1992 relative à la lutte contre le bruit en bordure des voies bruyantes.

Sur la commune de Juvignac, l'arrêté préfectoral n° 2007-01-1066 du 1^{er} juin 2007 a établi le classement sonore des infrastructures routières suivantes :

- **voie express / déviation RN109.**

Le classement sonore de ces voies bruyantes ainsi que la réglementation qui s'y applique sont mentionnées dans le dossier Annexes (pièce IV. du dossier de PLU).

COMMENT FONCTIONNE LE RÈGLEMENT ?

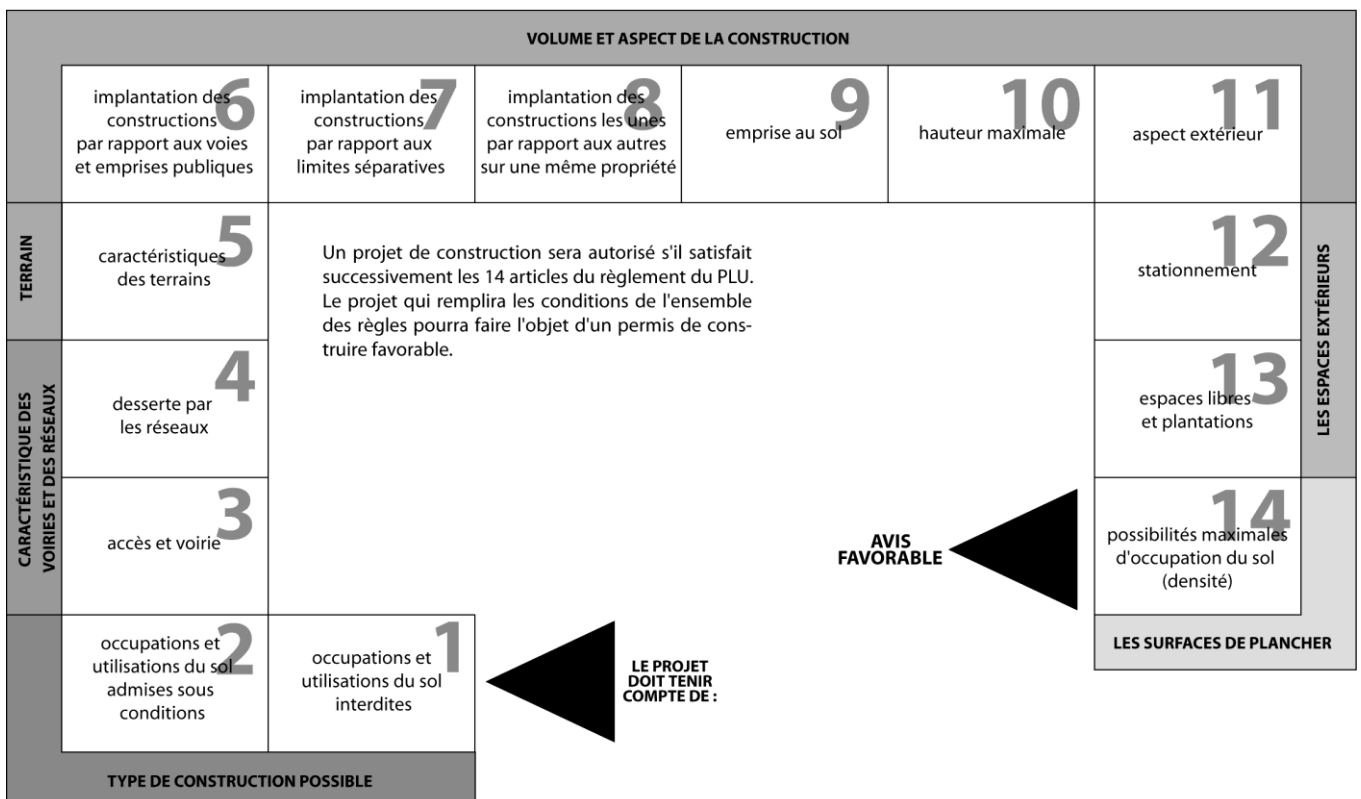

**DISPOSITIONS GÉNÉRALES :
RÈGLES APPLICABLES A L'ENSEMBLE DES ZONES**

SECTION I. NATURE DE L'OCCUPATION ET DE L'UTILISATION DU SOL

ARTICLES 1 & 2 – OCCUPATIONS ET UTILISATIONS DU SOL

Il est fait référence à neuf destinations de constructions :

- les constructions à usage d'habitations (non comprises les habitations légères et mobiles de loisirs non permanentes : mobil-home, caravanes, etc),
- les constructions à usage d'hébergement hôtelier ou para-hôtelier (hôtels, motels, villages de vacances, habitations légères de loisirs (HLL) et parcs résidentiels de loisirs, campings et autres installations liées à l'hébergement touristique et thermal),
- les constructions à destination d'équipements collectifs (équipements d'infrastructures et de superstructures de gestion publique ou privée),
- les constructions à usage de bureaux ou de services,
- les constructions à usage de commerce,
- les constructions à usage d'artisanat,
- les constructions à usage d'industrie (y compris les lotissements industriels),
- les constructions à usage d'entrepôts commerciaux (constructions destinées au stockage de marchandises et de matériel),
- les constructions à usage d'exploitations agricoles ou forestières (bâtiments destinés au logement des récoltes, des animaux, du matériel agricole et des équipements indispensables à l'exploitation, serres de culture). Les activités équestres sont assimilées à des activités agricoles, donc compatibles avec la vocation de la zone A (article 38 de la loi sur le développement des territoires ruraux).

Dispositions applicables aux autres modes d'occupation des sols

L'autorisation des modes d'occupation des sols mentionnés dans le présent article peut être refusée ou subordonnée à l'observation de prescriptions spéciales, notamment à la création de marges de reculement, de plantations ou de clôtures, si les installations ou travaux, par leur situation, leur nature ou leur aspect, sont de nature à porter atteinte :

- à la salubrité, à la sécurité ou à la tranquillité publique ;
- au caractère ou à l'intérêt des lieux avoisinants ;
- aux sites, aux paysages naturels ou urbains, à la conservation des perspectives monumentales ou aux vestiges ou sites archéologiques ;
- à l'exercice des activités agricoles ou forestières ou à la conservation des milieux naturels, de la faune ou de la flore.

Il en est de même si les installations ou travaux impliquent la réalisation par la commune d'équipements nouveaux non prévus.

• CAMPINGS ET STATIONNEMENT DE CARAVANES

Les campings sont interdits en dehors des terrains aménagés à cet effet et situés dans les zones du PLU correspondant à cette vocation. Cette disposition ne s'applique pas au camping à la ferme et aux aires naturelles de camping autorisées sous conditions en zone A.

III. règlement

Le stationnement des caravanes et des camping-car, quelle qu'en soit la durée, en dehors des terrains aménagés à cet effet est interdit en toute zone du PLU. Cette interdiction ne s'applique pas aux caravanes à usage professionnel ni à celles qui constituent un habitat permanent prévu dans les zones d'accueil des gens du voyage.

- HABITATIONS LÉGÈRES DE LOISIRS

L'implantation d'habitations légères de loisirs, quelle qu'en soit la durée, en dehors des terrains aménagés à cet effet est interdit en toute zone du PLU.

- ANTENNES ÉRIGÉES SUR MATS – PYLÔNES – POTEAUX ET SUPPORTS D'ENSEIGNES

Les antennes érigées sur les mâts, pylônes, poteaux et autres supports d'enseignes sont interdits quand ils ne sont pas directement utiles et nécessaires à des constructions existantes ou à créer sur la même parcelle.

Par leur situation, leur dimension ou leur aspect extérieur, ces installations ne doivent pas porter atteinte au caractère ou à l'intérêt des lieux avoisinants, aux sites, aux paysages naturels ou urbains ainsi qu'à la conservation des perspectives monumentales.

- ANTENNES RELAIS DE RADIOTÉLÉPHONIE MOBILE

L'implantation des antennes relais de radiotéléphonie mobile doit justifier :

- **du respect des conditions de salubrité, de sécurité et de tranquillité publique ;**
- **de la sauvegarde du caractère ou de l'intérêt des lieux avoisinants ;**
- **de la protection du paysage naturel ou urbain.**

- PANNEAUX ET ENSEIGNES PUBLICITAIRES

L'implantation et la localisation de panneaux et d'enseignes publicitaires doit être conforme à l'arrêté du maire portant sur la création des zones de publicité (arrêté du 9 décembre 1992).

- DÉPÔTS À L'AIR LIBRE – MATÉRIAUX DE CONSTRUCTION OU DE DÉMOLITION – MATÉRIAUX DE CARRIÈRES

Les autorisations de dépôts à l'air libre, de matériaux de construction ou de démolition et de déchets doivent être justifiées par les besoins d'une activité existante, de travaux ou de chantiers en cours et être compatibles avec les orientations et les objectifs définis par le plan départemental d'élimination des déchets approuvé par arrêté préfectoral n° 2002-I-1333 en date du 19 mars 2002.

- CASSES AUTOMOBILES

Les installations de casse automobile sont interdites en toute zone du PLU.

- INSTALLATIONS DE STOCKAGE ET DE TRAITEMENT DES DÉCHETS

Les autorisations d'installations de stockage et de traitement des déchets doivent être compatibles avec les orientations et les objectifs définis par le plan départemental d'élimination des déchets approuvé par arrêté préfectoral n° 2002-I-1333 en date du 19 mars 2002.

- AFFOUILLEMENTS ET EXHAUSSEMENTS DES SOLS

Les affouillements et les exhaussements des sols nécessaires à la réalisation d'un projet admis dans la zone sont autorisés à condition qu'ils ne compromettent pas la stabilité du sol ou l'écoulement des eaux et qu'ils ne portent pas atteinte **au caractère ou à l'intérêt des sites et paysages naturels**.

Les terrassements et affouillements nécessaires à l'exploitation agricole ou à la réalisation de bassins de rétention sont autorisés en zones A et N. Leur autorisation est toutefois conditionnée à l'élaboration d'une notice justifiant de l'intégration paysagère et environnementale du projet.

- CARRIÈRES

Les autorisations de carrières, en application de la législation sur les installations classées, doivent être compatibles avec les orientations et les objectifs définis par le schéma départemental des carrières de l'Hérault approuvé par arrêté préfectoral n° 2000-I-1401907 en date du 22 mai 2000.

Dispositions applicables à certaines catégories de constructions

L'autorisation des constructions mentionnées dans le présent article peut être refusée ou subordonnée à l'observation de prescriptions spéciales, notamment à la création de marges de reculement, de plantations ou de clôtures, si les installations ou travaux, par leur situation, leur nature ou leur aspect, sont de nature à porter atteinte :

- à la salubrité, à la sécurité ou à la tranquillité publique ;
- au caractère ou à l'intérêt des lieux avoisinants ;
- aux sites, aux paysages naturels ou urbains, à la conservation des perspectives monumentales ou aux vestiges ou sites archéologiques ;
- à l'exercice des activités agricoles ou forestières ou à la conservation des milieux naturels, de la faune ou de la flore.

Il en est de même si les installations ou travaux impliquent la réalisation par la commune d'équipements nouveaux non prévus.

- MURS DE SOUTÈNEMENT

Les murs de clôture doivent pouvoir être utilisés comme murs de soutènement pour maintenir les terres instables. Il est obligatoire de les équiper de barbacanes. Il n'y a pas de réglementation de hauteur pour ce type de construction ; toutefois, elles doivent être adaptées à la topographie des lieux et, par leur situation, leur dimension ou leur aspect extérieur, ne pas porter atteinte au caractère ou à l'intérêt des sites et paysages naturels ou urbains.

Pour une meilleure gestion et appréciation des risques d'éboulement liés à l'instabilité des talus et au ruissellement des eaux pluviales, les demandes d'autorisation concernant les murs de soutènement de toute nature (béton, enrochements, etc) situés en bordure des voies publiques, privées et en limite parcellaire devront présenter un projet détaillé avec plan et coupe de l'ouvrage ainsi qu'une note de calcul de l'ouvrage et des réseaux pluviaux.

III. règlement

- PISCINES

La construction de piscines est autorisée en zone A ou N à condition qu'elles soient liées à des habitations existantes (à la date d'approbation du PLU) ou autorisées situées sur la même unité foncière ou à proximité immédiate.

Les piscines ne sont pas soumises aux règles d'implantation et de recul (articles 6, 7 & 8) ; elles doivent être implantées en respectant toutefois un **recul minimal de 1 mètre** par rapport à l'alignement des voies publiques et des limites séparatives.

Les locaux techniques des piscines sont soumis aux règles applicables aux constructions ; ils doivent être implantés de manière à ne pas occasionner de nuisances (notamment phoniques) pour le voisinage.

Les piscines dont la hauteur par rapport au terrain naturel est supérieure à 0,60 mètre, les piscines couvertes et les locaux techniques des piscines sont soumis aux règles applicables aux constructions ; ils doivent être implantés de manière à ne pas occasionner de nuisances (notamment phoniques) pour le voisinage.

- ABRIS DE JARDIN ET CONSTRUCTIONS LÉGÈRES

En dehors des zones urbaines, la construction d'abris de jardin ou de constructions légères isolées n'est pas autorisée.

Dispositions applicables aux ouvrages et installations d'intérêt collectif

Les équipements d'intérêt collectif réalisés par ou pour une personne publique, équipements d'infrastructures (réseaux et aménagements au sol et en sous-sol) et de superstructures (bâtiments à usage collectif) et les ouvrages techniques nécessaires à leur fonctionnement sont autorisés en toutes zones du PLU. Dans la mesure où leurs caractéristiques techniques l'imposent (justifiées dans le cadre d'un projet architectural), ces équipements ne sont pas soumis aux règles d'implantation, de recul, de hauteur et de densité.

- DOMAINE PUBLIC AUTOROUTIER CONCÉDÉ

Sont admis sur le DPAC et sur une bande de vingt mètres de chaque côté de l'A750, les constructions, les installations, les aménagements et les dépôts nécessaires au fonctionnement, à l'exploitation, à la gestion et à l'entretien du DPAC.

Dispositions applicables aux constructions existantes en zones naturelles

Dans les zones naturelles définies par le PLU, sont autorisées la confortation et l'amélioration des constructions existantes (à condition qu'elles ne soient ni en ruine ni précaires) ainsi que la reconstruction dans un volume identique des bâtiments ayant été détruits par un sinistre à condition que la destination et l'affectation du bâtiment existant ne soient pas changées et que la cause du sinistre ne soit pas l'inondation.

La restauration d'un bâtiment dont il reste l'essentiel des murs porteurs peut être autorisée lorsque son intérêt architectural ou patrimonial en justifie le maintien et sous réserve d'en respecter les principales caractéristiques.

SECTION II. CONDITIONS DE L'OCCUPATION DU SOL

ARTICLE 3 – ACCES ET VOIRIE

Accès

Tout terrain enclavé est inconstructible à moins que son propriétaire ne produise une servitude de passage suffisante, instituée par acte authentique ou par voie judiciaire, en application de l'article n° 682 du code civil.

Les accès sur les voies publiques ou privées doivent être aménagés de manière à ne pas créer de difficultés ou de dangers pour la circulation générale ; ils doivent satisfaire aux besoins des constructions projetées, notamment en ce qui concerne les possibilités d'intervention des services publics.

Les caractéristiques des accès doivent permettre de satisfaire aux règles minimales de desserte : défense contre l'incendie, protection civile, brancardage, stationnement, etc.

Lorsque le terrain est riverain de plusieurs voies publiques, les accès sur celles de ces voies qui présentent ou qui aggravent une gêne ou un risque pour la circulation peuvent être interdits.

La largeur minimale des voies (chaussée + accotements) est fixée à 4 mètres.

- ACCÈS SUR LE DOMAINE PUBLIC AUTOROUTIER & ROUTIER

Aucune opération ne peut prendre accès sur les voies suivantes :

- **A750 (ex RN109),**
- **voie express / déviation de la RN109.**

Voirie

Les terrains constructibles doivent être desservis par des voies publiques ou privées dans les conditions répondant à l'importance et à la destination de l'immeuble ou de l'ensemble d'immeubles qui y sont édifiés. Les caractéristiques des voies doivent également répondre aux exigences de sécurité, de défense contre l'incendie, de protection civile et du service de collecte des déchets urbains.

Les voies nouvelles en impasse doivent être évitées sauf si elles répondent à un projet urbain, lotissement ou groupe d'habitations, justifiant de caractéristiques particulières liées notamment à la configuration du site. Elles ne doivent pas dépasser une longueur de 150 mètres.

Les voies en impasse répondront aux exigences de sécurité, de défense contre l'incendie et de collecte des ordures ménagères. Elles comporteront une emprise de retournement permettant le retournement aisé des véhicules de lutte contre l'incendie et de collecte des ordures ménagères (cf. cahier des recommandations techniques de la Direction de la Prévention de la Gestion des Déchets l'Agglomération de Montpellier intégré aux annexes sanitaires) ou prévoir l'intégration d'un local technique destiné au stockage des déchets ménagers directement accessible depuis la voie principale.

III. règlement

Chemins piétonniers et pistes cyclables

Les chemins piétonniers et les pistes cyclables doivent avoir une largeur minimum de 2 mètres. La sécurité des usagers doit être assurée par des aménagements adéquats.

Pour les voies mixtes, la largeur minimum est de 3 mètres.

ARTICLE 4 – DESSERTE PAR LES RESEAUX

Eau potable & eau incendie

Dans les zones urbaines et à urbaniser

Toute construction ou installation nouvelle doit obligatoirement être raccordée à un réseau public d'eau potable présentant des caractéristiques suffisantes et situé au droit du terrain d'assiette ; cette obligation de raccordement ne s'impose pas aux constructions et installations qui ne le nécessitent pas, de par leur destination (abri de jardin, remise, etc).

Lorsque l'unité foncière, objet de la construction, est équipée d'un forage dont l'eau est destinée à l'utilisation intérieure de l'habitation, le pétitionnaire devra, conformément au règlement de service applicable à la commune de Juvignac, le déclarer à la commune et à la Communauté d'Agglomération de Montpellier (Direction de l'Eau et de l'Assainissement) et dissocier les réseaux intérieurs afin d'éviter les risques de retour d'eau non domestiques vers le réseau public.

Dans les zones agricoles et les zones naturelles

Toute construction à usage d'habitation doit être raccordée au réseau public de distribution d'eau potable existant et présentant des caractéristiques suffisantes.

Lorsque l'unité foncière, objet de la construction, est équipée d'un forage dont l'eau est destinée à l'utilisation intérieure de l'habitation, le pétitionnaire devra, conformément au règlement de service applicable à la commune de Juvignac, le déclarer à la commune et à la Communauté d'Agglomération de Montpellier (Direction de l'Eau et de l'Assainissement) et dissocier les réseaux intérieurs afin d'éviter les risques de retour d'eau non domestiques vers le réseau public.

En l'absence d'une distribution publique d'eau potable, l'alimentation personnelle d'une famille à partir d'un captage, forage ou puits particulier pourra être exceptionnellement autorisée, conformément à la réglementation en vigueur. Lorsque le projet de forages, captages ou puits est situé dans un périmètre de protection d'une ressource destinée à l'alimentation en eau potable des collectivités publiques, le règlement associé à cette ressource s'impose au projet.

Dans le cas où cette adduction autonome ne serait plus réservée à l'usage personnel d'une famille (gîtes, chambres d'hôtes et autres activités), l'autorisation préfectorale pour utilisation d'eau destinée à la consommation humaine devra être préalablement obtenue.

La superficie de l'unité foncière supportant le projet devra être suffisante pour permettre l'installation d'un dispositif d'assainissement non collectif aux normes en vigueur sans créer de nuisances ou de pollution pour le forage ou le captage.

Pour les constructions admises dans la zone, qui ne sont ou ne peuvent pas être raccordées aux réseaux publics d'eau potable, la superficie de terrain correspondant à une maison d'habitation existante ou projetée, devra être adaptée pour permettre la mise en place et le

bon fonctionnement d'une filière d'Assainissement Non Collectif conforme à la réglementation en vigueur sans créer de nuisances ou de pollution au forage ou captage d'eau destinée à la consommation humaine.

Assainissement eaux usées

Les occupations et utilisations du sol doivent respecter les 8 orientations du SAGE annexées au présent règlement.

Les nouvelles constructions, les extensions et les réhabilitations se conformeront au **zonage d'assainissement** annexé au PLU.

Dans les zones desservies par un réseau d'assainissement collectif

Les eaux résiduaires urbaines (vannes et ménagères et industrielles) doivent être traitées et éliminées dans des conditions satisfaisantes d'hygiène et de salubrité conformément aux dispositions de la réglementation en vigueur.

- **Eaux usées**

Toute construction, réhabilitation, extension ou installation nouvelle rejetant des eaux usées domestiques doit être raccordée obligatoirement par des canalisations souterraines étanches au réseau public de collecte des eaux usées existant. Les raccordements aux réseaux devront être conformes aux prescriptions du règlement d'assainissement de la Communauté d'Agglomération de Montpellier applicable à la commune de Juvignac.

- **Eaux non domestiques**

Le traitement et l'élimination des effluents autres que domestiques doivent être adaptés à l'importance et à la nature de l'activité afin d'assurer une protection suffisante du milieu naturel. Ils ne peuvent pas être raccordés aux réseaux d'eaux usées sauf autorisation spécifique du service assainissement.

- **Eaux d'exhaure et eaux de vidange**

Le rejet au réseau d'assainissement d'eaux souterraines qui ne génèrent pas des effluents domestiques est interdit, y compris lorsque ces eaux sont utilisées dans une installation de traitement thermique ou de climatisation, sauf autorisation spécifique du service assainissement. Ne sont pas non plus autorisés les rejets aux réseaux d'eaux usées des eaux de vidange telles que les eaux de vidanges de piscines.

Tout projet devra être conforme aux directives pour l'établissement des dossiers d'assainissement (note D.E.D.A. définie à l'annexe sanitaire) auxquelles il conviendra de se reporter.

Dans la zone UD3d et dans les zones agricoles et naturelles non desservies par un réseau d'assainissement collectif

En secteur d'assainissement non collectif, le pétitionnaire devra proposer une filière d'assainissement autonome à mettre en œuvre pour tout projet neuf en tenant compte des contraintes du sol et du site.

Dans le cas de construction, de réhabilitation ou d'extension de bâtiments sur des parcelles non desservies par le réseau public de collecte des eaux usées, l'installation d'Assainissement Non Collectif existante devra être conforme à la législation en vigueur et suffisamment dimensionnée pour permettre la réalisation du projet. Lorsque celle-ci n'est pas conforme et/ou insuffisante, le pétitionnaire devra proposer une filière d'assainissement non collectif à mettre en œuvre pour son projet en fonction des contraintes du sol et du site. En tout état

III. règlement

de cause, l'ensemble des éléments de cette filière devra être conforme aux réglementations nationales et locales en vigueur.

- **Eaux non domestiques**

Le traitement et l'élimination des effluents autres que domestiques doivent être adaptés à l'importance et à la nature de l'activité afin d'assurer une protection suffisante du milieu naturel. Elles ne peuvent pas être raccordées aux réseaux d'eaux usées sauf autorisation spécifique du service assainissement.

- **Eaux d'exhaure et eaux de vidange**

Le rejet au réseau d'assainissement d'eaux souterraines qui ne génèrent pas des effluents domestiques est interdit, y compris lorsque ces eaux sont utilisées dans une installation de traitement thermique ou de climatisation, sauf autorisation spécifique du service assainissement. Ne sont pas non plus autorisés les rejets aux réseaux d'eaux usées des eaux de vidange telles que les eaux de vidanges de piscines

Tout projet devra être conforme aux directives pour l'établissement des dossiers d'assainissement (note D.E.D.A. définie à l'annexe sanitaire) auxquelles il conviendra de se reporter.

Assainissement et gestion des eaux pluviales

Les occupations et utilisations du sol doivent respecter les 8 orientations du SAGE annexées au présent règlement.

Lorsque le réseau public d'eaux pluviales existe, les aménagements réalisés doivent permettre et garantir l'écoulement des eaux pluviales dans ce réseau sans générer d'apports dont l'importance serait incompatible avec la capacité de l'émissaire.

En l'absence d'un réseau d'eaux pluviales, le constructeur devra assurer à sa charge l'établissement des dispositifs appropriés et proportionnés permettant l'évacuation directe et sans stagnation des eaux de ruissellement et leur déversement vers les exutoires naturels. Ces aménagements doivent être étudiés de façon à limiter toute nuisance et en particulier prendre en compte et ne pas faire obstacle au libre écoulement des eaux conformément aux dispositions du code civil. Les rejets doivent être conformes à la législation de la loi sur l'eau.

Dans les zones urbaines et à urbaniser et dans les zones naturelles N2 et N3

Les eaux pluviales provenant des toitures des constructions et des surfaces imperméabilisées doivent être conduites dans des fossés ou caniveaux prévus à cet effet et de dimensions appropriées.

Lorsque le réseau public d'assainissement pluvial existe, les aménagements réalisés doivent permettre de garantir l'écoulement des eaux pluviales dans ce réseau sans générer d'apports dont l'importance serait incompatible avec la capacité de l'émissaire. Dans cette hypothèse, une étude hydraulique préalable devra mettre en évidence les moyens de régulation et/ou de rétention en amont, nécessaires au fonctionnement normal des exutoires en aval ou éventuellement de leurs aménagements.

En l'absence d'un réseau d'eaux pluviales, une étude hydraulique est exigée. Le constructeur ou l'aménageur doit assurer à sa charge l'établissement des dispositifs appropriés et proportionnés permettant l'évacuation des eaux de ruissellement et leur déversement vers les exutoires naturels. Ces aménagements devront être étudiés de façon à limiter toute nuisance, en particulier le fait de ne pas faire obstacle au libre écoulement des eaux

conformément aux dispositions du code civil. Les rejets doivent être conformes à la législation issue de la loi sur l'eau du 3 janvier 1992.

Un schéma d'ensemble et une étude hydraulique sur le ruissellement des eaux pluviales devra être joint à tout projet de lotissement ou d'opération groupée de plus de 1 000 m² de surface de plancher ou réalisé sur un terrain de plus de 3 000 m².

Pour les opérations de construction prévoyant une surface de plancher supérieure à 1 000 m², une rétention des eaux pluviales à la parcelle est imposée.

- Les exutoires et réseaux d'eaux pluviales ne peuvent recevoir des effluents usés d'origine domestique ou industrielle susceptibles de modifier la qualité du milieu récepteur.
- Concernant les eaux claires et en particulier les surverses ou les vidanges des piscines, cuves ou réservoirs, elles seront dirigées sur le réseau pluvial.
- En l'absence de réseau, le projet devra prendre en compte leur écoulement ou leur réutilisation sans apporter de conséquences sur les propriétés voisines.
- En aucun cas les eaux de vidange ne devront être dirigées vers le réseau d'eaux usées.

Électricité - Téléphone - Télédistribution

Les lignes de distribution électrique, les lignes d'éclairage public et les lignes de télécommunication doivent être installées en souterrain ou placées de telle manière que l'installation soit la plus discrète possible et ne nuise pas au caractère des lieux.

Les réseaux établis dans les périmètres de lotissement ou d'opération groupée doivent obligatoirement être réalisés en souterrain. Ils doivent obligatoirement prévoir un système de régulation d'intensité agréé par les services techniques de la commune.

Pour les opérations de construction prévoyant une surface de plancher supérieure à 500 m², il est imposé le raccordement au réseau de fibres optiques.

Ordures ménagères

Toute construction nouvelle doit prévoir la possibilité d'accueillir un ou plusieurs emplacements à containers ou à poubelle individuelle en fonction du type de collecte organisé et de la destination de construction.

Pour les constructions à usage d'habitat collectif, l'emplacement retenu en fonction de la situation du terrain et du nombre de logements doit être clairement précisé dans les demandes de permis de construire. Les containers devront être situés dans un local clos.

Le traitement et l'évacuation des déchets résultant des activités économiques doit être à la charge des entreprises ou des établissements concernés.

Installations nécessaires à l'utilisation des énergies renouvelables

Conformément à l'article L.123-1 alinéa 14 du code de l'urbanisme, l'utilisation des énergies renouvelables est préconisée pour l'approvisionnement énergétique des constructions neuves en fonction des caractéristiques de ces constructions et sous réserve de la protection des sites et des paysages.

III. règlement

ARTICLE 5 – CARACTERISTIQUES DES TERRAINS

Dans les zones urbaines et à urbaniser

Les divisions de terrain doivent aboutir à créer des parcelles de formes simples ; en aucun cas, elles ne doivent aboutir à des délaissés inconstructibles, sauf s'ils sont rattachés aux propriétés riveraines.

La taille des parcelles est non réglementée pour :

- toutes les constructions admises dans la zone qui sont raccordées ou raccordables sur les réseaux publics d'assainissement,
- les extensions des bâtiments existants non raccordés et non raccordables sur les réseaux publics d'assainissement, si ces extensions ne conduisent pas à accroître les surfaces de plancher existantes.

Dans les zones non desservies par un réseau public d'assainissement

La superficie de terrain correspondant à une maison d'habitation existante ou projetée devra être de 1 500 m² minimum pour permettre la mise en place et le bon fonctionnement d'une filière d'Assainissement Non Collectif conforme à la réglementation en vigueur.

ARTICLES 6, 7 & 8 – IMPLANTATION DES CONSTRUCTIONS

Dans les zones urbaines et à urbaniser, l'implantation des constructions doit permettre de garantir la cohérence des alignements bâtis en fonction du contexte urbain. Elle doit notamment répondre à des motifs d'urbanisme, de paysage et d'économie d'espace.

Dans les opérations d'ensemble, les retraits fixes par rapport à l'alignement seront privilégiés.

Rappels et définitions

Règles d'alignement (article 6 – Implantation des constructions par rapport aux voies et emprises publiques)

L'alignement est constitué selon les cas par :

- un plan d'alignement approuvé,
- un emplacement réservé pour la voirie,
- la limite existante entre le domaine privé et le domaine public.

L'alignement à prendre en compte est celui qui résulte des largeurs de voies fixées au PLU ou au plan d'alignement approuvé. À défaut, c'est la limite de fait de la voie publique qui doit être prise en considération, c'est à dire celle située entre l'emprise de la voie et l'unité foncière qui la borde.

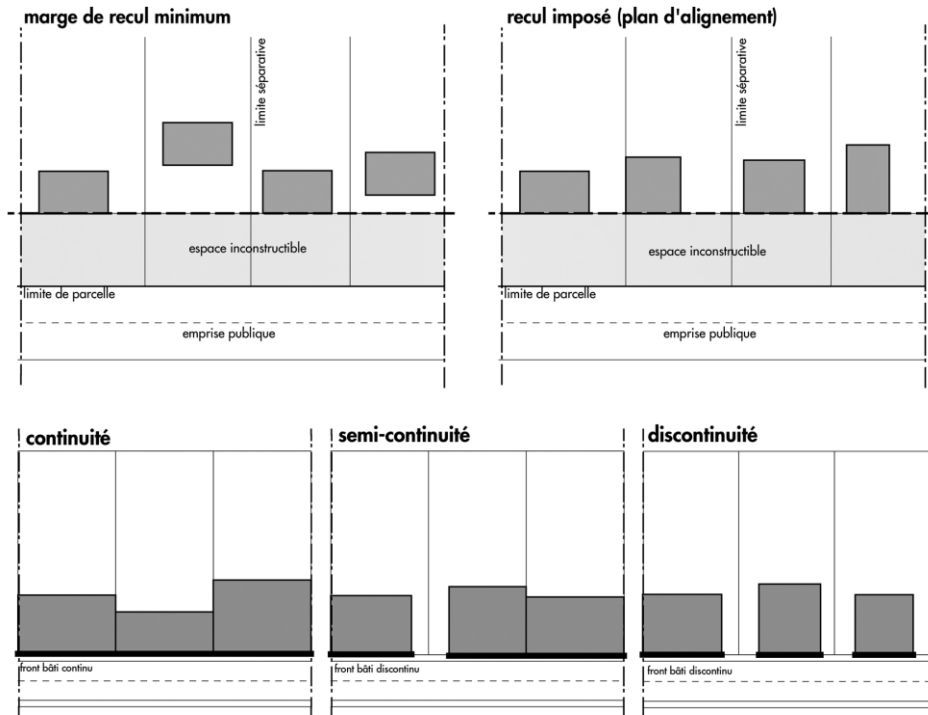

Cas d'un terrain situé à l'angle de deux voies

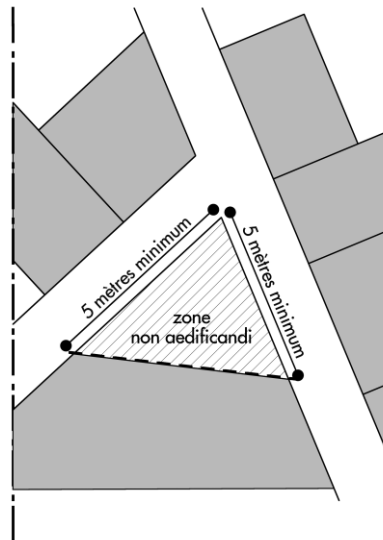

recul des constructions à l'intersection de deux ou plusieurs voies

Règle d'implantation par rapport aux limites séparatives (article 7 – Implantation des constructions par rapport aux limites séparatives)

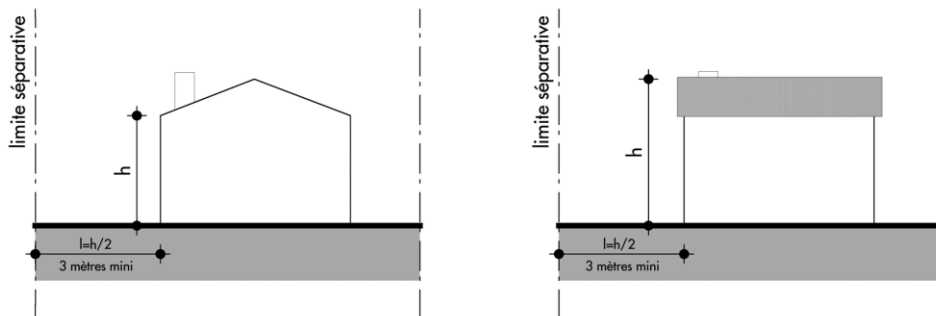

III. règlement

Définition des constructions annexes pour lesquelles peuvent s'appliquer des dispositions particulières

Les constructions annexes sont définies comme les dépendances non habitables d'une habitation qui ne créent pas de surface de plancher nouvelle (surface de plancher). La définition d'une construction annexe implique l'existence d'un **lien fonctionnel** avec la construction principale réalisée sur le terrain et un **lien physique** qui l'assimile donc à une **extension du corps principal du bâtiment**.

Les constructions annexes peuvent être :

- **des garages,**
- **des abris de jardin,**
- **des locaux techniques,**
- **des auvents, pergolas, etc,**

lorsqu'ils jouxtent la construction principale.

Ne sont pas compris dans les constructions annexes :

- **les piscines,**
- **toutes constructions non mitoyennes avec la construction principale y compris celles susmentionnées.**

Dispositions particulières aux constructions situées en bordure des voies classées à grande circulation (application de l'article L.111-1-4 du code de l'urbanisme)

En bordure des voies suivantes classées à grande circulation et pour les parties non urbanisées de la commune, les constructions et installations doivent être implantées au-delà des marges de recul suivantes :

- **100 mètres** pour l'A750 et la RN109.

Un retrait inférieur est toutefois possible à condition qu'il soit justifié et motivé au regard des critères nuisances, sécurité, qualité architecturale, qualité de l'urbanisme et paysage.

ARTICLE 9 – EMPRISE AU SOL DES CONSTRUCTIONS

L'emprise au sol exprime la projection au sol de la surface hors œuvre brute de la construction (y compris les terrasses non couvertes d'une hauteur supérieure à 0,60 mètre et les ouvrages en saillie).

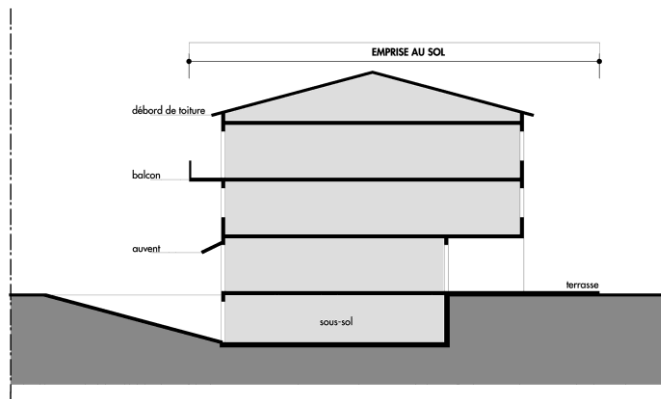

ARTICLE 10 – HAUTEUR DES CONSTRUCTIONS

Toutes les constructions doivent satisfaire à deux règles :

- l'une fixe la hauteur maximale autorisée,
- l'autre fixe la hauteur par rapport à la largeur de la rue adjacente.

La hauteur des constructions est mesurée à partir du niveau du sol naturel existant, avant travaux, jusqu'au sommet du bâtiment (ouvrages techniques, cheminées et autres superstructures exclus), à l'égout du toit ou à l'acrotère.

Lorsque le terrain est en pente, la hauteur est calculée à partir du milieu de la façade. Si la construction est très longue, la façade peut être divisée en sections n'excédant pas vingt mètres de longueur et la hauteur de chaque section est calculée à partir du milieu de chacune d'elles.

Illustration de la règle des hauteurs

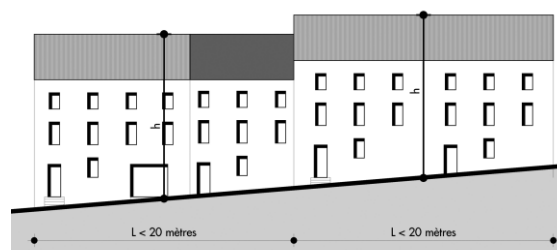
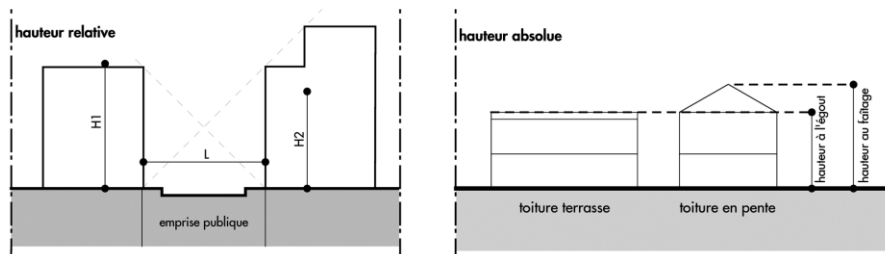

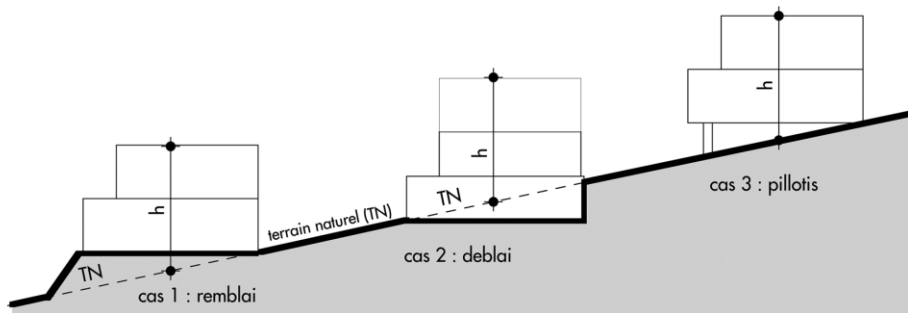

En toute zone du PLU, il peut être dérogé à la règle de hauteur maximale pour des dépassements ponctuels dus à des exigences techniques ou fonctionnelles, notamment en cas d'utilisation d'énergie solaire.

ARTICLE 11 – ASPECT EXTERIEUR

Par leur situation, leur architecture, leur dimension ou leur aspect extérieur, les constructions à édifier ou à modifier ne doivent pas porter atteinte au caractère ou à l'intérêt des lieux avoisinants, aux sites, aux paysages naturels ou urbains ainsi qu'à la conservation des perspectives monumentales.

Un soin particulier doit être apporté à l'aspect et à la composition architecturale de la construction notamment du côté où elle est la plus perceptible depuis l'espace public.

Les murs séparatifs, les murs aveugles apparents, les murs de clôture, les bâtiments annexes doivent avoir un aspect qui s'harmonise avec celui des façades principales.

Les prescriptions définies au titre de l'article 11 des différentes zones peuvent faire l'objet d'une dérogation dès lors que l'opération ou la construction s'inscrit dans le cadre d'un **projet architectural** justifiant de caractéristiques particulières.

• IMPLANTATION ET ORIENTATION DES CONSTRUCTIONS

L'implantation et l'orientation de toute construction doivent être justifiées avec soin au regard :

- de l'espace public,
- de la présence éventuelle d'un ou plusieurs éléments naturels ou bâti significatifs.

• TRAITEMENT DES MURS MITOYENS ET DES PIGNONS

Les murs mitoyens ou les murs pignons de grande hauteur (pour les immeubles collectifs notamment) ainsi que les murs aveugles, pignons ou mitoyens apparents et très visibles depuis la voirie (pour les habitations individuelles) doivent faire l'objet d'un traitement esthétique approprié.

• CLÔTURES

La clôture est la partie d'une construction privée la plus dépendante du domaine public ; elle doit être considérée non pas comme un simple élément de façade d'une construction privée mais comme la partie "publique" de cette construction. Elle doit à ce titre offrir une certaine homogénéité, une harmonie, avec les clôtures voisines ou environnantes.

Des principes simples d'harmonie ou d'unité d'aspect et de proportions sont à respecter, aussi bien pour les clôtures proprement dites, que pour les portails et portillons d'entrée. **Pour les murs de clôture, un revêtement de finition est obligatoire sur la face donnant sur le domaine public au moins.**

- ELEMENTS BIOCLIMATIQUES ET ÉNERGIES RENOUVELABLES

Les dispositions bioclimatiques (apports solaires et protections, inertie thermique), les dispositifs d'énergie renouvelable intégrés à la volumétrie générale de la construction, les dispositifs et couvertures améliorant la rétention d'eau et le confort climatique sont recommandés.

Les capteurs solaires doivent être correctement intégrés à la toiture et leurs réserves d'eau sont interdites en superstructure ; ces dispositifs doivent être accordés au volume et à l'esthétique de la construction.

- ANTENNES ET PARABOLES

Toutes les dispositions techniques doivent être mises en œuvre pour diminuer les impacts visuels de ces installations.

- EDICULES TECHNIQUES

Les édifices techniques tels qu'armoires, locaux, bornes, etc. doivent être intégrés dans la conception architecturale d'ensemble de la construction.

ARTICLE 12 – STATIONNEMENT

Le stationnement des véhicules doit être assuré en dehors des voies publiques ou privées communes et sur des emplacements prévus à cet effet. Exceptionnellement, lorsque l'application de cette prescription est impossible, soit pour des raisons techniques, soit pour des motifs d'architecture et d'urbanisme, il peut être autorisé (pour le constructeur) :

- soit de réaliser directement, sur un terrain lui appartenant à proximité immédiate, les places nécessaires qui lui font défaut ;
- soit d'obtenir une concession à long terme dans un parc public ou une acquisition de place dans un parc privé existant ou en cours de réalisation, à proximité immédiate, pour les places nécessaires qui lui font défaut ;
- soit de verser une participation en vue de la réalisation de parcs publics de stationnement dans les conditions fixées aux articles L.421-3 et R.332-17 du code de l'urbanisme.

Ces dispositions sont applicables à toutes occupations et utilisations du sol nouvelles, aux changements de destination et aux extensions de bâtiments. Elles ne s'appliquent pas aux constructions et extensions de bâtiments publics pour lesquels les besoins en stationnement devront être déterminés en fonction des besoins.

Pour toutes les constructions à usage d'activités, de services ou d'équipement collectif, les aires de stationnement à réserver devront être suffisantes pour assurer l'évolution et le stationnement des véhicules de livraison, de service et du personnel, ainsi que les véhicules de la clientèle.

III. règlement

Les groupes de garages individuels ou aires de stationnement doivent être disposés dans les parcelles de façon à ménager une aire d'évolution à l'intérieur des dites parcelles et à ne présenter que le minimum d'accès sur la voie publique nécessaire à leur desserte.

En cas de restauration, dans leur volume, d'immeubles existants (avec ou sans changement de destination), n'entraînant pas de besoins nouveaux en stationnement (sans création de logements supplémentaires), les dispositions de l'article 12 relatif au stationnement n'auront pas à être appliquées, aucun emplacement nouveau de stationnement n'étant alors exigé.

La superficie à prendre en compte pour le stationnement d'un véhicule dans le cas de garages collectifs ou d'aires de stationnement est de 25 m², y compris les accès. Cette superficie peut être réduite dans le cas de la fourniture d'un document justifiant une circulation aisée.

Les aires de stationnement ne doivent pas avoir une largeur inférieure à 3 mètres et une longueur inférieure à 5 mètres. La largeur minimale des emplacements est ramenée à :

- 2,50 mètres pour les aires collectives de stationnement,
- 2,30 mètres pour les places de stationnement longitudinales aménagées le long d'une voie ou d'un trottoir.

Les projets de lotissements et d'opérations groupées doivent permettre de limiter au maximum le débordement du stationnement privé, notamment résidentiel, sur le domaine public par des aménagements qualitatifs dissuadant notamment toute forme de stationnement sauvage.

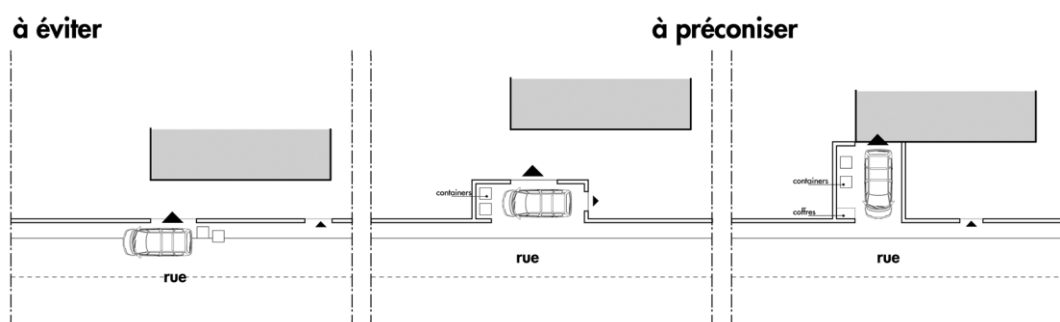

Dans les opérations d'ensemble ou les lotissements d'une surface de plancher supérieure à 1 000 m², la réalisation de parkings collectifs est exigée.

Il ne peut être exigé la réalisation de plus d'une place de stationnement par logement lors de la construction de logements locatifs sociaux financés avec un prêt aidé par l'État. De même, l'obligation de réaliser des aires de stationnement n'est pas applicable aux travaux de transformation ou d'amélioration de bâtiments affectés à des logements locatifs financés avec un prêt aidé par l'État.

Pour les logements collectifs d'une surface de plancher inférieure à 25 m² et situés à moins de 200 mètres d'une station de tramway existante ou prévue, il est exigé la réalisation d'au minimum 0,25 place de stationnement par logement.

Obligations minimales de places de stationnement

Destinations de constructions								
Habitation	Hébergement hôtelier ou para-hôtelier et résidences-services	Équipements collectifs	Bureaux et services	Commerces	Artisanat	Industrie	Entrepôts commerciaux	Exploitations agricoles
définies selon les zones ou les secteurs	à définir en fonction des caractéristiques du projet	à définir en fonction des caractéristiques du projet	à définir en fonction des besoins	1 pour 60 m2 de surface de vente	1 pour 25 m2 de surface de plancher	1 pour 25 m2 de surface de plancher	1 pour 25 m2 de surface de plancher	non réglementées
cas particuliers								
Pour les vélos : 0,50 m2 pour 40 m2 de surface de plancher en logement collectif	Pour les résidences services aux personnes âgées : 1 place pour 2 logements		Pour les vélos : 1 emplacement par tranche de 100 m2 de surface de plancher	Pour les établissements de thermalisme, les salles de spectacle et de réunion, les casinos et les restaurants : un nombre de places déterminé en divisant par quatre la capacité d'accueil de l'établissement (calculée en nombre de personnes)				

La règle applicable aux constructions ou établissements non prévus ci-dessus est celle à laquelle ces établissements sont le plus directement assimilables.

ARTICLE 13 – ESPACES LIBRES ET PLANTATIONS

Les espaces libres sont constitués des surfaces hors emprises bâties. Ils ne comprennent pas les espaces aménagés autour des constructions : trémies d'accès aux bâtiments, accès et surfaces de stationnement imperméabilisées, terrasses et piscines. Les espaces libres comprennent les espaces plantés et/ou laissés en pleine terre (jardins, pelouses, haies, bosquets, etc.).

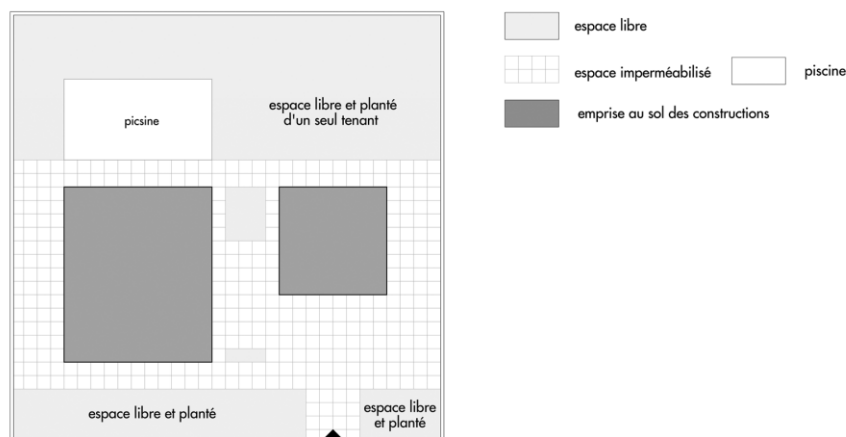

III. règlement

Dans les zones urbaines et à urbaniser, il est imposé une part minimale d'espaces libres (entre 10 et 40 % suivant la densité de la zone). L'ensemble des espaces libres doit faire l'objet d'un traitement paysager à dominante végétale d'essences locales. Afin de limiter l'imperméabilisation des sols et de préserver la qualité du paysage urbain, il est imposé de laisser un minimum d'espaces libres en pleine terre et végétalisés.

Pour les opérations de construction prévoyant une surface de plancher supérieure à 1 000 m², une rétention des eaux pluviales à la parcelle est imposée. Les toitures terrasses végétalisées sont préconisées.

Dans la mesure du possible, les plantations existantes doivent être maintenues ou remplacées par des plantations équivalentes.

Pour les aires de stationnement, il est imposé la plantation d'au minimum un arbre d'essence locale de moyen développement par tranche de 4 places.

Dans les opérations d'ensemble, un aménagement paysager des bandes de retrait par rapport aux emprises publiques est préconisé, en lien avec un traitement qualitatif des clôtures.

Des règles plus contraignantes peuvent être définies selon les zones ou les secteurs.

Espaces boisés classés

Les espaces boisés classés à conserver ou à créer figurant sur les plans de zonage sont soumis aux dispositions des articles L.130-1 et suivants du code de l'urbanisme.

Obligations de débroussaillage

Dans les zones soumises à un risque incendie de forêt (aléa moyen et aléa fort), des **obligations de débroussaillage** s'appliquent. Les plantations devront être traitées conformément aux prescriptions techniques issues de l'arrêté préfectoral du 13 avril 2004 modifié le 07 mars 2005 relatif au débroussaillage.

SECTION III. POSSIBILITES MAXIMALES D'OCCUPATION DU SOL

ARTICLE 14 – COEFFICIENT D'OCCUPATION DU SOL

sans objet

DISPOSITIONS APPLICABLES AUX ZONES URBAINES

Dispositions applicables à la zone UA

Caractère de la zone : zone urbaine mixte à caractère dense

La zone UA correspond aux zones urbaines centrales et péricentrales de Juvignac. Elle est caractérisée par un tissu urbain mixte.

Du fait de sa position centrale, cette zone présente une grande mixité de fonctions urbaines (habitat collectif et individuel, activités, services et équipements urbains).

La zone UA est partiellement concernée par le risque inondation ; les prescriptions du PPRI approuvé par AP du 9 mars 2001 (zones RU et BU) s'y appliquent.

Secteurs

- UA1 : secteur du "**Cœur de Ville**" situé en bordure des Allées de l'Europe et de la route de Lodève ; ce secteur constituera une **centralité urbaine majeure** autour d'**équipements structurants** (mairie, médiathèque, etc.) et d'activités notamment commerciales (centre commercial "Les Portes du Soleil")
- UA2 : **quartiers péricentraux** (la Bergerie, les franges Sud de Caunelle hors ZAC) ; ces quartiers urbains mixtes dans lesquels se côtoient habitat, activités et équipements sont en **phase de mutation** (reconversion et requalification) ; on y distingue les sous-secteurs UA2a et UA2b. Le secteur UA2b (la Bergerie) est concerné par des orientations d'aménagement (article L.123-1 du code de l'urbanisme).

Objectifs

- affirmer le caractère urbain et la vocation centrale et structurante de la zone
- achever la reconversion des délaissés urbains
- favoriser le renouvellement urbain et optimiser le potentiel foncier
- structurer et équiper les quartiers

SECTION I. NATURE DE L'OCCUPATION ET DE L'UTILISATION DU SOL

ARTICLE UA1 – OCCUPATIONS ET UTILISATIONS DU SOL INTERDITES

En plus des interdictions mentionnées dans les dispositions générales applicables à l'ensemble des zones pour certains modes d'occupations des sols et autres catégories de constructions, les destinations de constructions suivantes sont interdites :

- industrie
- exploitations agricoles ou forestières

Les installations classées pour la protection de l'environnement soumises à autorisation sont interdites.

ARTICLE UA2 – OCCUPATIONS ET UTILISATIONS DU SOL ADMISES SOUS CONDITIONS PARTICULIERES

En plus des autorisations mentionnées dans les dispositions générales applicables à l'ensemble des zones pour certains modes d'occupations des sols et autres catégories de constructions, les destinations de constructions suivantes sont admises sous conditions :

- entrepôts commerciaux ou artisanaux

Les entrepôts commerciaux ou artisanaux sont autorisés à condition que leur implantation soit rendue nécessaire par la présence d'activités commerciales ou artisanales existantes à proximité.

Les installations classées soumises à déclaration sont autorisées sous réserve qu'elles correspondent à une **activité de proximité utile au quartier et compatible avec son fonctionnement**. Elles ne doivent entraîner, pour le voisinage, aucune incommodité et en cas d'accident ou de fonctionnement défectueux, aucune insalubrité ni sinistre susceptible de causer des dommages graves ou irréparables aux personnes et aux biens.

En sous-secteur UA2b dans le périmètre d'application du L.123-1 du code de l'urbanisme

Les constructions ne sont admises que si l'opération est cohérente avec un aménagement satisfaisant de la zone en référence aux orientations d'aménagement du PLU.

Il est imposé la réalisation d'au minimum 25 % de logements locatifs sociaux sur l'ensemble des logements prévus dans le sous-secteur.

SECTION II. CONDITIONS DE L'OCCUPATION DU SOL

ARTICLE UA3 – ACCES ET VOIRIE

cf. dispositions générales applicables en l'ensemble des zones

ARTICLE UA4 – DESSERTE PAR LES RESEAUX

cf. dispositions générales applicables en l'ensemble des zones

III. règlement

Électricité - Téléphone - Télédistribution

Les lignes de distribution électrique, les lignes d'éclairage public et les lignes de télécommunication doivent obligatoirement être installées en souterrain. Le branchement de chaque logement doit être réalisé par des gaines internes. Aucun câblage en façade n'est autorisé.

ARTICLE UA5 – CARACTERISTIQUES DES TERRAINS

sans objet

ARTICLE UA6 – IMPLANTATION DES CONSTRUCTIONS PAR RAPPORT AUX VOIES ET EMPRISES PUBLIQUES

Sauf indication de marges de recul portées sur les plans de zonage, les constructions peuvent être édifiées :

- soit à l'alignement,
- soit en respectant un recul minimal de **5 mètres** par rapport à cet alignement.

Cette prescription s'applique également aux constructions édifiées en bordure des voies privées ; dans ce cas, la limite latérale effective de la voie privée est prise comme alignement.

Des implantations autres que celles prévues ci-dessus peuvent être admises dans les cas suivants :

- lorsque le retrait permet d'aligner la nouvelle construction avec une construction existante, dans le but de former une unité architecturale avec celle-ci ;
- lorsque la construction entre dans le cadre d'une opération d'ensemble réalisée sous la forme d'un lotissement, d'un groupe d'habitations ou d'immeubles collectifs.

Dispositions applicables aux constructions situées le long des Allées de l'Europe / route de Lodève

Sauf indication de marges de recul portées sur les plans de zonage, les constructions doivent être édifiées en respectant un recul minimal de **20 mètres par rapport à l'axe de la voie**.

Des implantations différentes peuvent être admises dans l'un des deux cas suivants :

- lorsque le retrait permet d'aligner la nouvelle construction avec une construction existante, dans le but de former une unité architecturale avec celle-ci ;
- lorsque le projet de construction intéresse la totalité d'un îlot ou d'un ensemble d'îlots ayant au moins 50 mètres de front de rue ou lorsqu'il entre dans le cadre d'une opération d'ensemble, ou d'un lotissement existant ou à créer.

Dispositions applicables aux constructions prévues dans la marge de recul

Tout ouvrage ou toute construction soumis à permis de construire ou déclaration de travaux est interdit dans la marge de recul. Toutefois, certains éléments de construction peuvent être autorisés dans cette emprise (clôtures, emmarchements, terrasses, etc).

Pour la construction de **balcons**, les saillies en surplomb du domaine public sont autorisées pour une profondeur maximum de 1,50 mètre à condition que la sous-face du balcon soit située à 3,50 mètres minimum au-dessus du niveau de la voie.

ARTICLE UA7 – IMPLANTATION DES CONSTRUCTIONS PAR RAPPORT AUX LIMITES SEPARATIVES

L'implantation des constructions en limite séparative est autorisée.

Quand le bâtiment ne jouxte pas la limite séparative, la distance horizontale de tout point de ce bâtiment au point de la limite parcellaire qui en est le plus proche doit être égale à la moitié de la différence d'altitude entre ces deux points ($L = H/2$) sans pouvoir être inférieure à **3 mètres**.

Des implantations autres que celles prévues ci-dessus peuvent être admises dans les cas suivants :

- lorsque le retrait permet d'aligner la nouvelle construction avec une construction existante, dans le but de former une unité architecturale avec celle-ci ;
- lorsque la construction entre dans le cadre d'une opération d'ensemble réalisée sous la forme d'un lotissement, d'un groupe d'habitations ou d'immeubles collectifs.

ARTICLE UA8 – IMPLANTATION DES CONSTRUCTIONS LES UNES PAR RAPPORT AUX AUTRES SUR UNE MEME PROPRIETE OU PLUSIEURS PROPRIETES LIEES PAR ACTE AUTHENTIQUE

Deux constructions non contiguës implantées sur une même propriété doivent être à une distance minimale de **4 mètres** l'une de l'autre. Toutefois, cette disposition ne s'applique pas à l'édification en rez-de-chaussée de garages et de constructions annexes dans la limite de 4 mètres de hauteur totale.

ARTICLE UA9 – EMPRISE AU SOL

En secteur UA1 et en sous-secteur UA2a

non réglementée

En sous-secteur UA2b

L'emprise au sol des constructions ne peut excéder 60 % de la superficie totale du terrain d'assiette support de l'opération.

ARTICLE UA10 – HAUTEUR DES CONSTRUCTIONS

Hauteur relative

La hauteur des constructions doit être telle que la différence de niveau entre tout point d'un bâtiment et tout point de l'alignement opposé n'excède pas une fois et demi la distance comptée horizontalement entre ces deux points. Une adaptation mineure peut être admise lorsque la hauteur ainsi déterminée ne permet pas d'édifier un nombre entier d'étages droits.

Si la construction est édifiée à l'angle de deux voies d'inégales largeurs, la partie du bâtiment bordant la voie la plus étroite peut avoir la même hauteur que celle longeant la voie la plus large sur une longueur n'excédant pas 50 mètres comptés à partir du point d'intersection des alignements ou, le cas échéant, des lignes qui en tiennent lieu.

III. règlement

Lorsque la distance entre deux voies d'inégales largeur ou de niveaux différents est inférieure à 50 mètres, la hauteur de la construction édifiée entre les deux voies peut être celle déterminée à partir de la voie la plus large ou de niveau le plus élevé.

Hauteur absolue

En secteur UA1

Pour les constructions à destination d'habitation, la hauteur des constructions ne peut excéder **15 mètres** et **4 niveaux habitables**. La surface de plancher du dernier niveau est limitée à 70 % de la surface de plancher du niveau inférieur.

En secteur UA2

Sous-secteur UA2a

La hauteur maximale des constructions est fixée à **21 mètres et R+4**.

Pour les logements collectifs, les niveaux supérieurs à R+2 seront traités en attique avec un retrait par rapport à la rue.

Pour les locaux commerciaux, la hauteur minimale du rez-de-chaussée doit être de **5 mètres**.

Sous-secteur UA2b

La hauteur maximale des constructions est fixée à **16 mètres et R+4**.

Pour les logements collectifs, le niveau supérieur sera partiel.

Pour les logements individuels et individuel groupé, la hauteur maximale est fixée à **8,5 mètres et R+1**.

Dispositions applicables à l'ensemble de la zone UA

La hauteur maximale des constructions est fixée à **5 mètres** et **1 niveau** pour les entrepôts commerciaux ou artisanaux.

ARTICLE UA11 – ASPECT EXTERIEUR

Les constructions doivent présenter une unité de structure et de composition architecturale ; elles doivent respecter les prescriptions suivantes :

Toitures

Les couvertures doivent être à une ou plusieurs pentes comprises entre 25 et 35 %. Les pentes et versants des toitures doivent respecter ceux des constructions avoisinantes.

Les toitures en terrasses sont autorisées.

Façades

Les teintes utilisées pour les façades doivent se rapprocher des tons pierre, nuances ocre, ocre foncé ou rosées. Une harmonie des couleurs doit être recherchée. Les enduits de couleur blanche sont autorisés.

L'emploi de parement bois en habillage des façades est autorisé.

Les matériaux fabriqués en vue d'être recouverts d'un parement ou d'un enduit tels que carreaux de plâtre, briques creuses, parpaings, etc ne peuvent être laissés apparents à

l'extérieur des constructions ou sur les clôtures. Sont interdits les imitations de matériaux tels que faux moellons de pierre, fausses briques, etc.

Les conduits de fumée autres que maçonnés et les appareils de climatisation ne doivent pas être en applique sur les murs de façade.

Les balcons en saillie sur façade des bâtiments sont autorisés.

Devantures commerciales – enseignes

Les devantures commerciales ne doivent pas dépasser le niveau du plancher du premier étage ou de l'entresol ou du bandeau établi au-dessus du rez-de-chaussée ; elles ne doivent pas englober de fenêtre ou de porte d'immeuble.

Il est interdit, dans la réalisation de ces devantures, de recourir à des motifs architecturaux ou décoratifs et d'employer des revêtements de matériaux ne s'harmonisant pas avec les façades.

Les enseignes en saillies et perpendiculaires aux façades doivent être en harmonie avec le caractère général du quartier.

Clôtures

Les clôtures édifiées sur le domaine public peuvent être constituées d'un mur bahut éventuellement doublé d'une haie vive. Elles doivent être enduites toutes faces dans les tons pierre ou ocre, en harmonie avec les teintes utilisées pour les façades. Les murs bahut peuvent éventuellement être surmontés de lisses bois ou de claires voies ; l'ensemble ne doit pas dépasser **2 mètres** de hauteur.

Les grillages, les matériaux plastiques et les matériaux légers de type canisse sont interdits sur les clôtures situées en bordure du domaine public et des voies ouvertes à la circulation.

En limite séparative, la hauteur des clôtures ne peut excéder **2 mètres**.

Lignes électriques et antennes paraboliques – climatiseurs – panneaux solaires

Les lignes de distribution électrique, les lignes d'éclairage public et les lignes de télécommunications doivent obligatoirement être installées en souterrain.

Les antennes paraboliques et les climatiseurs ne peuvent être apposés directement sur la façade ; ils doivent être engravés et masqués par une grille en harmonie avec le style de la construction, sans saillie par rapport au nu de la façade.

Les panneaux solaires doivent être accordés au volume et à l'esthétique de la construction.

ARTICLE UA12 – STATIONNEMENT

IL EST EXIGÉ :

- pour les logements dont la surface de plancher est inférieure à 100 m², au moins **1 place** de stationnement ou de garage par logement
- pour les logements dont la surface de plancher est supérieure ou égale à 100 m², au moins **1,5 place** de stationnement ou de garage par logement

III. règlement

ARTICLE UA13 – ESPACES LIBRES ET PLANTATIONS

Pour les opérations de construction ou de lotissement réalisées sur un terrain dont la superficie est supérieure à 3 000 m², les espaces libres (aires de jeux, places, espaces verts, chemins piétonniers, etc.) ne peuvent être inférieurs à 25 % de la surface totale du terrain d'assiette de l'opération.

Au moins 50 % de ces espaces libres doivent être laissés en pleine terre et végétalisés. Les plantations peuvent être regroupées en bosquets.

Les aménagements paysagers doivent contribuer à la rétention et à la récupération des eaux pluviales.

Les superficies à prendre en compte pour le calcul des espaces libres sont celles après cessions gratuites éventuelles.

SECTION III. POSSIBILITES D'OCCUPATION DU SOL

ARTICLE UA14 – COEFFICIENT D'OCCUPATION DU SOL

non réglementé

Dispositions applicables à la zone UC

Caractère de la zone : zone urbaine à dominante d'habitat individuel groupé

Cette zone correspond aux anciens quartiers créés dans le cadre de la **ZAC des Garrigues** approuvée en 1971. Le PAZ et le règlement propres à cette ZAC ont été intégrés au POS en 1999.

Il s'agit d'une zone d'extension immédiate du centre de Juvignac. Le tissu urbain y est constitué d'un habitat à dominante individuel organisé le plus souvent en **ordre continu** (constructions en bande).

Cette zone offre une fonction principale d'habitat et d'équipements urbains (groupe scolaire, complexe sportif, salle polyvalente, collège). Quelques activités peuvent ponctuellement y prendre place.

Elle comprend un nouveau secteur, UC1, destiné à l'implantation d'un collège, situé entre le quartier des Garrigues et des Constellations, en continuité des équipements sportifs.

Objectifs

- préserver le caractère urbain et le cadre de vie résidentiel des quartiers
- permettre la rénovation et la requalification du tissu urbain (en respectant son caractère initial)
- aménager et valoriser les espaces publics

SECTION I. NATURE DE L'OCCUPATION ET DE L'UTILISATION DU SOL

ARTICLE UC1 – OCCUPATIONS ET UTILISATIONS DU SOL INTERDITES

En plus des interdictions mentionnées dans les dispositions générales applicables à l'ensemble des zones pour certains modes d'occupations des sols et autres catégories de constructions, les destinations de constructions suivantes sont interdites :

- hébergement hôtelier ou para-hôtelier
- industrie
- entrepôts
- exploitations agricoles ou forestières

Les installations classées pour la protection de l'environnement sont interdites.

ARTICLE UC2 – OCCUPATIONS ET UTILISATIONS DU SOL ADMISES SOUS CONDITIONS PARTICULIERES

En plus des autorisations mentionnées dans les dispositions générales applicables à l'ensemble des zones pour certains modes d'occupations des sols et autres catégories de constructions, les occupations et utilisations du sol admises sous conditions sont les suivantes :

- artisanat
- bureaux et services

Les constructions à vocation artisanale et de services sont autorisées sous réserve qu'elles correspondent à une activité de proximité compatible avec le fonctionnement du quartier.

SECTION II. CONDITIONS DE L'OCCUPATION DU SOL

ARTICLE UC3 – ACCES ET VOIRIE

cf. dispositions générales applicables en l'ensemble des zones

ARTICLE UC4 – DESSERTE PAR LES RESEAUX

cf. dispositions générales applicables en l'ensemble des zones

Électricité - Téléphone - Télédistribution

Les lignes de distribution électrique, les lignes d'éclairage public et les lignes de télécommunication doivent obligatoirement être installées en souterrain. Le branchement de chaque logement doit être réalisé par des gaines internes. Aucun câblage en façade n'est autorisé.

III. règlement

ARTICLE UC5 – CARACTERISTIQUES DES TERRAINS

cf. dispositions générales applicables en l'ensemble des zones

ARTICLE UC6 – IMPLANTATION DES CONSTRUCTIONS PAR RAPPORT AUX EMPRISES PUBLIQUES

Les constructions doivent être édifiées en respectant un recul minimal de **4 mètres** par rapport à l'alignement. Toutefois :

- des implantations à l'**alignement** sont possibles dans les cas suivants :
 - garages et constructions annexes (sauf dans les couloirs d'accès aux parcelles donnant sur la rue des Bergeronnettes et sur l'impasse des Ifs),
 - mur pignon de l'habitation ou du garage ;
- des implantations **jusqu'à l'alignement** sont possibles en secteur UC1.

Les surplombs sur l'espace public existant ou projeté sont admis dans le respect de la sécurité civile et routière et sous réserve de respecter au minimum une hauteur de 4 m au-dessus du niveau d'un trottoir ou d'un passage piétons et 4,50 m au-dessus du niveau de la chaussée dans les voies dépourvues de trottoir.

Dispositions applicables aux constructions situées le long des Allées de l'Europe / route de Lodève

Sauf indication de marges de recul portées sur les plans de zonage, les constructions doivent être édifiées en respectant un recul minimal de **20 mètres par rapport à l'axe de la voie**.

Des implantations différentes peuvent être admises dans l'un des deux cas suivants :

- lorsque le retrait permet d'aligner la nouvelle construction avec une construction existante, dans le but de former une unité architecturale avec celle-ci ;
- lorsque le projet de construction intéresse la totalité d'un îlot ou d'un ensemble d'îlots ayant au moins 50 mètres de front de rue ou lorsqu'il entre dans le cadre d'une opération d'ensemble, ou d'un lotissement existant ou à créer.

Dispositions applicables aux constructions prévues dans la marge de recul

Tout ouvrage ou toute construction soumis à permis de construire ou déclaration de travaux est interdit dans la marge de recul. Toutefois, certains éléments de construction peuvent être autorisés dans cette emprise : clôtures, emmarchements, terrasses, etc.

ARTICLE UC7 – IMPLANTATION DES CONSTRUCTIONS PAR RAPPORT AUX LIMITES SEPARATIVES

Hormis en UC1, les constructions doivent s'implanter :

- **soit en ordre continu**, d'une limite latérale à l'autre, pour les terrains ayant une façade donnant sur la voie inférieure à 12 mètres ;
- **soit en ordre discontinu**, sur au moins une limite latérale, pour les terrains ayant une façade donnant sur la voie supérieure ou égale à 12 mètres.

À moins que la construction ne jouxte la limite séparative, elle doit respecter une distance par rapport à la limite séparative correspondant à la moitié de la hauteur de la construction sans pouvoir être inférieure à **3 mètres**.

Pour les lots situés en bordure des Allées de l'Europe et de la route de Lodève, les constructions doivent s'implanter à une distance minimum de 4 mètres de la limite du fond de parcelle. Aucune construction ne peut s'implanter dans les couloirs d'accès aux parcelles.

En UC1, les constructions peuvent s'implanter jusqu'en limites séparatives.

ARTICLE UC8 – IMPLANTATION DES CONSTRUCTIONS LES UNES PAR RAPPORT AUX AUTRES SUR UNE MEME PROPRIETE OU PLUSIEURS PROPRIETES LIEES PAR ACTE AUTHENTIQUE

Deux constructions non contiguës implantées sur une même propriété doivent être à une distance l'une de l'autre au moins égale à **3 mètres**, hormis en UC1.

Cette disposition ne s'applique pas à l'édification en rez-de-chaussée de garages et de constructions annexes dans la limite de 4 mètres de hauteur totale.

Non règlementé en UC1.

ARTICLE UC9 – EMPRISE AU SOL

L'emprise au sol des constructions ne doit pas excéder 60 % de la superficie totale du terrain d'assiette support de l'opération.

ARTICLE UC10 – HAUTEUR DES CONSTRUCTIONS

La hauteur des constructions ne peut excéder 8,50 mètres et un étage sur rez-de-chaussée (R+1), hormis en UC1.

En UC1, la hauteur des constructions ne peut excéder 13 mètres et deux étages sur rez-de-chaussée (R+2).

ARTICLE UC11 – ASPECT EXTERIEUR

Afin de préserver le caractère urbain des quartiers, les constructions doivent présenter une simplicité de volume et une unité d'aspect et de matériaux. Les constructions édifiées en mitoyenneté doivent constituer un ensemble présentant une unité de structure et de composition architecturale.

Les constructions doivent respecter les prescriptions suivantes :

Toitures et vérandas

Les toits doivent être couverts avec des tuiles canal (tuiles rondes romanes) ou tuiles canal à emboîtement, en terre cuite de teinte claire.

Les couvertures doivent être à une ou plusieurs pentes comprises entre 25 et 35 %.

Les toitures en terrasses sont autorisées.

Façades

Les enduits utilisés pour les façades doivent avoir une granulométrie fine et sans relief. Leurs teintes doivent se rapprocher des tons pierre, nuances ocre, ocre foncé ou rosées ; les teintes blanches sont tolérées.

L'emploi de parement bois en habillage des façades est autorisé.

III. règlement

Les matériaux fabriqués en vue d'être recouverts d'un parement ou d'un enduit tels que carreaux de plâtre, briques creuses, parpaings, etc ne peuvent être laissés apparents à l'extérieur des constructions ou sur les clôtures. Sont interdits les imitations de matériaux tels que faux moellons de pierre, fausses briques, faux pans de bois, etc.

Les conduits de fumée autres que maçonnes et les appareils de climatisation ne doivent pas être en applique sur les murs de façade.

Clôtures

La hauteur maximale des clôtures édifiées **en limite des voies et emprises publiques** ne doit pas excéder **2 mètres**. Elles doivent être enduites toutes faces dans les tons pierre ou ocre.

Les grillages, les matériaux plastiques et les matériaux légers type canisse sont interdits sur les clôtures situées en bordure du domaine public et des voies ouvertes à la circulation.

En limite séparative, la hauteur des clôtures ne peut excéder **2 mètres**.

Ces dispositions ne s'appliquent pas en UC1.

Lignes électriques et antennes paraboliques – climatiseurs – panneaux solaires

Les lignes de distribution électrique, les lignes d'éclairage public et les lignes de télécommunications doivent obligatoirement être installées en souterrain.

Les antennes paraboliques et les climatiseurs ne peuvent être apposés directement sur la façade ; ils doivent être engravés et masqués par une grille en harmonie avec le style de la construction, sans saillie par rapport au nu de la façade.

Les panneaux solaires doivent être accordés au volume et à l'esthétique de la construction.

ARTICLE UC12 – STATIONNEMENT

Il est exigé :

- au moins 2 places de stationnement ou de garage par logement.

ARTICLE UC13 – ESPACES LIBRES ET PLANTATIONS

cf. dispositions générales applicables en l'ensemble des zones

SECTION III. POSSIBILITES D'OCCUPATION DU SOL

ARTICLE UC14 – COEFFICIENT D'OCCUPATION DU SOL

non réglementé

Dispositions applicables à la zone UD

Caractère de la zone : zone urbaine à dominante d'habitat individuel discontinu

Cette zone est constituée d'un tissu urbain à dominante d'habitat individuel organisé le plus souvent sous la forme de **lotissements et d'opérations groupées** plus ou moins denses.

La zone UD est à vocation principale d'habitat ; quelques activités et services de proximité ainsi que des équipements publics sont toutefois présents dans cette zone.

La zone UD est partiellement concernée par le risque inondation ; les prescriptions du PPRI approuvé par AP du 9 mars 2001 (zones BN, RU et BU) s'y appliquent.

La zone UD est partiellement concernée par le risque incendie de forêt ; les prescriptions du PPRIF approuvé par AP du 30 janvier 2008 s'y appliquent.

Secteurs :

- UD1 : **quartiers péricentraux** (la Plaine, le Poumpidou, Mosson) ; ces quartiers relativement anciens (1970 à 1990) et de densité moyenne se caractérisent par un tissu urbain plus ou moins évolutif ;
- UD2 : **quartiers périphériques denses** constitués d'un habitat groupé, sous la forme de logements individuels et de petits collectifs ; ces quartiers sont récents et potentiellement peu évolutifs ; on y distingue plusieurs sous-secteurs correspondant aux quartiers d'habitat groupé de l'ancienne **ZAC de Fontcaude** (UD2a), à l'**hôtel du Golf de Fontcaude** (UD2b), au quartier du **Martinet** et au **Domaine de Fondespierre** (UD2c)
- UD3 : **quartiers périphériques peu denses** constitués majoritairement d'un habitat individuel pavillonnaire ; ces quartiers sont récents et potentiellement peu évolutifs (sauf pour le sous-secteur UD3b de la rue des Pattes) ; on y distingue plusieurs sous-secteurs correspondant aux quartiers de l'ancienne **ZAC de Fontcaude** (UD3a), aux quartiers du Valat de la Fosse et de la Pinède (UD3b & UD3d), aux quartiers du **Perret**, du **Parc St-Hubert** et de la **ZAC de Courpouiran** (UD3c). Il comprend un secteur de majoration délimité sur les plans de zonage au titre du 2° de l'article L151-28 du code de l'urbanisme. La majoration est fixée à 50% considérant toutefois qu'elle ne peut être supérieure au rapport entre le nombre de logements locatifs sociaux et le nombre total des logements de l'opération.

Objectifs

- préserver le caractère résidentiel des quartiers
- limiter la densité et les droits à construire en fonction des contraintes (accessibilité, topographie, etc)

SECTION I. NATURE DE L'OCCUPATION ET DE L'UTILISATION DU SOL

ARTICLE UD1 – OCCUPATIONS ET UTILISATIONS DU SOL INTERDITES

En plus des interdictions mentionnées dans les dispositions générales applicables à l'ensemble des zones pour certains modes d'occupations des sols et autres catégories de constructions, les destinations de constructions suivantes sont interdites :

- hébergement hôtelier ou para-hôtelier (sauf dans le sous-secteur UD2b)
- industrie
- entrepôts
- exploitations agricoles ou forestières

Les installations classées pour la protection de l'environnement sont interdites.

ARTICLE UD2 – OCCUPATIONS ET UTILISATIONS DU SOL ADMISES SOUS CONDITIONS PARTICULIERES

En plus des autorisations mentionnées dans les dispositions générales applicables à l'ensemble des zones pour certains modes d'occupations des sols et autres catégories de constructions, les occupations et utilisations du sol admises sous conditions sont les suivantes :

- habitations
- artisanat
- bureaux et services

Pour les opérations d'habitat de plus de 1 500 m² de surface de plancher, il est imposé la réalisation d'au minimum 25 % de logements locatifs sociaux sur l'ensemble des logements prévus.

Les constructions à vocation artisanale et de services sont autorisées sous réserve qu'elles correspondent à une activité de proximité compatible avec le fonctionnement du quartier.

Dans les secteurs délimités en application de l'article L151-28 2°, les constructions de logements locatifs sociaux peuvent bénéficier d'une majoration de volume constructible tel qu'il résulte des règles de gabarit, de hauteur et d'emprise au sol, sous réserve que cette majoration n'excède pas 50% et qu'elle ne soit pas supérieure au rapport entre le nombre de logements locatifs sociaux et le nombre total des logements de l'opération.

SECTION II. CONDITIONS DE L'OCCUPATION DU SOL

ARTICLE UD3 – ACCES ET VOIRIE

cf. dispositions générales applicables en l'ensemble des zones

III. règlement

ARTICLE UD4 – DESSERTE PAR LES RESEAUX

cf. dispositions générales applicables en l'ensemble des zones

En secteur UD3d

Le pétitionnaire devra proposer une filière d'assainissement autonome à mettre en œuvre pour tout projet neuf en tenant compte des contraintes du sol et du site.

Dans le cas de construction, de réhabilitation ou d'extension de bâtiments sur des parcelles non desservies par le réseau public de collecte des eaux usées, l'installation d'Assainissement Non Collectif existante devra être conforme à la législation en vigueur et suffisamment dimensionnée pour permettre la réalisation du projet. Lorsque celle-ci n'est pas conforme et/ou insuffisante, le pétitionnaire devra proposer une filière d'assainissement non collectif à mettre en œuvre pour son projet en fonction des contraintes du sol et du site (étude de sol à fournir au moment du permis). En tout état de cause, l'ensemble des éléments de cette filière devra être conforme aux réglementations nationales et locales en vigueur.

Tout projet devra être conforme aux directives établies pour l'établissement des dossiers d'assainissement (cf. note DEDA présentée en pièce IV. du PLU) auxquelles il conviendra de se reporter.

ARTICLE UD5 – CARACTERISTIQUES DES TERRAINS

cf. dispositions générales applicables en l'ensemble des zones

En secteur UD3d

La taille des parcelles est réglementée pour toutes les constructions admises dans la zone qui ne sont ou ne peuvent pas être raccordées au réseau public d'assainissement. La superficie de terrain correspondant à une maison d'habitation existante ou projetée devra être de **1 000 m² minimum** pour permettre la mise en place et le bon fonctionnement d'une filière d'Assainissement Non Collectif conforme à la réglementation en vigueur.

ARTICLE UD6 – IMPLANTATION DES CONSTRUCTIONS PAR RAPPORT AUX EMPRISES PUBLIQUES

Sauf indication de marge de reculement portée sur les documents graphiques, les constructions doivent être édifiées en arrière de l'alignement des voies publiques existantes, modifiées ou à créer, à une distance ne pouvant être inférieure à **5 mètres**.

Si plusieurs constructions existantes marquent un retrait différent par rapport à la limite de l'emprise publique de la voie, les constructions nouvelles doivent s'implanter en tenant compte de l'alignement ainsi constitué dans le but de former une unité architecturale.

En sous-secteur UD2a, les constructions peuvent être édifiées :

- soit à l'alignement,
- soit en respectant un recul minimal de **5 mètres** par rapport à cet alignement.

Cette prescription s'applique également aux constructions édifiées en bordure des voies privées ; dans ce cas, la limite latérale effective de la voie privée est prise comme alignement.

Dispositions particulières pour les constructions situées en bordure de certaines voies – en secteur UD1

Les constructions doivent respecter un retrait minimum de :

- **20 mètres** à partir de l'axe de la voie pour les constructions prévues en bordure des **Allées de l'Europe**.

Dispositions applicables aux constructions prévues dans la marge de recul

Tout ouvrage ou toute construction soumis à permis de construire ou déclaration de travaux est interdit dans la marge de recul. Toutefois, certains éléments de construction peuvent être autorisés dans cette emprise (clôtures, emmarchements, terrasses, etc).

Pour la construction de **balcons**, les saillies en surplomb du domaine public sont autorisées pour une profondeur maximum de 1,50 mètre à condition que la sous-face du balcon soit située à 3,50 mètres minimum au-dessus du niveau de la voie.

ARTICLE UD7 – IMPLANTATION DES CONSTRUCTIONS PAR RAPPORT AUX LIMITES SEPARATIVESDans les secteurs UD1 & UD3

La distance horizontale de tout point d'une façade ne joignant pas la limite séparative au point le plus proche de cette limite doit être au moins égale à la moitié de la différence de niveau entre ces deux points ($L = H/2$) sans pouvoir être inférieure à **3 mètres**.

Toutefois, une construction joignant la limite séparative peut être autorisée dans l'un des cas suivants :

- lorsque la hauteur totale de la construction édifiée au droit de la limite séparative n'excède pas 4 mètres et 10 mètres de longueur mitoyenne maximale ;
- lorsque la construction est adossée à une construction existante, de valeur ou en bon état et de hauteur sensiblement égale, sur le fond voisin ;
- lorsque la construction entre dans le cadre d'une opération d'ensemble réalisée sous la forme d'un lotissement, d'un groupe d'habitations ou d'immeubles collectifs.

En secteur UD2

L'implantation des constructions en limite séparative est autorisée.

Quand le bâtiment ne jouxte pas la limite séparative, la distance horizontale de tout point de ce bâtiment au point de la limite parcellaire qui en est le plus proche doit être égale à la moitié de la différence d'altitude entre ces deux points ($L = H/2$) sans pouvoir être inférieure à **3 mètres**.

ARTICLE UD8 – IMPLANTATION DES CONSTRUCTIONS LES UNES PAR RAPPORT AUX AUTRES SUR UNE MEME PROPRIETE OU PLUSIEURS PROPRIETES LIEES PAR ACTE AUTHENTIQUE

Deux constructions non contiguës implantées sur une même propriété doivent être à une distance l'une de l'autre au moins égale à **3 mètres**.

Cette disposition ne s'applique pas à l'édification en rez-de-chaussée de garages et de constructions annexes dans la limite de 4 mètres de hauteur totale.

ARTICLE UD9 – EMPRISE AU SOL

L'emprise au sol des constructions ne peut excéder :

- 40 % de la superficie totale du terrain d'assiette support de l'opération dans le secteur UD3 ;
- 60 % de la superficie totale du terrain d'assiette support de l'opération dans les secteurs UD1 et UD2.

III. règlement

ARTICLE UD10 – HAUTEUR DES CONSTRUCTIONS

En secteur UD1

La hauteur maximale des constructions est fixée à **8,5 mètres et R+1**.

En secteur UD2

La hauteur maximale est fixée à :

- **11 mètres et 3 niveaux habitables** en sous-secteur UD2a,
- **15 mètres et 4 niveaux habitables** en sous-secteur UD2b,
- **8,50 mètres et 2 niveaux habitables** pour les logements individuels et **11 mètres et 3 niveaux habitables** pour les opérations groupées en sous-secteur UD2c ; un élément architectural (et un seul sur l'ensemble du sous-secteur UD2c) peut dépasser la hauteur maximale sans toutefois excéder 15 mètres.

En secteur UD3

La hauteur maximale est fixée à :

- **8,5 mètres et 2 niveaux habitables** en sous-secteur UD3a,
- **8,5 mètres et 2 niveaux habitables** en sous-secteurs UD3b et UD3c ; dans les opérations d'habitat groupé ou d'habitat collectif seulement, un 3^{ème} niveau peut être autorisé sans que la hauteur ne dépasse **11 mètres**.

ARTICLE UD11 – ASPECT EXTERIEUR

Les constructions doivent présenter une unité de structure et de composition architecturale ; elles doivent respecter les prescriptions suivantes :

Toitures et vérandas

Les toits doivent être couverts avec des tuiles canal (tuiles rondes romanes) ou tuiles canal à emboîtement, en terre cuite de teinte claire.

Les couvertures doivent être à une ou plusieurs pentes comprises entre 25 et 35 %.

Les toitures en terrasses sont autorisées.

Des matériaux translucides et des pentes de toiture différentes pourront être admis pour les vérandas et les verrières sous réserve de leur bonne intégration avec le bâtiment existant.

Façades

Les enduits utilisés pour les façades doivent avoir une granulométrie fine et sans relief. Leurs teintes doivent se rapprocher des tons pierre, nuances ocre, ocre foncé ou rosées ; les teintes blanches sont tolérées. Une harmonie des couleurs doit être recherchée.

L'emploi partiel de parement bois en habillage des façades est autorisé.

Constructions annexes

Les constructions annexes telles que garages, terrasses, patios, pergolas, barbecues, etc doivent être correctement intégrées aux volumes de la construction.

Clôtures et murs de soutènement

Les clôtures édifiées sur le domaine public doivent avoir une hauteur maximale de **2 mètres**. Des hauteurs différentes peuvent être admises ou imposées en fonction de la topographie des lieux :

- terrain en pente,
- niveau de la rue différent du niveau du terrain naturel de la propriété,
- murs de soubassement ou de soutènement.

Les clôtures édifiées sur le domaine public doivent être enduites toutes faces, dans les tons pierre ou ocre, ou réalisées en pierres sèches. Les murs bahut peuvent éventuellement être surmontés de lisses bois ou de claires voies.

Les grillages, les matériaux plastiques et les matériaux légers de type canisse sont interdits sur les clôtures situées en bordure du domaine public et des voies ouvertes à la circulation.

Les niches à compteurs doivent être intégrés dans les clôtures ou dans les éléments de maçonnerie des portails. Les portails ou portillons doivent être de forme simple, en bois ou en métal.

En limite séparative, la hauteur des clôtures ne peut excéder **2 mètres**.

Lignes électriques – antennes paraboliques – climatiseurs – panneaux solaires

Les lignes de distribution électrique, les lignes d'éclairage public et les lignes de télécommunications doivent être installées en souterrain, en torsadé ou de telle manière que l'installation soit la plus discrète possible et ne nuise pas au caractère des lieux.

Les climatiseurs doivent être intégrés dans les constructions et cachés à la vue.

La pose d'antenne parabolique en façade est interdite ; elle devra se faire en priorité en toiture.

Les panneaux solaires doivent être accordés au volume et à l'esthétique de la construction.

III. règlement

ARTICLE UD12 – STATIONNEMENT

IL EST EXIGÉ :

- pour les logements dont la surface de plancher est inférieure à 100 m², au moins **1 place** de stationnement ou de garage par logement
- pour les logements dont la surface de plancher est supérieure ou égale à 100 m², au moins **1,5 place** de stationnement ou de garage par logement

ARTICLE UD13 – ESPACES LIBRES ET PLANTATIONS

cf. dispositions générales applicables en l'ensemble des zones

SECTION III. POSSIBILITES D'OCCUPATION DU SOL

ARTICLE UD14 – COEFFICIENT D'OCCUPATION DU SOL

non réglementé

**DISPOSITIONS APPLICABLES AUX
ZONES A URBANISER**

Dispositions applicables à la zone 1AU

Caractère de la zone : zone d'urbanisation future à court ou moyen terme

La zone 1AU correspond à des **secteurs naturels non équipés** situés en **frange d'urbanisation**. Il s'agit d'une zone destinée à **une vocation principale d'habitat**.

La zone 1AU est concernée par le risque incendie de forêt ; les prescriptions du PPRIF approuvé par AP du 30 janvier 2008 s'y appliquent.

Secteurs

- **1AU1** : Marco Polo ; ce secteur est concerné par des orientations d'aménagement (article L.123-1 du code de l'urbanisme)
- **1AU2** : Carrière de l'Ort

Objectifs

- compléter et achever le développement urbain en liaison avec les quartiers proches existants
- encourager les opérations d'ensemble

SECTION I. NATURE DE L'OCCUPATION ET DE L'UTILISATION DU SOL

ARTICLE 1AU1 – OCCUPATIONS ET UTILISATIONS DU SOL INTERDITES

En plus des interdictions mentionnées dans les dispositions générales applicables à l'ensemble des zones pour certains modes d'occupations des sols et autres catégories de constructions, les destinations de constructions suivantes sont interdites :

- artisanat (dans le secteur 1AU1 uniquement)
- industrie
- entrepôts
- exploitations agricoles ou forestières

Les constructions isolées, occupations et utilisations du sol n'entrant pas dans le cadre d'une opération d'aménagement d'ensemble sont interdites.

Les installations classées pour la protection de l'environnement sont interdites.

ARTICLE 1AU2 – OCCUPATIONS ET UTILISATIONS DU SOL ADMISES SOUS CONDITIONS PARTICULIERES

En plus des autorisations mentionnées dans les dispositions générales applicables à l'ensemble des zones pour certains modes d'occupations des sols et autres catégories de constructions, les occupations et utilisations du sol admises sous conditions sont les suivantes :

- habitations
- hébergement hôtelier et para-hôtelier
- bureaux et services
- commerce
- artisanat (dans le secteur 1AU2 uniquement)

Sont autorisées sous réserve de la réalisation des équipements propres dont la réalisation peut être exigée des bénéficiaires d'autorisation d'occuper ou d'utiliser le sol : viabilité, raccordement aux réseaux publics, éclairage, aires de stationnement, espaces collectifs, aires de jeux, espaces plantés (article L.332-15 du code de l'urbanisme) :

- les constructions à usage d'habitation réalisées sous forme de lotissements ou de groupes d'habitation dans le cadre d'un **aménagement paysager, architectural et urbain d'ensemble** ;
- les autres constructions dès lors que les équipements publics sont réalisés et qu'elles s'inscrivent dans le cadre d'un projet global permettant de desservir l'ensemble de la zone de manière cohérente ;
- les constructions d'équipements collectifs participant à l'intérêt général.

Pour les opérations d'habitat de plus de 1 500 m² de surface de plancher, il est imposé la réalisation d'au minimum 30 % de logements locatifs sociaux sur l'ensemble des logements prévus. Lorsque le projet fait partie d'une opération d'aménagement d'ensemble (ZAC,

III. règlement

lotissement...), cette prescription s'applique de manière globale à l'ensemble des logements prévus dans l'opération.

Les constructions à vocation hôtelière, commerciale, artisanale (dans le secteur 1AU2 uniquement), de bureaux et de services sont autorisées sous réserve qu'elles ne nuisent pas à la tranquillité et au bon fonctionnement du quartier.

En secteur 1AU1

Les constructions doivent être réalisées conformément aux orientations d'aménagement du PLU (article L.123-1 du code de l'urbanisme).

SECTION II. CONDITIONS DE L'OCCUPATION DU SOL

ARTICLE 1AU3 – ACCES ET VOIRIE

cf. dispositions générales applicables en l'ensemble des zones

ARTICLE 1AU4 – DESSERTE PAR LES RESEAUX

cf. dispositions générales applicables en l'ensemble des zones

ARTICLE 1AU5 – CARACTERISTIQUES DES TERRAINS

cf. dispositions générales applicables en l'ensemble des zones

ARTICLE 1AU6 – IMPLANTATION DES CONSTRUCTIONS PAR RAPPORT AUX EMPRISES PUBLIQUES

Sauf indication de marge de reculement portée sur les documents graphiques, les constructions doivent être édifiées en arrière de l'alignement de voies publiques existantes, modifiées ou à créer, à une distance ne pouvant être inférieure à **5 mètres**. Cette prescription ne s'applique pas aux constructions édifiées en bordure des voies privées ; dans ce cas, la limite latérale effective de la voie est prise comme alignement.

Une implantation différente par rapport aux emprises publiques peut être autorisée ou imposée lorsque le projet concerne une opération d'ensemble réalisée sous la forme d'un lotissement, d'un groupe d'habitations ou d'immeubles collectifs.

Dispositions particulières aux constructions situées en bordure de la voie express / A750

Les constructions doivent être édifiées en respectant un recul minimal de **15 mètres** par rapport à l'emprise de la voie.

En secteur 1AU1

Il n'est pas imposé de recul minimal, sauf par rapport à la voie express / A750 où toute construction doit respecter un recul minimal de 15 mètres.

Dans les secteurs exposés au bruit de la voie express / A750, les constructions devront être orientées de façon à présenter un mur aveugle ou les pièces les moins sensibles au bruit.

Dispositions applicables aux constructions prévues dans la marge de recul

Tout ouvrage ou toute construction soumis à permis de construire ou déclaration de travaux est interdit dans la marge de recul. Toutefois, certains éléments de construction peuvent être autorisés dans cette emprise (clôtures, emmarchements, balcons, terrasses, etc) ; cette disposition ne s'applique pas dans la marge de recul liée à la voie express / A750.

ARTICLE 1AU7 – IMPLANTATION DES CONSTRUCTIONS PAR RAPPORT AUX LIMITES SEPARATIVES

La distance horizontale de tout point d'une façade ne joignant pas la limite séparative au point le plus proche de cette limite doit être au moins égale à la moitié de la différence de niveau entre ces deux points ($L = H/2$) sans pouvoir être inférieure à **3 mètres**.

Toutefois, une construction joignant la limite séparative peut être autorisée dans l'un des cas suivants :

- lorsque la hauteur totale de la construction édifiée au droit de la limite séparative n'excède pas 4 mètres et 10 mètres de longueur mitoyenne maximale ;
- lorsque la construction est adossée à une construction existante, de valeur ou en bon état et de hauteur sensiblement égale, sur le fond voisin ;
- lorsque la construction entre dans le cadre d'une opération d'ensemble réalisée sous la forme d'un lotissement, d'un groupe d'habitations ou d'immeubles collectifs.

ARTICLE 1AU8 – IMPLANTATION DES CONSTRUCTIONS LES UNES PAR RAPPORT AUX AUTRES SUR UNE MEME PROPRIETE OU PLUSIEURS PROPRIETES LIEES PAR ACTE AUTHENTIQUE

Deux constructions non contiguës implantées sur une même propriété doivent être à une distance l'une de l'autre au moins égale à **3 mètres**.

Cette disposition ne s'applique pas dans le cas d'un mur aveugle ou lorsque qu'il s'agit de l'édification en rez-de-chaussée de garages et de constructions annexes dans la limite de 4 mètres de hauteur totale.

ARTICLE 1AU9 – EMPRISE AU SOLEn secteur 1AU1

L'emprise au sol des constructions doit correspondre à 35 % maximum du terrain d'assiette du projet (emprise au sol maximale calculée sur la surface totale du projet d'ensemble).

En secteur 1AU2

L'emprise au sol des constructions ne peut excéder 50 % de la superficie totale du terrain d'assiette support de l'opération.

ARTICLE 1AU10 – HAUTEUR DES CONSTRUCTIONSEn secteur 1AU1

La hauteur hors tout des constructions ne peut excéder :

- **8,50 mètres et 2 niveaux habitables** pour les logements individuels,
- **13,50 mètres et 4 niveaux habitables** (R+3 avec un 4^{ème} niveau partiel) pour les immeubles collectifs.

III. règlement

En secteur 1AU2

La hauteur hors tout des constructions ne peut excéder **8,5 mètres**.

ARTICLE 1AU11 – ASPECT EXTERIEUR

Les constructions doivent présenter une unité de structure et de composition architecturale. Un fractionnement des volumes doit être recherché afin de permettre d'assurer une diversité, notamment dans les différences de niveaux, dans l'orientation des toitures et dans la longueur des façades.

Les constructions doivent respecter les prescriptions suivantes :

Toitures et vérandas

Les toits doivent être couverts avec des tuiles canal (tuiles rondes romanes) ou tuiles canal à emboîtement, en terre cuite de teinte claire.

Les couvertures doivent être à une ou plusieurs pentes comprises entre 25 et 35 %.

Les toitures terrasses sont autorisées ; elles peuvent être utilisées en tant qu'élément de raccordement entre toitures ou en tant que terrasses plantées ou accessibles.

Des matériaux translucides et des pentes de toiture différentes pourront être admis pour les vérandas et les verrières sous réserve de leur bonne intégration avec le bâtiment existant.

Façades

Les teintes utilisées pour les façades doivent se rapprocher des tons pierre, nuances ocre, ocre foncé ou rosées ; les teintes blanches sont tolérées. Une harmonie des couleurs doit être recherchée.

L'emploi partiel de parement bois en habillage des façades est autorisé.

Clôtures et murs de soutènement

Les clôtures édifiées sur le domaine public doivent avoir une hauteur maximale de **2 mètres**. Des hauteurs différentes peuvent être admises ou imposées en fonction de la topographie des lieux :

- terrain en pente,
- niveau de la rue différent du niveau du terrain naturel de la propriété,
- murs de soubassement ou de soutènement.

Les clôtures édifiées sur le domaine public doivent être enduites toutes faces, dans les tons pierre ou ocre, ou réalisées en pierres sèches. Les murs bahut peuvent éventuellement être surmontés de lisses bois ou de claires voies.

Les grillages, les matériaux plastiques et les matériaux légers de type canisse sont interdits sur les clôtures situées en bordure du domaine public et des voies ouvertes à la circulation.

Les niches à compteurs doivent être intégrés dans les clôtures ou dans les éléments de maçonnerie des portails. Les portails ou portillons doivent être de forme simple, en bois ou en métal.

En limite séparative, la hauteur des clôtures ne peut excéder **2 mètres**.

En secteur 1AU1

Des prescriptions particulières devront être édictées dans le cadre du lotissement ou de l'opération d'ensemble de manière à harmoniser la réalisation des clôtures.

Afin de réduire les nuisances sonores liées à la voie express / A750, un mur anti-bruit de 4 mètres de hauteur devra être réalisé.

Lignes électriques – antennes paraboliques – climatiseurs – panneaux solaires

Les lignes de distribution électrique, les lignes d'éclairage public et les lignes de télécommunications doivent être installées en souterrain, en torsadé ou de telle manière que l'installation soit la plus discrète possible et ne nuise pas au caractère des lieux.

Les climatiseurs doivent être intégrés dans les constructions et cachés à la vue.

La pose d'antenne parabolique en façade est interdite ; elle devra se faire en priorité en toiture.

Les panneaux solaires doivent être accordés au volume et à l'esthétique de la construction.

ARTICLE 1AU12 – STATIONNEMENT

IL EST EXIGÉ :

- des aires de stationnement prévues et réalisées par l'aménageur en accompagnement de la voirie ou sur les emprises publiques de l'opération (en plus des places privatives exigées)
- pour les logements dont la surface de plancher est inférieure à 100 m², au moins **1 place** de stationnement ou de garage par logement
- pour les logements dont la surface de plancher est supérieure ou égale à 100 m², au moins **1,5 place** de stationnement ou de garage par logement

ARTICLE 1AU13 – ESPACES LIBRES ET PLANTATIONS

Les espaces libres (aires de jeux, places, espaces verts, chemins piétonniers, etc) ne peuvent être inférieurs à 20 % de la surface totale du terrain d'assiette de l'opération. Au moins 50 % de ces espaces libres doivent être laissés en pleine terre et végétalisés. Les plantations peuvent être regroupées en bosquets.

Les superficies à prendre en compte pour le calcul des espaces libres sont celles après cessions gratuites éventuelles.

SECTION III. POSSIBILITES D'OCCUPATION DU SOL

ARTICLE 1AU14 – COEFFICIENT D'OCCUPATION DU SOL

En l'absence d'équipements, le COS est nul. Toutefois, pour les occupations et utilisations du sol admises en application de l'article 1AU1, **le COS est fixé à 0,5.**

Dispositions applicables à la zone 2AU

Caractère de la zone : zone d'urbanisation future à court et moyen termes (ZAC de Caunelle approuvée par DCM en date du 07 juin 2010)

Située au Nord de la zone agglomérée de Juvignac, la ZAC de Caunelle, d'une superficie d'environ 35,6 hectares, est implantée en continuité avec l'urbanisation existante et constitue un des secteurs majeurs du développement urbain de la commune, avec notamment l'arrivée de la troisième ligne du tramway de l'agglomération de Montpellier.

La création de la ZAC correspond à une forte volonté de la municipalité de répondre au dynamisme socio-économique de l'agglomération.

Cette zone se caractérise par de l'habitat comme vocation principale, intégré dans un environnement paysager, tout en privilégiant la mixité des fonctions (équipements publics, habitat collectif, groupé ou individuel, bureaux commerces, hébergement hôtelier et services de proximité).

La zone 2AU est partiellement concernée par le risque inondation ; les prescriptions du PPRI approuvé par AP du 9 mars 2001 (zones RU et BU) s'y appliquent.

Secteurs

- secteur **2AUa** destiné à recevoir des équipements publics, des équipements d'intérêt collectif et de service public, des constructions à usage d'habitations collectives et individuelles, groupées, superposées ou en bande, des commerces, des établissements de bureaux, de l'hôtellerie et des services de proximité ;
- secteur **2AUb** à vocation principale de logements individuels avec une possibilité d'implantation de petits collectifs et de services de proximité et d'équipements d'intérêt collectif et de service public.

Objectifs de la ZAC

- répondre aux besoins en logements à court et moyen termes conformément aux objectifs du PLH
- assurer une mixité urbaine et sociale à l'échelle du quartier
- structurer le projet en créant des espaces et des services publics de qualité autour de la ligne 3 du tramway
- privilégier les modes de déplacements "doux"
- recréer un nouveau pôle d'équipements sportifs qui sera en relation avec le Golf et les Thermes de Fontcaude
- préserver l'environnement du site et faire de ce quartier un quartier pilote en matière de développement durable

SECTION I. NATURE DE L'OCCUPATION ET DE L'UTILISATION DU SOL

ARTICLE 2AU1 – OCCUPATIONS ET UTILISATIONS DU SOL INTERDITES

En plus des interdictions mentionnées dans les dispositions générales applicables à l'ensemble des zones pour certains modes d'occupations des sols et autres catégories de constructions, les destinations de constructions suivantes sont interdites :

- industrie
- entrepôts
- exploitations agricoles ou forestières

ARTICLE 2AU2 – OCCUPATIONS ET UTILISATIONS DU SOL ADMISES SOUS CONDITIONS PARTICULIERES

En plus des autorisations mentionnées dans les dispositions générales applicables à l'ensemble des zones pour certains modes d'occupations des sols et autres catégories de constructions, les occupations et utilisations du sol admises sous conditions sont les suivantes :

- habitations
- hébergement hôtelier et para-hôtelier
- bureaux et services
- commerce
- artisanat

Conformément au dossier de réalisation de la ZAC de Caunelle, sont autorisées sous réserve de la réalisation des équipements propres dont la réalisation peut être exigée des bénéficiaires d'autorisation d'occuper ou d'utiliser le sol : viabilité, raccordement aux réseaux publics, éclairage, aires de stationnement, espaces collectifs, aires de jeux, espaces plantés (article L.332-15 du code de l'urbanisme) :

- les constructions à usage d'habitation réalisées sous forme de lotissements ou de groupes d'habitation ;
- les constructions à vocation hôtelière, commerciale, artisanale, de bureaux et de services sous réserve qu'elles correspondent à une activité compatible avec le fonctionnement du quartier ;
- les constructions d'équipements collectifs participant à l'intérêt général.

Pour les opérations d'habitat de plus de 1 500 m² de surface de plancher, il est imposé la réalisation d'au minimum 30 % de logements locatifs sociaux sur l'ensemble des logements prévus. Lorsque le projet fait partie d'une opération d'aménagement d'ensemble (ZAC, lotissement...), cette prescription s'applique de manière globale à l'ensemble des logements prévus dans l'opération.

III. règlement

SECTION II. CONDITIONS DE L'OCCUPATION DU SOL

ARTICLE 2AU3 – ACCES ET VOIRIE

cf. dispositions générales applicables en l'ensemble des zones

Accès

Une habitation individuelle ou groupée peut être desservie par une voie circulaire ou piétonne, voire mixte. Le stationnement pourra donc être regroupé sur une autre parcelle, ouvert ou non sur la voie publique, et réalisé par l'aménageur.

Voirie

Les voies ouvertes à la circulation publique ne devront pas avoir une largeur inférieure à :

- 7 mètres (chaussée + accotements) pour les voiries tertiaires et venelles,
- 10 mètres (chaussée + accotements) pour les voiries primaires et secondaires.

ARTICLE 2AU4 – DESSERTE PAR LES RESEAUX

cf. dispositions générales applicables en l'ensemble des zones

ARTICLE 2AU5 – CARACTERISTIQUES DES TERRAINS

cf. dispositions générales applicables en l'ensemble des zones

ARTICLE 2AU6 – IMPLANTATION DES CONSTRUCTIONS PAR RAPPORT AUX EMPRISES PUBLIQUES

Les règles d'implantation définies par le présent règlement ne s'appliquent qu'au-dessus du sol fini après travaux de la ZAC.

Les constructions peuvent être implantées à l'alignement des voies et des emprises publiques.

Les constructions en retrait des emprises publiques sont admises dans les cas suivants :

- lorsque ce retrait permet d'aligner la nouvelle construction avec une construction existante, dans le but de former une unité architecturale avec celle-ci ;
- lorsque la construction entre dans le cadre d'une opération d'ensemble réalisée sous la forme d'un lotissement, d'un groupe d'habitations ou d'immeubles collectifs.

Règles particulières liées aux saillies autorisées sur le domaine public

Sauf disposition contraire particulière dans le cadre d'un projet d'ensemble, les saillies tels que les balcons et bow-windows, sur l'espace public sont admises.

ARTICLE 2AU7 – IMPLANTATION DES CONSTRUCTIONS PAR RAPPORT AUX LIMITES SEPARATIVES

L'implantation des constructions en limite séparative est autorisée.

Quand le bâtiment ne jouxte pas la limite séparative, la distance horizontale de tout point de ce bâtiment au point de la limite parcellaire qui en est le plus proche doit être égale au moins à **3 mètres**.

Des implantations autres que celles prévues ci-dessus peuvent être admises dans les cas suivants :

- lorsque le retrait permet d'aligner la nouvelle construction avec une construction existante, dans le but de former une unité architecturale avec celle-ci ;
- lorsque la construction entre dans le cadre d'une opération d'ensemble réalisée sous la forme d'un lotissement, d'un groupe d'habitations ou d'immeubles collectifs.

ARTICLE 2AU8 – IMPLANTATION DES CONSTRUCTIONS LES UNES PAR RAPPORT AUX AUTRES SUR UNE MEME PROPRIETE OU PLUSIEURS PROPRIETES LIEES PAR ACTE AUTHENTIQUE

sans objet

ARTICLE 2AU9 – EMPRISE AU SOL

sans objet

ARTICLE 2AU10 – HAUTEUR DES CONSTRUCTIONS

Principe général

Les règles d'implantation définies par le présent règlement ne s'appliquent qu'au-dessus du sol fini après travaux de la ZAC.

La hauteur des constructions est mesurée à partir du niveau du sol fini de la ZAC, au point le plus favorable, jusqu'au sommet du bâtiment, ouvrages techniques, cheminées et autres superstructures exclus.

En secteur 2AUa

La hauteur maximale des constructions est fixée à **21 mètres et R+4**.

Pour les locaux commerciaux, la hauteur minimale du rez-de-chaussée doit être de 5 mètres.

En secteur 2AUb

La hauteur maximale des constructions est fixée à **12,50 mètres et R+2**.

ARTICLE 2AU11 – ASPECT EXTERIEUR

cf. dispositions générales applicables en l'ensemble des zones

Toute expression architecturale est admise si elle répond à la fois à une qualité de conception (rythme, percements, proportions ou alternance pleins / vides) et à une unité architecturale de l'ensemble. Dans tous les cas, l'écriture devra être contemporaine et les constructions devront respecter les prescriptions suivantes :

III. règlement

Toitures

En secteur 2AUa

Les toitures en terrasses doivent être privilégiées.

En secteur 2AUb

Les couvertures doivent être à une ou plusieurs pentes comprises entre 25 et 35 %. Les pentes et versants des toitures doivent respecter ceux des constructions avoisinantes.

Les toitures en terrasse sont autorisées.

Façades

Une harmonie des couleurs doit être recherchée. Les enduits de couleur blanche sont autorisés.

Les matériaux fabriqués en vue d'être recouverts d'un parement ou d'un enduit tels que carreaux de plâtre, briques creuses, parpaings, etc, ne peuvent être laissés apparents à l'extérieur des constructions ou sur les clôtures. Sont interdits les imitations de matériaux tels que faux moellons en pierre, fausses briques, etc.

Les conduits de fumée autres que maçonnes et les appareils de climatisation ne doivent pas être en applique sur les murs de façade.

Devantures commerciales – enseignes

Les devantures commerciales ne doivent pas dépasser le niveau du plancher du premier étage ou de l'entresol ou du bandeau établi au-dessus du rez-de-chaussée ; elles ne doivent pas englober de fenêtre ou de porte d'immeuble.

ARTICLE 2AU12 – STATIONNEMENT

IL EST EXIGÉ :

- des aires de stationnement réalisées par l'aménageur en accompagnement de la voirie ou sur les emprises publiques de l'opération
- pour les logements dont la surface de plancher est inférieure à 100 m², au moins **1 place** de stationnement ou de garage par logement
- pour les logements dont la surface de plancher est supérieure ou égale à 100 m², au moins **1,5 place** de stationnement ou de garage par logement

Exceptionnellement, lorsque l'application de cette prescription est impossible, soit pour des raisons techniques, soit pour des motifs d'architecture et d'urbanisme, il peut être autorisé (pour le constructeur) :

- soit de réaliser le stationnement directement sur un terrain lui appartenant à proximité immédiate, pour les places nécessaires qui lui font défaut ;
- soit d'obtenir une concession à long terme dans un parc public ou une acquisition de place dans un parc privé existant ou en cours de réalisation, à proximité immédiate, les places nécessaires qui lui font défaut.

Pour toutes les constructions à usage d'activités, de services ou d'équipement collectif, les aires de stationnement à réserver devront être suffisantes pour assurer l'évolution et le stationnement des véhicules de livraison, de service et du personnel, ainsi que les véhicules de la clientèle.

Cycles

Pour les constructions à usage d'habitat collectif, pour les bureaux, les commerces et les équipements, il est imposé aux constructeurs la réalisation de locaux exclusivement destinés au stationnement des vélos, directement accessibles, clos par un dispositif ajouré, équipés d'arceaux et de stationnement et d'une dimension minimale pouvant être comprise entre 1 m² et 2 m² par 100 m² de surface de plancher.

ARTICLE 2AU13 – ESPACES LIBRES ET PLANTATIONS

cf. dispositions générales applicables en l'ensemble des zones

Pour chaque lot ou macro-lot, doivent être maintenus environ 20 % d'espaces libres dont 10 % en pleine terre et végétalisés, à l'exclusion des lots inférieurs à 150 m² où la superficie en pleine terre sera au moins égale à 20 m². Les toitures terrasses végétalisées sont préconisées.

SECTION III. POSSIBILITES D'OCCUPATION DU SOL

ARTICLE 2AU14 – COEFFICIENT D'OCCUPATION DU SOL

La surface de plancher totale est fixée à 170 000 m².

Dispositions applicables à la zone 1AUE

Caractère de la zone : zone d'urbanisation future à court ou moyen terme

La zone 1AUE correspond à des **secteurs naturels non équipés** situés en **frange d'urbanisation** (secteur du Labournas / Courpouiran).

Il s'agit d'une zone destinée à **une vocation principale de développement économique**.

Les constructions y sont autorisées soit lors de la réalisation d'une opération d'aménagement d'ensemble, soit au fur et à mesure de la réalisation des équipements.

Objectifs

- structurer et organiser le développement économique sur les secteurs stratégiques de la commune
- répondre aux besoins liés à l'implantation de nouvelles activités sur la commune et à la délocalisation d'activités existantes

SECTION I. NATURE DE L'OCCUPATION ET DE L'UTILISATION DU SOL

ARTICLE 1AUE1 – OCCUPATIONS ET UTILISATIONS DU SOL INTERDITES

En plus des interdictions mentionnées dans les dispositions générales applicables à l'ensemble des zones pour certains modes d'occupations des sols et autres catégories de constructions, les destinations de constructions suivantes sont interdites :

- hébergement hôtelier ou para-hôtelier
- industrie
- exploitations agricoles ou forestières

Les constructions à usage d'habitation qui ne sont pas directement nécessaires au fonctionnement des activités autorisées dans la zone sont interdites.

Les installations classées pour la protection de l'environnement relevant d'un régime d'autorisation sont interdites.

Les constructions isolées, occupations et utilisations du sol n'entrant pas dans le cadre d'une opération d'aménagement d'ensemble sont interdites.

ARTICLE 1AUE2 – OCCUPATIONS ET UTILISATIONS DU SOL ADMISES SOUS CONDITIONS PARTICULIERES

En plus des autorisations mentionnées dans les dispositions générales applicables à l'ensemble des zones pour certains modes d'occupations des sols et autres catégories de constructions, les destinations de constructions suivantes sont admises sous conditions :

- habitations
- bureaux et services
- commerce
- artisanat
- entrepôts

Les constructions à usage d'habitation et leurs annexes ne sont admises que si elles sont destinées au logement de personnes dont la présence permanente est nécessaire pour assurer la direction, la surveillance ou le gardiennage des établissements présents dans la zone et aux conditions suivantes :

- que le logement soit situé dans le bâtiment et qu'il n'y ait qu'une seule entrée,
- qu'il soit limité à 120 m² de surface de plancher maximum avec au maximum un logement par bâtiment.

Les destinations de constructions mentionnées au présent article sont autorisées sous réserve de la réalisation des équipements propres dont la réalisation peut être exigée des bénéficiaires d'autorisation d'occuper ou d'utiliser le sol : viabilité, raccordement aux réseaux

III. règlement

publics, éclairage, aires de stationnement, espaces collectifs, espaces plantés (article L.332-15 du code de l'urbanisme).

SECTION II. CONDITIONS DE L'OCCUPATION DU SOL

ARTICLE 1AUE3 – ACCES ET VOIRIE

cf. dispositions générales applicables en l'ensemble des zones

ARTICLE 1AUE4 – DESSERTE PAR LES RESEAUX

cf. dispositions générales applicables en l'ensemble des zones

Assainissement eaux usées

Les eaux résiduaires liées aux activités autorisées dans la zone ne peuvent être rejetées au réseau collectif d'assainissement sans autorisation. Cette autorisation peut être subordonnée à certaines conditions conformément aux dispositions législatives en vigueur (article L.35-8 du code de la santé publique). Sont également prohibés, les rejets d'hydrocarbures, de substances chimiques, corrosives, inflammables, ou effluents septiques en provenance de fosses.

ARTICLE 1AUE5 – CARACTERISTIQUES DES TERRAINS

cf. dispositions générales applicables en l'ensemble des zones

ARTICLE 1AUE6 – IMPLANTATION DES CONSTRUCTIONS PAR RAPPORT AUX EMPRISES PUBLIQUES

Sauf indications contraires mentionnées sur les plans de zonage, les constructions doivent respecter un recul minimum de 5 mètres par rapport à l'alignement des voies publiques existantes, modifiées ou à créer.

Dispositions applicables aux constructions prévues en bordure de la déviation de la RN109 / A750

Les façades des bâtiments seront implantées à 40 mètres minimum de l'axe de la déviation de la RN109 et parallèlement à cet axe. Un recul minimal de 50 mètres comptés à partir de l'axe des voies de l'échangeur Ouest de Juvignac est imposé.

ARTICLE 1AUE7 – IMPLANTATION DES CONSTRUCTIONS PAR RAPPORT AUX LIMITES SEPARATIVES

La distance comptée horizontalement de tout point d'un bâtiment au point de la limite séparative qui en est la plus rapprochée doit être au moins égale à la moitié de la différence d'altitude entre ces deux points, sans pouvoir être inférieure à **5 mètres**.

Toutefois, l'implantation en limite parcellaire peut être autorisée dans le cadre d'un plan de masse de lotissement préalablement approuvé. Dans le cas d'une implantation en limite parcellaire, des mesures de sécurité devront être prises pour éviter notamment la propagation des incendies (murs coupe-feu).

Les aires de stockage et de dépôts doivent respecter une marge d'isolement par rapport aux limites séparatives d'au moins 5 mètres de largeur ; cet espace doit être végétalisé et planté d'arbres de haute tige.

ARTICLE 1AUE8 – IMPLANTATION DES CONSTRUCTIONS LES UNES PAR RAPPORT AUX AUTRES SUR UNE MEME PROPRIETE OU PLUSIEURS PROPRIETES LIEES PAR ACTE AUTHENTIQUE

Les constructions non contiguës doivent être distantes les unes des autres d'au moins **5 mètres**.

ARTICLE 1AUE9 – EMPRISE AU SOL

L'emprise au sol des constructions nouvelles est limitée à 50 % maximum de la surface du terrain d'assiette support de l'opération.

ARTICLE 1AUE10 – HAUTEUR DES CONSTRUCTIONS

La hauteur maximale des constructions est fixée à **9 mètres**.

Dispositions applicables aux constructions prévues au droit de l'échangeur Ouest de Juvignac

La hauteur maximale des constructions ne doit pas excéder la cote NGF de 84,00 mètres. Les enseignes installées en superstructure des bâtiments, mâts, pylônes et autres panneaux publicitaires sont interdits.

ARTICLE 1AUE11 – ASPECT EXTERIEUR

Le volet paysager relatif au dossier de demande de permis de construire devra être particulièrement soigné et justifier du choix de l'implantation et de la volumétrie des bâtiments, des matériaux et des couleurs retenus pour les façades et du type de clôture.

Les constructions et autres modes d'occupation du sol doivent respecter les prescriptions suivantes :

Clôtures

Les limites entre les lots seront obligatoirement marquées par des éléments végétaux (parterres de fleurs, haies vives, massifs, arbres, arbustes ou autres). Une clôture grillagée ou un mur bahut surmonté ou non d'un grillage peuvent être autorisés à concurrence d'une hauteur de **1,80 mètre maximum**.

Implantation des bâtiments

L'implantation des bâtiments doit tenir compte de l'orientation, de la pente et des perceptions lointaines et rapprochées du terrain. Les aires et cours de service doivent être le moins visibles possibles des voies et espaces extérieurs publics.

Talus

Ils doivent être recouverts de terre végétale et végétalisés. Les enrochements sont interdits.

III. règlement

Volumétrie des bâtiments

Les constructions doivent être conçues avec simplicité et dans un souci d'homogénéité d'ensemble même lorsqu'elles comportent plusieurs fonctions différentes (surface de vente, stockage, bureaux et logements de fonction).

La volumétrie des bâtiments sera sobre et les formes simples.

Aucun volume ne doit être traité comme volume résiduel. Chacun doit être considéré comme partie intégrante de l'ensemble.

Façades

Les façades doivent résulter directement des volumes. Leur traitement, pignons compris, doit faire l'objet du plus grand soin.

Les descentes d'eaux pluviales, châneaux, ou tout autre élément technique rapporté, doivent s'intégrer harmonieusement à la façade.

Toitures

Tout type de toiture est autorisé dans la mesure où il contribue à la cohérence globale du projet.

Enseignes et publicité

À l'exception de l'indication de la raison sociale de l'entreprise occupant la parcelle, toute publicité ou affichage sur le terrain est interdit.

Les enseignes peuvent former un panneau indépendant des bâtiments en cas de composition d'ensemble avec les plantations et les espaces libres.

Matériaux

Les constructions doivent être conçues avec qualité. Aucune restriction sur quelque matériau que ce soit n'est envisagée pour autant que les matériaux employés le soient comme des éléments d'une composition.

L'imitation de matériaux tels que fausses briques, fausses pierres de même que les enduits grossiers et les maçonneries non enduites sont interdits.

Polychromie

Les façades seront traitées dans une gamme de couleurs s'harmonisant avec le site et son environnement.

Une seule couleur principale par bâtiment est autorisée.

La nature, la texture et la teinte des matériaux, enduits et peintures, seront précisées explicitement sur les élévations jointes à chaque demande de permis de construire.

Lignes électriques

Les lignes de distribution électrique, les lignes d'éclairage public et les lignes de télécommunications doivent obligatoirement être installées en souterrain.

Conteneurs à ordures

Tout projet de construction doit comporter au moins un emplacement pour conteneur à ordures intégré à la clôture en bordure des voies publiques et accessible depuis celles-ci. Cet emplacement de 3 x 2 mètres minimum peut être complété ou remplacé si l'activité envisagée sur la parcelle comporte une collecte des encombrants par benne, par un emplacement spécifique aménagé à proximité de l'accès à la parcelle et caché aux vues par des haies vives.

L'abri à conteneur doit être réalisé avec les mêmes matériaux et dans le même esprit que la construction principale.

ARTICLE 1AUE12 – STATIONNEMENT

Le stationnement des véhicules correspondant aux besoins des constructions et installations doit être assuré en dehors des voies publiques. Toute installation ayant pour résultat d'obliger à effectuer des opérations de chargement et de déchargement sur la voie publique est interdite.

Pour le fonctionnement des établissements, il doit être aménagé les surfaces nécessaires pour le stationnement des véhicules de livraison, de transport, de service et des visiteurs ainsi que les surfaces nécessaires pour permettre à la fois le stationnement et les manœuvres de chargement et de déchargement des véhicules.

Pour les logements autorisés dans la zone, il est exigé au moins 2 places de stationnement ou de garage par logement.

ARTICLE 1AUE13 – ESPACES LIBRES ET PLANTATIONS

Les surfaces libres de toute construction et les marges de recul doivent obligatoirement être plantées et entretenues. Les aménagements paysagers doivent respecter les dispositions suivantes :

- regroupement des surfaces en évitant les délaissés,
- utilisation d'essences locales,
- installation de réseaux d'arrosage adaptés,
- préservation du passage du matériel d'entretien.

• **Pour les aires de stationnement** : un arbre de haute tige au moins pour 4 places de stationnement.

• **Pour les autres espaces** : ils doivent être boisés à concurrence de 10 % de la superficie totale de la parcelle avec des essences locales et une densité de plantation à raison d'un arbre par 25 m² de terrain.

Les plantations existantes non concernées par l'implantation des bâtiments doivent être conservées et renforcées ; les arbres abattus doivent être remplacés par des plantations au moins équivalentes.

Un plan des espaces verts doit être joint à toute demande de permis de construire.

III. règlement

Les containers, bennes à ordures ou à encombrements, le stockage de matériaux et des engins doivent être dissimulés à la vue ; ils seront soit intégrés dans les locaux soit camouflés par des aménagements adaptés (haies végétales de type haies vives, palissades en bois, etc).

Dispositions applicables aux constructions prévues au droit de l'échangeur Ouest de Juvignac

Un alignement d'arbres de haute tige doit être planté le long de la contre-allée (rue du Pergasan). Des haies doivent être plantées perpendiculairement à la contre allée et serviront également à masquer les différents dépôts et les arrières des bâtiments.

SECTION III. POSSIBILITES D'OCCUPATION DU SOL

ARTICLE 1AUE14 – COEFFICIENT D'OCCUPATION DU SOL

En l'absence d'équipements, le COS est nul. Toutefois, pour les occupations et utilisations du sol admises en application de l'article 1AUE1, **le COS est fixé à 0,5.**

DISPOSITIONS APPLICABLES AUX ZONES AGRICOLES

Dispositions applicables à la zone A

Caractère de la zone : zone agricole protégée

Il s'agit d'une zone naturelle à protéger en raison du potentiel agronomique, biologique et économique des terres agricoles. Elle comprend les surfaces agricoles utiles de la commune ainsi que les **terroirs viticoles classés en AOC** (Fourques, Mas Neuf).

Dans cette zone, seules peuvent être admises les constructions et installations nécessaires aux services publics ou d'intérêt collectif et à l'exploitation agricole.

La zone A est partiellement concernée par le risque inondation ; les prescriptions du PPRI approuvé par AP du 9 mars 2001 (zones R et BN) s'y appliquent.

La zone A est partiellement concernée par le risque incendie de forêt ; les prescriptions du PPRIF approuvé par AP du 30 janvier 2008 s'y appliquent.

Secteurs

- A : **espaces agricoles protégés et valorisés**
- A1 : secteurs agricoles délimités par la **ZAD de Naussargues** approuvée par arrêté préfectoral en date du 04 février 2010

Objectifs

- préserver les ressources foncières tout en maintenant l'activité agricole (secteur A1)
- préserver le potentiel agronomique
- assurer la pérennité des exploitations agricoles existantes (grands domaines viticoles)

SECTION I. NATURE DE L'OCCUPATION ET DE L'UTILISATION DU SOL

ARTICLE A1 – OCCUPATIONS ET UTILISATIONS DU SOL INTERDITES

En plus des interdictions mentionnées dans les dispositions générales applicables à l'ensemble des zones pour certains modes d'occupations des sols et autres catégories de constructions, les destinations de constructions suivantes sont interdites :

- habitations (à l'exclusion des exceptions visées à l'article A2 ci-après)
- hébergement hôtelier ou para-hôtelier
- bureaux
- commerce
- artisanat
- industrie
- entrepôts

Les constructions nouvelles à usage d'habitation sont interdites.

ARTICLE A2 – OCCUPATIONS ET UTILISATIONS DU SOL ADMISES SOUS CONDITIONS PARTICULIERES

L'extension et la transformation des constructions existantes à usage d'habitation est autorisée sous réserve du respect des trois conditions suivantes :

- qu'il s'agisse de travaux d'aménagement ou d'extension mesurés (dans la limite de 170 m² de surface de plancher totale par logement) sans changement de destination,
- que l'habitation soit nécessaire à l'exploitation agricole,
- que le projet respecte le caractère et les proportions architecturales du bâti existant.

La construction de **bâtiments d'exploitation agricole** destinés au logement des récoltes, du matériel agricole et des équipements indispensables **directement nécessaires à l'exploitation** est autorisée **sous réserve que ces constructions jouxtent un bâtiment déjà existant sur le terrain d'assiette.**

Sont admis le camping à la ferme et les gîtes ruraux aménagés en annexe ou en extension du corps d'habitation de l'exploitation à **condition que ces installations soient liées à une activité complémentaire résultante et dépendante de l'exploitation agricole.**

Désignation des constructions agricoles pouvant faire l'objet d'un changement de destination (article L.123-3-1 du code de l'urbanisme)

Domaines de :

- Fourques,
- Mas Neuf.

Les changements de destination autorisés pour ces constructions sont les suivants :

- hébergement hôtelier ou para-hôtelier

III. règlement

- bureaux et services
- commerce
- artisanat

Ces changements de destination sont autorisés à condition :

- qu'ils n'induisent pas d'extension, ni en surface ni en hauteur, des bâtiments existants ;
- qu'ils permettent de garantir la sauvegarde du patrimoine architectural des bâtiments (justifiée dans le cadre d'un volet paysager) ou qu'ils permettent de valoriser la production et l'activité des exploitations agricoles.

SECTION II. CONDITIONS DE L'OCCUPATION DU SOL

ARTICLE A3 – ACCES ET VOIRIE

cf. dispositions générales applicables en l'ensemble des zones

ARTICLE A4 – DESSERTE PAR LES RESEAUX

cf. dispositions générales applicables en l'ensemble des zones

ARTICLE A5 – CARACTERISTIQUES DES TERRAINS

cf. dispositions générales applicables en l'ensemble des zones

La superficie des terrains doit être suffisante pour permettre l'implantation d'un assainissement non collectif et assurer la protection des captages d'alimentation en eau potable.

ARTICLE A6 – IMPLANTATION DES CONSTRUCTIONS PAR RAPPORT AUX EMPRISES PUBLIQUES

Les constructions doivent être édifiées à une distance de l'axe des voies ouvertes à la circulation au moins égale à **15 mètres** (5 mètres au moins à compter de l'alignement).

Dispositions applicables pour les terrains situés en bordure de la RN109 / A750

En application de l'article L.111-1-4 du code de l'urbanisme (Amendement Dupont), le recul des constructions doit être de 100 mètres de part et d'autre de l'axe de la voie.

ARTICLE A7 – IMPLANTATION DES CONSTRUCTIONS PAR RAPPORT AUX LIMITES SEPARATIVES

sans objet

ARTICLE A8 – IMPLANTATION DES CONSTRUCTIONS LES UNES PAR RAPPORT AUX AUTRES SUR UNE MEME PROPRIETE OU PLUSIEURS PROPRIETES LIEES PAR ACTE AUTHENTIQUE

sans objet

ARTICLE A9 – EMPRISE AU SOL

non réglementée

III. règlement

ARTICLE A10 – HAUTEUR DES CONSTRUCTIONS

La hauteur maximale des constructions ne peut excéder celle des constructions existantes situées sur la même propriété. Toutefois, des règles moins contraignantes pourront être autorisées pour certaines superstructures agricoles lorsque les caractéristiques techniques ou architecturales l'imposent.

ARTICLE A11 – ASPECT EXTERIEUR

Les constructions autorisées doivent justifier de la préservation du caractère ou de l'intérêt des lieux avoisinants, du site et du paysage. L'architecture et la volumétrie des constructions autorisées doivent respecter l'unité, la cohérence et le style esthétique des constructions existantes.

ARTICLE A12 – STATIONNEMENT

sans objet

ARTICLE A13 – ESPACES LIBRES ET PLANTATIONS

sans objet

SECTION III. POSSIBILITES D'OCCUPATION DU SOL

ARTICLE A14 – COEFFICIENT D'OCCUPATION DU SOL

non réglementé

**DISPOSITIONS APPLICABLES AUX ZONES
NATURELLES ET FORESTIERES**

Dispositions applicables à la zone N

Caractère de la zone : zone naturelle protégée

Il s'agit d'une zone naturelle à protéger en raison de la qualité des sites, des milieux naturels, des paysages et de leur intérêt notamment du point de vue esthétique, historique et écologique.

La zone N correspond aux espaces naturels sensibles de la commune, zones boisées et milieux humides et coupures d'urbanisation.

La zone N est protégée. Seules peuvent y être admises les constructions et installations d'intérêt public, équipements et ouvrages techniques nécessaires à leur fonctionnement ainsi que les constructions et installations. **Y sont également délimités des secteurs N1, N2 et N3 faisant l'objet de dispositions particulières au regard de leur caractère d'espaces à enjeux.**

La zone N est partiellement concernée par le risque inondation ; les prescriptions du PPRI approuvé par AP du 9 mars 2001 (zones R et BN) s'y appliquent.

La zone N est partiellement concernée par le risque incendie de forêt ; les prescriptions du PPRIF approuvé par AP du 30 janvier 2008 s'y appliquent.

Secteurs

- N : **espaces naturels boisés et coupures d'urbanisation** (ripisylve de la Mosson, garrigues de Fontcaude, bois du Perret, Courpouiran)
- N1 : secteurs naturels délimités par la **ZAD de Naussargues** approuvée par arrêté préfectoral en date du 04 février 2010
- N2 : **Domaine de Fontcaude** y compris les sous-secteurs N2a correspondant au **Golf de Fontcaude** et N2b correspondant au **site de l'ancien établissement thermal** dans lequel s'appliquent, dans les conditions précisées par l'article L.123-4 du code de l'urbanisme, des transferts de constructibilité en vue de favoriser un regroupement des constructions
- N3 : secteur de la **ZAC de Caunelle** prévu pour la réalisation des équipements d'intérêt collectif et de service public prévus dans le programme de construction de la ZAC

Objectifs

- préserver et protéger les espaces naturels et boisés de la commune (secteur N)
- préserver les terrains dans la perspective d'un développement urbain futur à long terme (secteur N1)
- valoriser le golf en tant que "poumon vert" (secteur N2)
- assurer par la mixité des modes d'occupations du sol la variété des activités touristiques, thermales, commerciales et résidentielles (secteur N2b)

III. règlement

- permettre le développement des activités et des équipements d'accueil liés au thermalisme et aux pratiques sportives et de loisirs (secteurs N2a et N2b)
- valoriser les équipements existants (secteur N2a)
- permettre la réalisation du programme d'équipements publics de la ZAC de Caunelle (secteur N3)

SECTION I. NATURE DE L'OCCUPATION ET DE L'UTILISATION DU SOL

ARTICLE N1 – OCCUPATIONS ET UTILISATIONS DU SOL INTERDITES

En plus des interdictions mentionnées dans les dispositions générales applicables à l'ensemble des zones pour certains modes d'occupations des sols et autres catégories de constructions, les destinations de constructions suivantes sont interdites :

En secteurs N, N1 & N3

- habitations (à l'exclusion des exceptions visées à l'article N2 ci-après)
- hébergement hôtelier ou para-hôtelier
- bureaux
- commerce
- artisanat
- industrie
- entrepôts
- exploitations agricoles ou forestières

En secteur N2

- habitations (à l'exclusion des exceptions visées à l'article N2 ci-après pour le sous-secteur N2b)
- artisanat
- industrie
- entrepôts
- exploitations agricoles ou forestières

ARTICLE N2 – OCCUPATIONS ET UTILISATIONS DU SOL ADMISES SOUS CONDITIONS PARTICULIERES

En secteur N1

Ne sont autorisées que les extensions de constructions existantes jusqu'à concurrence de 10 % de la surface de plancher (surface hors œuvre nette) ou 40 m² maximum et à condition de ne pas changer la destination initiale des lieux, ni créer de logement supplémentaire et de respecter le caractère et les proportions architecturales du bâti existant.

En secteur N2 (sous-secteur N2a)

Les constructions à destination de bureaux, de services et de commerces sont admises à condition qu'elles soient liées :

- à l'équipement du golf, à son exploitation, à son entretien et à sa mise en valeur notamment économique ;
- à des activités sportives et récréatives.

Sont également admises les installations ou constructions précaires relatives à l'accueil, à la sécurité et à l'hygiène publique.

III. règlement

En secteur N2 (sous-secteur N2b)

Les destinations de constructions admises sous conditions sont les suivantes :

- habitations
- hébergement hôtelier ou para-hôtelier
- bureaux et services
- commerce

Les constructions à usage d'habitation et leurs annexes ne sont admises que si elles sont destinées au logement de personnes dont la présence permanente est nécessaire pour assurer la direction, la surveillance ou le gardiennage des établissements présents dans la zone.

Les constructions à destination de bureaux, de services et de commerces sont admises à condition qu'elles soient liées à une activité ou à la vocation des équipements existants ou prévus dans la zone et que leur fonctionnement soit compatible avec les infrastructures existantes.

En secteur N3

Les équipements collectifs prévues dans le programme de construction de la ZAC de Caunelle sont autorisées : équipements sportifs, récréatifs, périscolaires, socio-culturels ainsi que les équipements annexes liés et nécessaires à la ZAC (parkings, bassins de rétention, etc).

SECTION II. CONDITIONS DE L'OCCUPATION DU SOL

ARTICLE N3 – ACCES ET VOIRIE

cf. dispositions générales applicables en l'ensemble des zones

ARTICLE N4 – DESSERTE PAR LES RESEAUX

cf. dispositions générales applicables en l'ensemble des zones

ARTICLE N5 – CARACTERISTIQUES DES TERRAINS

sans objet

ARTICLE N6 – IMPLANTATION DES CONSTRUCTIONS PAR RAPPORT AUX EMPRISES PUBLIQUES

En secteur N

En application de l'article L.111-1-4 du code de l'urbanisme (Amendement Dupont), le recul des constructions doit être de 100 mètres de part et d'autre de l'axe des RN109 / A750.

En secteur N1

Les extensions de constructions existantes doivent être édifiées en respectant un recul de **10 mètres** par rapport à l'alignement des voies et emprises publiques.

En secteur N2 (sous-secteurs N2a et N2b)

Les constructions peuvent être édifiées à l'alignement des voies publiques existantes, modifiées ou à créer ou avec un recul minimal de **5 mètres** par rapport à cet alignement.

En secteur N3

Les équipements collectifs d'intérêt général pourront s'implanter à l'**alignement** (alignement partiel sur au moins 30 % de la façade) ou avec un recul ne pouvant être inférieur à **3 mètres**.

ARTICLE N7 – IMPLANTATION DES CONSTRUCTIONS PAR RAPPORT AUX LIMITES SEPARATIVES

En secteur N

non réglementée

En secteur N1

Les extensions de constructions existantes doivent être édifiées à **4 mètres** au moins des limites séparatives.

En secteur N2 (sous-secteurs N2a et N2b)

L'implantation des constructions en limite séparative est autorisée.

Quand le bâtiment ne jouxte pas la limite séparative, la distance horizontale de tout point de ce bâtiment au point de la limite parcellaire qui en est le plus proche doit être égale à la moitié de la différence d'altitude entre ces deux points ($L = H/2$) sans pouvoir être inférieure à **3 mètres**.

En secteur N3

Les équipements collectifs d'intérêt général pourront s'implanter **en limite séparative** ou avec un recul ne pouvant être inférieur à **5 mètres**.

ARTICLE N8 – IMPLANTATION DES CONSTRUCTIONS LES UNES PAR RAPPORT AUX AUTRES SUR UNE MEME PROPRIETE OU PLUSIEURS PROPRIETES LIEES PAR ACTE AUTHENTIQUE

En secteurs N, N2 & N3

non réglementée

En secteur N1

Les bâtiments non contigus doivent être éloignés les uns des autres d'une distance au moins égale à **4 mètres**.

ARTICLE N9 – EMPRISE AU SOL

non réglementée

ARTICLE N10 – HAUTEUR DES CONSTRUCTIONS

Dans les secteurs N & N3

sans objet

III. règlement

En secteur N1

Pour les extensions autorisées des bâtiments existants, la hauteur maximale des constructions est fixée à **8,50 mètres**.

En secteur N2 (sous-secteur N2a)

La hauteur maximale des constructions est fixée à **10 mètres**.

En secteur N2 (sous-secteur N2b)

La hauteur maximale des constructions est fixée à **14 mètres et 4 niveaux**.

ARTICLE N11 – ASPECT EXTERIEUR

Dans les secteurs N & N3

sans objet

En secteur N1

Les extensions de constructions existantes doivent présenter un aspect compatible avec le caractère et l'intérêt des lieux avoisinants.

Les clôtures sont autorisées ; elles doivent être constituées d'un grillage plastifié vert d'une hauteur maximum de 1,80 mètre.

En secteur N2 (sous-secteurs N2a et N2b)

Par leur aspect et leur volume, les constructions et autres modes d'occupation du sol ne doivent pas porter atteinte au caractère ou à l'intérêt du site. Les constructions doivent s'inscrire dans le cadre d'un **projet architectural global** justifiant de la prise en compte du caractère et de l'intérêt du site et de la préservation du paysage proche, naturel ou urbain.

Le volet paysager relatif au dossier de demande de permis de construire devra être particulièrement soigné et justifier du choix de l'implantation et de la volumétrie des bâtiments, des matériaux et des couleurs retenus pour les façades et, le cas échéant, du type de clôture.

Les prescriptions suivantes doivent être respectées :

Implantation des bâtiments

L'implantation des bâtiments doit tenir compte de l'orientation, de la pente et des perceptions lointaines et rapprochées du terrain.

Talus

Ils doivent être recouverts de terre végétale et végétalisés. Les enrochements sont interdits.

Volumétrie des bâtiments

Les constructions doivent être conçues dans un souci d'homogénéité d'ensemble même lorsqu'elles comportent plusieurs fonctions différentes.

Aucun volume ne doit être traité comme volume résiduel. Chacun doit être considéré comme partie intégrante de l'ensemble.

Façades

Les façades doivent résulter directement des volumes. Leur traitement, pignons compris, doit faire l'objet du plus grand soin.

Les descentes d'eaux pluviales, châteaux, ou tout autre élément technique rapporté, doivent s'intégrer harmonieusement à la façade.

Matériaux

Les constructions doivent être conçues avec qualité. Aucune restriction sur quelque matériau que ce soit n'est envisagée pour autant que les matériaux employés le soient comme des éléments d'une composition.

L'imitation de matériaux tels que fausses briques, fausses pierres de même que les enduits grossiers et les maçonneries non enduites sont interdits.

Polychromie

Les façades seront traitées dans une gamme de couleurs s'harmonisant avec le site et son environnement.

La nature, la texture et la teinte des matériaux, enduits et peintures, seront précisées explicitement sur les élévations jointes à chaque demande de permis de construire.

Lignes électriques

Les lignes de distribution électrique, les lignes d'éclairage public et les lignes de télécommunications doivent obligatoirement être installées en souterrain.

ARTICLE N12 – STATIONNEMENT

cf. dispositions générales applicables en l'ensemble des zones

ARTICLE N13 – ESPACES LIBRES ET PLANTATIONS

Dans les secteurs N, N1 & N3

sans objet

En secteur N2 (sous-secteurs N2a et N2b)

Les surfaces libres de toute construction et les marges de recul doivent obligatoirement être plantées et entretenues.

SECTION III. POSSIBILITES D'OCCUPATION DU SOL

ARTICLE N14 – COEFFICIENT D'OCCUPATION DU SOL

En secteur N1

sans objet

III. règlement

Pour l'ensemble du secteur N2

Le COS est fixé à 0,0145.

En l'absence d'équipements, le COS est nul.

En sous-secteur N2a

Pour les occupations et utilisations du sol admises en application de l'article N1, les possibilités de construction résultant du COS fixé pour l'ensemble du secteur N2 peuvent y être transférées en respectant une **surface de plancher maximale de 6 000 m²**.

En sous-secteur N2b

Pour les occupations et utilisations du sol admises en application de l'article N1, les possibilités de construction résultant du COS fixé pour l'ensemble du secteur N2 peuvent y être transférées en respectant une **surface de plancher maximale de 7 000 m²**.

En secteur N3

Le COS est fixé à 0,15 soit environ 5 000 m² réservés aux équipements collectifs et de service public.

ANNEXES REGLEMENTAIRES

1. Règlement relatif au PPRI approuvé par A.P. du 9 mars 2001
2. Règlement relatif au PPRIF approuvé par A.P. du 30 janvier 2008
3. Aléa "retrait-gonflement des argiles"
4. Prescriptions relatives à la lutte contre l'incendie et à la protection civile
5. Patrimoine archéologique
6. Les 8 orientations fondamentales du SDAGE
7. Arrêté municipal du 09 décembre 1992 relatif aux zones de publicité
8. Prescriptions générales relatives à l'alimentation en eau potable et à la qualité de l'air
9. La nouvelle réglementation parasismique applicable aux bâtiments
10. Institution du Droit de Préemption Urbain – DCM du 16/10/2012

Annexe 1.
Règlement relatif au PPRI approuvé par A.P. du 9 mars 2001

G.S.

DEPARTEMENT DE L'HERAULT - DIRECTION DEPARTEMENTALE DE L'EQUIPEMENT - SERVICE URBANISME
EAU et ENVIRONNEMENT

Projet de Plan de Prévention des Risques Naturels d'Inondation

**Communes de : Combaillaux, Vailhauquès, Montarnaud,
Murles, Grabels, Juvignac et St Georges d'Orques.**

2 a - REGLEMENT Inondation

Elaboration
Procédure

21 - 06 - 2000 Prescription	26 - 10 - 2000 Enquête Publique	09 - 03 - 2001 Approbation
--------------------------------	------------------------------------	-------------------------------

ZONES ROUGES

La zone rouge correspond à une zone d'écoulement principal où les hauteurs d'eau, et les courants peuvent être très importants.

On distingue deux types de zones rouge :

1. ZONE ROUGE « R » : pour les zones naturelles, et dont la hauteur d'eau en crue centennale est supérieure à 0,50 m et sur une bande de 10m en bordure de tous les ruisseaux n'ayant pas fait l'objet d'étude hydraulique spécifique.
2. ZONE ROUGE « RU1 » : pour les secteurs urbanisés susceptibles d'être recouverts par une lame d'eau supérieure à 0,50 m en crue centennale et situés dans une zone d'écoulement préférentiel des eaux débordées.

Objectif	Zones	Clauses réglementaires
DISPOSITIONS GÉNÉRALES		<u>SONT INTERDITS</u>
	R - RU1	<ul style="list-style-type: none"> • Tous travaux, de quelque nature qu'ils soient, à l'exception de ceux visés au paragraphe ci-dessous, (intitulé "SONT ADMIS") • En particulier les réparations au gros oeuvre des dégâts occasionnés uniquement par les crues.
	R - RU1	<p><u>UTILISATIONS DU SOL</u></p> <ul style="list-style-type: none"> • Les dépôts de matériaux et conditionnements susceptibles d'être emportés ou de gêner l'écoulement des eaux en cas de crue. • Tous remblais modifiant les conditions d'écoulement ou le champ d'expansion des crues et en particulier les endiguements sauf s'ils sont de nature à protéger des lieux fortement urbanisés. • Les dépôts et stockages de produits dangereux ou polluants • Les occupations et activités temporaires (parcs d'attraction, fêtes foraines, marché) en dehors de la période du 1er mai au 31 août • Toutes constructions à caractère vulnérable telles que : écoles, crèches, établissements sanitaires, établissement recevant du public, installations classées

ZONES ROUGES

Haute vallée de la Mosson

Clauses réglementaires

Objectif	Zones
<p>MAINTENIR ET AMELIORER L'ACTIVITE EXISTANTE</p>	<p>R - RU1</p>
	<p>R - RU1</p>
	<p>RU1</p>
	<p>R - RU1</p>

SONT ADMIS

CONSTRUCTIONS ET OUVRAGES EXISTANTS

- Les travaux d'entretien et de gestion courants (traitements de façades, réfection de toiture, peinture....)
- Les modifications de constructions sans changement de destination, sauf s'il est de nature à réduire la vulnérabilité du bâtiment et améliorer la sécurité des personnes, sans création de logement supplémentaire, et sous réserve que la surface des planchers soit calée au minimum à la cote de la PHE.
En cas de contrainte architecturale majeure, des dispositifs permettant de diminuer la vulnérabilité du bâti devront être mis en place.
- L'extension de bâtiments d'habitation existants dans la limite de 20 m² d'emprise au sol (une seule fois) et leur modification, sous réserve :
 - que la sous-face du 1er plancher aménagé soit calée à la cote de PHE,
 - de prendre en compte les impératifs d'écoulement des crues et que leur implantation ne crée pas d'obstacle à l'écoulement,
 - que l'extension s'accompagne de mesures compensatoires de nature à diminuer la vulnérabilité du bâtiment lui-même, à améliorer la sécurité des personnes et à favoriser l'écoulement des eaux,
 - et que les travaux envisagés ne soient pas de nature à créer un changement de l'usage des locaux sauf s'ils sont de nature à réduire le risque.
- Si la hauteur d'eau en crue centennale est inférieure à 1,50 m, l'extension des bâtiments d'activités, industries ou agricoles, jusqu'à 20 % de l'emprise au sol (une seule fois) sous réserve :
 - que la sous-face du 1er plancher aménagé soit calée à la cote de PHE,
 - de prendre en compte les impératifs d'écoulement des crues, que leur implantation ne crée pas d'obstacle à l'écoulement,
 - et que l'extension n'accroisse pas la vulnérabilité du bâtiment lui-même.

ZONES ROUGES

Haute vallée de la Mosson

Objectif	Zones	Clauses réglementaires
<p>REDUCTION DE LA VULNERABILITE DES BIENS ET ACTIVITES. MISE EN SECURITE DES PERSONNES</p>	<p>R - RUI</p>	<p><u>SONT ADMIS</u></p> <p><i><u>CAMPINGS EXISTANTS</u></i></p> <ul style="list-style-type: none"> • L'exploitation des campings et caravanages strictement limitée aux dispositions des arrêtés qui les réglementent. <p><i><u>CONSTRUCTIONS ET OUVRAGES NOUVEAUX</u></i></p> <ul style="list-style-type: none"> • Les forages A.E.P. • Les équipements d'intérêt général, lorsque leur implantation est techniquement irréalisable hors du champ d'inondation. Une étude hydraulique devra en définir les conséquences amont et aval et déterminer leur impact sur l'écoulement des crues, les mesures compensatoires à adopter visant à en annuler les effets et les conditions de leur mise en sécurité. Elle devra en outre faire apparaître les conséquences d'une crue exceptionnelle.
<p>MAINTIEN DU LIBRE ECOULEMENT ET DE LA CAPACITE D'EXPANSION DES CRUES</p>	<p>R - RUI</p>	<ul style="list-style-type: none"> • Les piscines au niveau du terrain naturel. Un balisage permanent du bassin sera mis en place afin d'assurer la sécurité des personnes et des services de secours. • Les ouvrages hydrauliques d'intérêt général et de protection indispensables à la régulation des crues après étude hydraulique. • La création ou modification de clôtures légères (3 fils ou grillagées à mailles larges) sur mur de soubassement d'une hauteur inférieure ou égale à 0,20 m

ZONES ROUGES

Haute vallée de la Mosson

Objectif	Zones	Clauses réglementaires
<p>MAINTIEN DU CHAMP D'EXPANSION DES CRUES</p> <p>REDUCTION DE LA VULNERABILITE DES BIENS ET ACTICITES</p> <p>EVITER L'AGGRAVATION DU PHENOMENE INONDATION</p>	<p>R - RUI</p> <p>R - RUI</p> <p>R - RUI</p> <p>R - RUI</p> <p>R - RUI</p> <p>R - RUI</p> <p>R - RUI</p>	<p><u>SONT ADMIS</u></p> <p><u>TERRASSEMENTS</u></p> <ul style="list-style-type: none"> • Les terrassements après étude hydraulique qui en définirait les conséquences amont et aval, et dont l'objectif serait de nature à faciliter l'écoulement et à préserver le stockage ou l'expansion des eaux de crues. • La réalisation de réseaux enterrés sous réserve qu'ils ne soient pas vulnérables aux crues • La réalisation de petites voiries secondaires et peu utilisées (voies piétonnes, pistes cyclables, voies rurales et communales) au niveau du terrain naturel et qui ne créent pas d'obstacle à l'écoulement des crues. <p><u>ENTRETIEN DU LIT MINEUR</u></p> <ul style="list-style-type: none"> • L'entretien du lit mineur par déboisement sélectif ou enlèvement des atterrissements après procédure d'autorisation conformément aux dispositions de la Loi sur l'eau. • L'entretien des berges par reboisement des talus érodés et entretien sélectif de la ripisylve, conformément aux orientations et aux préconisations du SDAGE • Voir en fin des dispositions générales les dispositions constructives relatives aux bâtiments

ZONES ROUGES

Objectif	Zones	Clauses réglementaires
<p>REDUCTION DE LA VULNERABILITE DES BIENS ET ACTIVITES</p>	<p>R</p>	<p><u>SONT ADMIS</u></p> <p><u>MODES CULTURAUX</u></p> <ul style="list-style-type: none"> • Les modes cultureux, la constitution de haies vives, dont les conséquences peuvent être le ralentissement des écoulements ou l'augmentation de la capacité de stockage des eaux, sans toutefois créer d'obstacle à leur écoulement sous forme de barrage <p><u>UTILISATIONS DU SOL</u></p> <ul style="list-style-type: none"> • Les parcs de stationnement des véhicules sous réserve qu'ils soient organisés et réglementés à partir d'un dispositif d'annonces de crues.

La zone bleue correspond à une zone d'expansion des crues où les hauteurs d'eau en crue centennale sont inférieures à 0,50 m

On distingue deux types de zones bleues :

- La zone bleue Bn : pour les secteurs naturels, très faiblement bâtis et qui constituent un champ de dispersion de l'énergie des crues qu'il convient de préserver
- La zone bleue Bu : pour les secteurs déjà fortement urbanisés

Objectif

Clauses réglementaires

I - ZONE BLEUE Bn

EVITER L'AGGRAVATION DU PHENOMENE INONDATION

SONT INTERDITS :

- Tous travaux de quelque nature qu'ils soient, à l'exception de ceux visés au paragraphe ci-dessous, intitulé "SONT ADMIS"

UTILISATIONS DU SOL

- Les dépôts de matériaux susceptibles d'être emportés en cas de crue
- Tous remblais modifiant les conditions d'écoulement ou le champ d'expansion des crues et en particulier les endiguements
- Les dépôts et stockages de produits dangereux ou polluants
- Les occupations et activités temporaires (parcs d'attraction, fêtes foraines) en dehors du 15 mars au 15 septembre.

Objectif	Clauses réglementaires
<p>REDUIRE OU SUPPRIMER LA VULNERABILITE DES BIENS ET ACTIVITES MISE EN SECURITE DES PERSONNES</p>	<p><u>SONT ADMIS :</u></p> <p><i><u>CONSTRUCTIONS ET OUVRAGES EXISTANTS</u></i></p> <ul style="list-style-type: none"> • Les travaux d'entretien et de gestion courants (traitements de façades, réfections de toitures, peintures) • L'extension des bâtiments d'habitations dans la limite de 20 m² d'emprise au sol (une seule fois) et leur modification, sous réserve : <ul style="list-style-type: none"> - que la sous-face du 1^{er} plancher aménagé soit calée à la cote de PHE, - de prendre en compte les impératifs d'écoulement des crues et que leur implantation ne crée pas d'obstacle à l'écoulement, - que l'extension s'accompagne de mesures compensatoires de nature à diminuer la vulnérabilité du bâtiment lui-même, à améliorer la sécurité des personnes et à favoriser l'écoulement des eaux, - et que les travaux envisagés ne soient pas de nature à créer un changement de l'usage des locaux sauf s'ils sont de nature à réduire le risque. • L'extension des bâtiments d'activités, industries ou agricoles, jusqu'à 20 % de l'emprise au sol (une seule fois) sous réserve : <ul style="list-style-type: none"> - que la sous-face du 1^{er} plancher aménagé soit calée à la cote de PHE, - de prendre en compte les impératifs d'écoulement des crues et que leur implantation ne crée pas d'obstacle à l'écoulement, - et que l'extension n'accroisse pas la vulnérabilité du bâtiment lui-même.

Objectif	Clauses réglementaires
	<p><u>SONT ADMIS</u></p> <p><u>CAMPINGS EXISTANTS</u></p> <ul style="list-style-type: none">• L'implantation d'HLL dans les campings peut être autorisée sous réserve que le niveau de la sous face du plancher soit au minimum à l'altitude de la PHE• Dans les campings sont en outre admis les travaux d'entretien strictement liés à l'amélioration de la qualité d'accueil sous réserve qu'ils ne créent pas d'incidence sur l'écoulement des crues. <p><u>CONSTRUCTIONS ET OUVRAGES NOUVEAUX</u></p> <ul style="list-style-type: none">• Tous travaux d'aménagements sportifs et d'équipements légers d'animation et de loisirs de plein air.• Les surfaces de plancher pour des locaux non habités et strictement liées aux activités autorisées à l'alinéa précédent tels que sanitaires, vestiaires, locaux à matériels, sous réserve que la sous face des planchers soit calée à la cote de la PHE et que les conséquences de ces aménagements sur l'écoulement des crues soient négligeables.• Les piscines implantées au niveau du terrain naturel. Un balisage permanent du bassin sera mis en place afin d'assurer la sécurité des personnes et des services de secours.

Objectif	Clauses réglementaires
<p>MAINTIEN DU LIBRE ECOULEMENT ET DE LA CAPACITE D'EXPANSION DES CRUES</p>	<p><u>SONT ADMIS</u></p> <ul style="list-style-type: none"> • Les équipements d'intérêt général, lorsque leur implantation est techniquement irréalisable hors du champ d'inondation. Une étude hydraulique devra en définir les conséquences amont et aval et déterminer leur impact sur l'écoulement des crues, les mesures compensatoires à adopter, visant à en annuler les effets et les conditions de leur mise en sécurité. Elle devra en outre faire apparaître les conséquences d'une crue exceptionnelle. • Les ouvrages hydrauliques d'intérêt général indispensables à la régulation des crues après étude hydraulique. • Les forages A.E.P. • Tous travaux d'aménagements, sans création de remblais, destinés à créer des parcs et jardins d'agrément • La création ou modification de clôtures légères (3 fils ou grillagées) sur mur de soubassement d'une hauteur inférieure ou égale à 0,20 m <p><u>TERRASSEMENTS</u></p> <ul style="list-style-type: none"> • Les terrassements, après étude hydraulique qui en définirait la conséquence amont et aval, et dont l'objectif serait de nature à faciliter l'écoulement et à préserver le stockage ou l'expansion des eaux de crues. • La réalisation de réseaux enterrés, sous réserve qu'ils ne soient pas vulnérables aux crues • La réalisation de petites voiries secondaires et peu utilisées (voies piétonnes, pistes cyclables, voies rurales et communales) et qui ne créent pas d'obstacle à l'écoulement des crues.

Objectif	Clauses réglementaires
<p>EVITER L'AGGRAVATION DU PHENOMENE INONDATION</p>	<p><u>SONT ADMIS</u></p> <p>Voir en fin des dispositions générales les recommandations relatives aux dispositions constructives</p> <p><u>ENTRETIEN DU LIT MINEUR</u></p> <ul style="list-style-type: none">• L'entretien du lit mineur par déboisement sélectif ou enlèvement des atterrissements après procédure d'autorisation conformément aux dispositions de la Loi sur l'eau.• L'entretien des berges par reboisement des talus érodés et entretien sélectif de la ripisylve conformément aux orientations et préconisations du SDAGE. <p><u>MODES CULTURAUX</u></p> <ul style="list-style-type: none">• Les serres nécessaires à l'activité agricole, à condition :<ul style="list-style-type: none">- qu'il s'agisse de serres-tunnel ou plastique sur arceaux,- qu'elles soient disposées dans le sens principal du courant,- qu'elles soient distantes entre elles d'au moins 5 m,- qu'elles ne nuisent pas au bon écoulement ou au stockage des eaux. <p><u>UTILISATIONS DU SOL</u></p> <ul style="list-style-type: none">• Les parcs de stationnement des véhicules.

Objectif	Clauses réglementaires
<p>EVITER L'AGGRAVATION DU PHENOMENE INONDATION</p> <p>REDUIRE OU SUPPRIMER LA VULNERABILITE DES BIENS ET ACTIVITES</p> <p>MISE EN SECURITE DES PERSONNES</p>	<p><u>II - LA ZONE BLEUE Bu</u></p> <p><u>SONT INTERDITS :</u></p> <ul style="list-style-type: none">• Tous travaux, de quelque nature qu'ils soient à l'exception de ceux visés au paragraphe ci-dessous, intitulé "SONT ADMIS"• Tous remblais modifiant les conditions d'écoulement ou le champ d'expansion des crues, et en particulier les endiguements sauf s'ils sont de nature à protéger des lieux fortement urbanisés. <p><u>SONT ADMIS :</u></p> <p><u>CONSTRUCTIONS ET OUVRAGES EXISTANTS</u></p> <ul style="list-style-type: none">• L'entretien, la modification et l'extension de constructions existantes sous réserve de ne pas créer de surface de plancher en-dessous de la cote de PHE. <p><u>CONSTRUCTIONS ET OUVRAGES NOUVEAUX</u></p> <ul style="list-style-type: none">• La création de constructions nouvelles, sous réserve :<ul style="list-style-type: none">- que la sous face du premier plancher aménagé soit calée à la cote de PHE,- et de ne pas créer de surfaces de garages ou pièces annexes en-dessous du niveau de la cote de PHE sauf exceptions liées à des contraintes architecturales imposées par le règlement d'urbanisme de la commune.

Objectif	Clauses réglementaires
<p>MAINTIEN DU LIBRE ÉCOULEMENT ET DE LA CAPACITÉ D'EXPANSION DES CRUES</p> <p>LIMITATION DES EFFETS INDUITS "PRESCRIPTIONS"</p>	<p><u>SONT ADMIS</u></p> <ul style="list-style-type: none"> • La création d'ouvrages de protection rapprochée dans des lieux fortement urbanisés après étude hydraulique définissant les conséquences amont et aval. • Les piscines au niveau du terrain naturel. Un balisage permanent du bassin sera mis en place afin d'assurer la sécurité des personnes et des services de secours. <p><u>TERRASSEMENTS</u></p> <ul style="list-style-type: none"> • Les travaux de terrassement, après étude hydraulique définissant les conséquences amont et aval, qui sont de nature à protéger les lieux déjà fortement urbanisés. • La réalisation de réseaux enterrés, sous réserve qu'ils ne soient pas vulnérables aux crues • La réalisation de petites voiries (voies piétonnes, pistes cyclables, voies rurales et communales) au niveau du sol • Le stockage de produits polluants nécessaires à la consommation individuelle sous réserve qu'il soit réalisé dans des récipients étanches et protégés contre les effets de l'inondation centennale. <p><u>UTILISATIONS DU SOL</u></p> <ul style="list-style-type: none"> • Les parcs de stationnement des véhicules.

Annexe 2.
Règlement relatif au PPRIF approuvé par A.P. du 30 janvier
2008

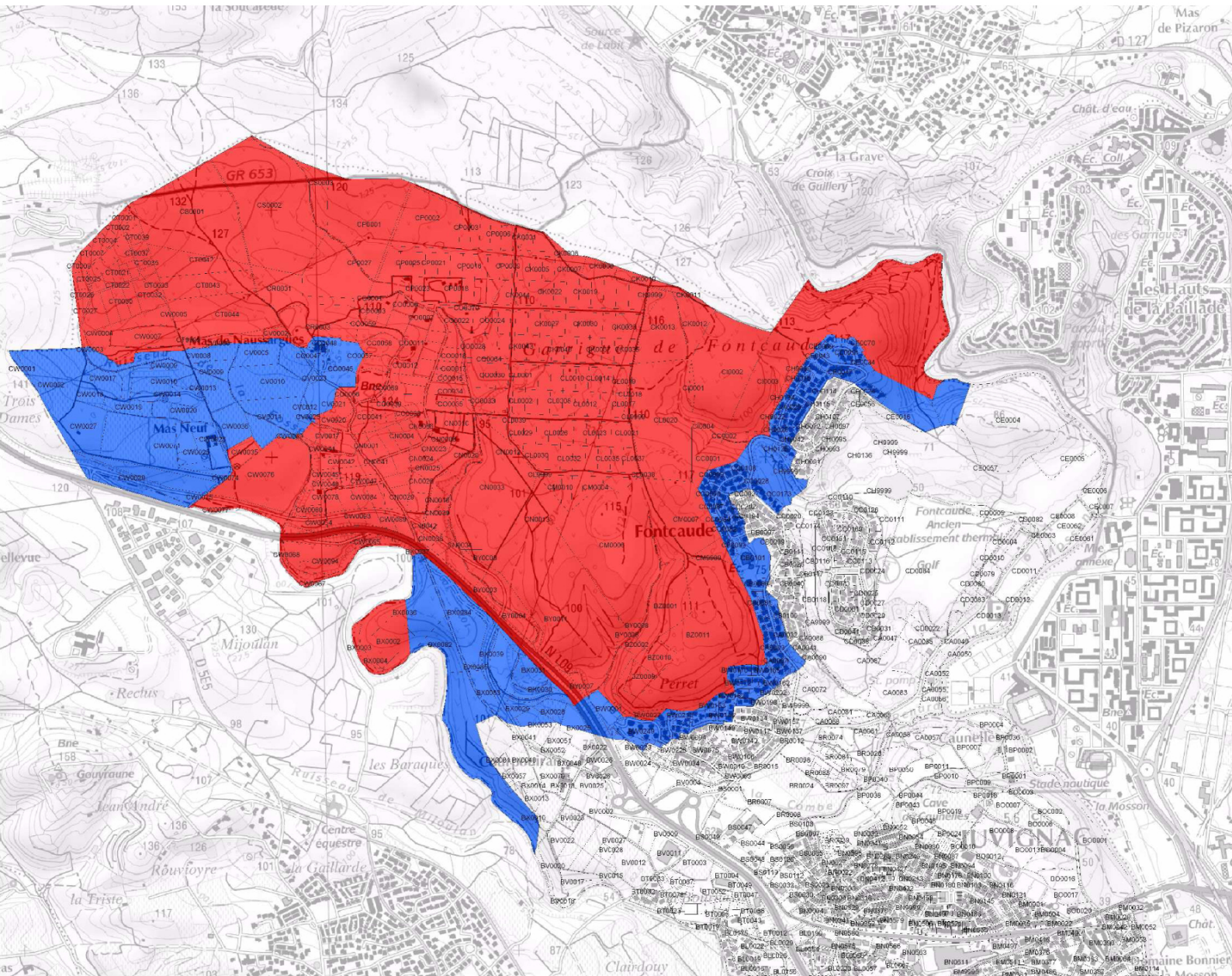

PREFECTURE DE L'HERAULT

Plan de Prévention des Risques d'Incendie de Forêt
PPRIF prescrit par AP n° 2005.01.1855 du 26 juillet 2005
Enquête publique AP n° 2007.01.1059 du 1er juin 2007
Approbation AP n° 2008.01.194 du 30 janvier 2008
Commune de JUVIGNAC
(Hérault)

Carte du Zonage Réglementaire

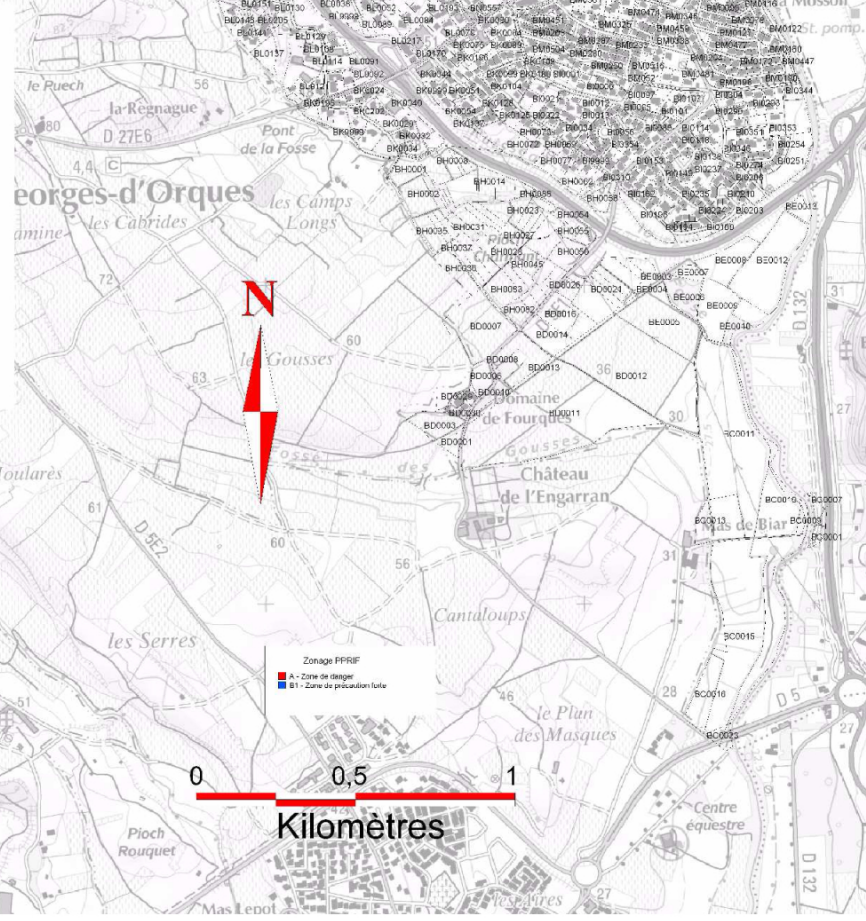

Document établi par la DDAF34
 Service EFE - MCL - décembre 2007



PREFECTURE DE L'HERAULT

PPRif

PLAN DE PRÉVENTION DES RISQUES NATURELS PRÉVISIBLES D'INCENDIES DE FORÊT

COMMUNE DE JUVIGNAC

Règlement

PRESCRIPTION PAR	A. P. N° 2005 -0 I - 1855	DU 26 JUILLET 2005
ENQUÊTE PUBLIQUE PAR	A. P. N° 2007 -01-1059	DU 1^{ER} JUIN 2007
APPROBATION PAR	A. P. N° 2008 -01-194	DU 30 JANVIER 2008
 DIRECTION DÉPARTEMENTALE DE L'AGRICULTURE ET DE LA FORÊT	ETABLI PAR LA DIRECTION DÉPARTEMENTALE DE L'AGRICULTURE ET DE LA FORÊT Place Chaptal CS 69506 34960 MONTPELLIER Cedex 2 Tél. : 04.67.34.28.63 – Fax : 04.67.34.29.66	

Sommaire :

<i>Préambule</i>	<i>Page 3</i>
1 Zone A	Page 4
1.1 Projets nouveaux	Page 4
1.1.1 Constructions nouvelles interdites	Page 4
1.1.2 Constructions admises avec prescriptions	Page 4
1.1.3 Reconstruction d'un bâtiment existant	Page 4
1.1.4 Règles de constructions	Page 6
1.2 Constructions existantes	Page 7
1.3 Débroussaillage	Page 8
2 Zone B1	Page 9
2.1 Projets nouveaux	Page 9
2.2 Mise en sécurité des projets nouveaux	Page 13
2.3 Mise en sécurité des constructions existantes	Page 16
2.4 Débroussaillage	Page 16
3 Zone B2	Page 17
3.1 Projets nouveaux	Page 17
3.2 Mise en sécurité des constructions existantes	Page 19
3.3 Débroussaillage	Page 19
4 Recommandations indicatives	Page 20
4.1 Applicables aux zones A, B1 et B2	Page 20
4.2 Applicable à la zone B2	Page 20
Annexe I	Page 21

Préambule

Les zones de « danger » (zone A) concernent principalement les grands espaces naturels exposés aux incendies de forêt. De même, lorsque des zones d'aléa moindre, même nul, de petite superficie existent à l'intérieur des zones de danger, elles sont automatiquement considérées comme des zones de danger et classées en zone A.

Les zones A sont des zones où l'aléa est fort à très fort où l'implantation de nouvelles constructions est interdite.

S'il existe à l'intérieur de ces zones des constructions existantes, celles-ci doivent mettre en œuvre des prescriptions individuelles justifiées par leur exposition particulière au risque d'incendie de forêt.

Les zones de « précaution forte » (zone B1) sont des zones où l'aléa est fort et où les constructions isolées et l'habitat diffus sont proscrits.

Les zones B1 sont des zones tampon avec les zones de danger ou des zones potentiellement urbanisables en urbanisation non isolée. Implantés en continuation d'une urbanisation existante, les projets urbains sont autorisés suivant des prescriptions constructives précises et des normes d'accessibilité et d'hydrant bien définies. Une bande de 50 mètres, traitée afin d'en diminuer la combustibilité et la puissance d'un feu, sera positionnée chaque fois que cela se présentera en interface avec la zone A et à l'intérieur du périmètre urbanisé.

Les zones de « précaution » (zone B2) sont des zones où l'aléa est encore présent mais où l'urbanisation occupe la majeure partie de l'espace.

Les zones B2 sont des zones déjà fortement urbanisées où une densification urbaine est souhaitée. Une urbanisation totale de ces espaces avec une garantie de l'accessibilité et du réseau d'hydrants sera de nature à réduire significativement le risque.

Le débroussaillage et le maintien en état débroussaillé cités dans le présent règlement sont à réaliser selon les modalités prévues par l'arrêté préfectoral 2004-I-907 du 13 avril 2004 modifié par l'arrêté préfectoral n° 2005-01-539 du 7 mars 2005 et complété par l'arrêté préfectoral n° 2007-1-703 du 4 avril 2007.

1. Zone A (zone de danger)

1.1 Projets nouveaux :

- 1.1.1 La zone A (rouge) correspond à la zone de danger, avec un aléa feu de forêt fort pouvant générer un risque potentiellement fort **où toutes les constructions nouvelles, l'implantation nouvelle d'habitations légères de loisirs et les nouveaux stationnements de caravanes sont interdits ;**
- 1.1.2 Cependant, peuvent être **admis avec prescriptions** sous réserve d'être réalisés conformément aux prescriptions constructives et de ne pas créer de nouveaux logements, ce qui aggraverait le risque :
- 1.1.2.1 Les aménagements, travaux et ouvrages destinés à protéger la forêt ou les constructions existantes ;
 - 1.1.2.2 Les locaux techniques permettant d'assurer la gestion des équipements de lutte contre les incendies de forêt ;
 - 1.1.2.3 Les locaux techniques nécessaires à l'exploitation agricole (y compris sylvicole) sauf locaux d'habitation ou d'accueil du public ;
 - 1.1.2.4 Les travaux d'entretien et de gestion courante ainsi que les travaux de mise aux normes de confort des bâtiments implantés antérieurement à l'approbation du présent plan ;
 - 1.1.2.5 Les changements de destination des constructions ou leur extension ;
 - 1.1.2.6 Les annexes des bâtiments d'habitation, sous réserve qu'elles ne fassent pas l'objet d'une occupation humaine permanente et qu'elles se situent à moins de 20 mètres du bâtiment d'habitation ;
 - 1.1.2.7 Les infrastructures publiques (réseaux routiers, ferrés, de transport et de distribution téléphonique ou électrique) ;
 - 1.1.2.8 Les réparations effectuées sur un bâtiment partiellement sinistré ;
 - 1.1.2.9 Les équipements nécessaires au fonctionnement des services publics (cimetières, déchetteries ...) à l'exclusion de tout bâtiment abritant une activité humaine permanente.
- 1.1.3 La reconstruction d'un bâtiment existant détruit est subordonnée à la réalisation préalable des prescriptions relatives à la défense extérieure contre l'incendie (voir ci-dessous 1.1.3.1) ainsi qu'à l'accessibilité depuis une voie ouverte à la circulation publique (voir ci-dessous 1.1.3.2). Les règles de construction précisées au 1.1.4 seront alors applicables.
- 1.1.3.1 Sont considérés comme **disposant d'une défense extérieure contre l'incendie**, les constructions dont l'entrée est **située à moins de 150 mètres** (cent cinquante mètres) mesurés suivant l'axe de la voie ou du chemin qui

relie l'entrée principale de la construction à **un point d'eau réglementaire** (cf. schéma n°1).

Un point d'eau réglementaire est constitué indifféremment soit par un poteau ou bouche d'incendie (hydrant) relié à un réseau de distribution d'eau permettant de réaliser un débit de 60 m³/h sous une pression dynamique de 1 bar pendant 2 heures, soit un réservoir doté d'une prise d'eau normalisée, accessible aux véhicules de lutte contre l'incendie et capable de fournir un volume de 120 m³ pendant deux heures.

Les hydrants devront être distants entre eux de 200 mètres maximum par les voies carrossables.

Schéma n° 1
Mode de calcul de la desserte par le réseau de distribution d'eau.

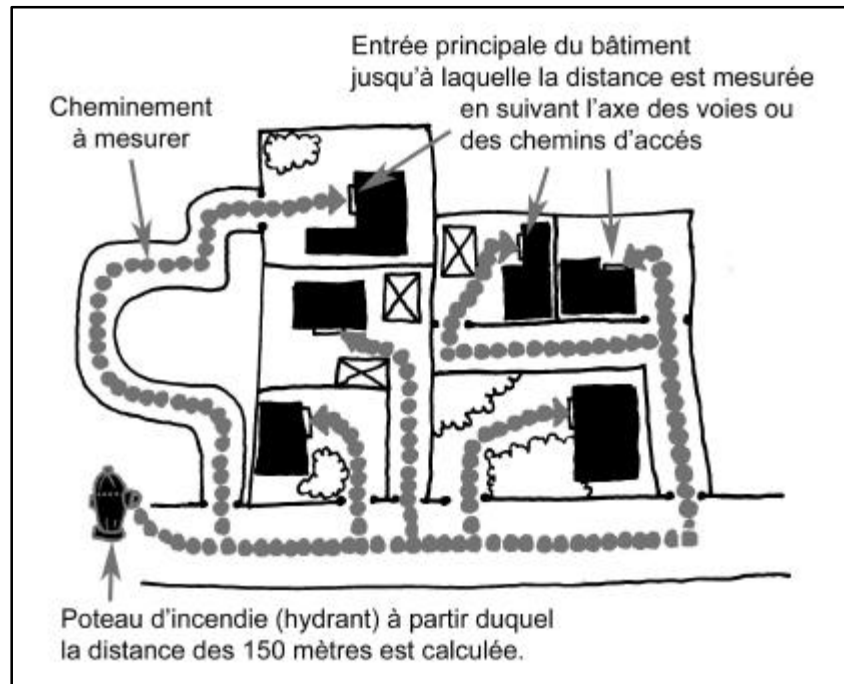

1.1.3.2 Sont considérées comme accessibles depuis une voie ouverte à la circulation publique, les constructions **situées à moins de 100 mètres** (cent mètres mesurés suivant l'axe de la voie ou du chemin qui relie l'entrée de la construction à la voie ouverte à la circulation publique accessible aux engins de secours - cf. schéma n°2) d'une **voirie ouverte à la circulation publique** normalisée.

Est considérée comme normalisée une voie ouverte à la circulation publique présentant les caractéristiques suivantes :

- *Largeur minimale de la bande de roulement : 4 mètres (bandes réservées au stationnement exclues) ;*
- *Force portante pour un véhicule de 160 kilos-newtons avec un maximum de 90 kilos-newtons par essieu, ceux-ci étant distants de 3,60 mètres au minimum ;*
- *Résistance au poinçonnement : 80 newtons/cm² sur une surface maximale de 0,20 m² ;*
- *Rayon intérieur des tournants de 9 mètres minimum ;*
- *Pente inférieure à 15 % ;*

- Hauteur libre autorisant le passage d'un véhicule de 4 mètres de hauteur.
- Ces voies se termineront sur un **point de retournement**, calculé sur la base des prescriptions techniques générales du SDIS de l'Hérault (Té de retournement, placette circulaire, comportant des tournants dont le rayon intérieur doit être supérieur ou égal à 9 mètres ;
- Débroussaillage et maintien en état débroussaillé.

Schéma n° 2
Mode de calcul de la desserte par les voies ouvertes à la circulation publique.

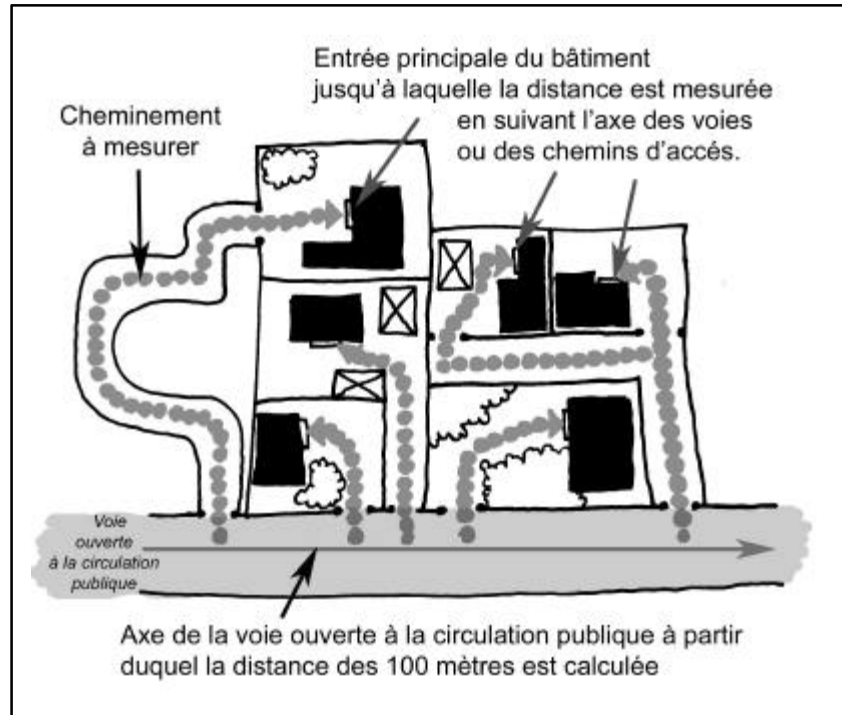

1.1.4 Règles de construction :

Enveloppes : Enveloppes des bâtiments constituées par des murs en dur présentant une durée coupe feu d'une demi-heure. Revêtements de façades présentant un critère de réaction au feu MO*, parties de façades incluses dans le volume des vérandas comprises.

Ouvertures : Ensemble des ouvertures occultables par des dispositifs présentant une durée coupe feu d'une demi-heure.
Jointures assurant un maximum d'étanchéité, parties de façades incluses dans le volume, vérandas comprises.

Couvertures : Revêtements de couvertures classés en catégorie MO*, partie de couverture incluse dans le volume des vérandas comprises.

Toutefois, les revêtements de couvertures classés en catégorie M1*, M2*, M3* peuvent être utilisés s'ils sont établis sur un support continu en matériau incombustible ou en panneaux de bois ou tout autre matériau reconnu équivalent par le comité d'étude et de classification des matériaux (CECM) et des éléments de construction par rapport au danger d'incendie.

Pas de partie combustible à la jonction entre la toiture et les murs.

Conduits extérieurs des cheminées :

- Equipés dans leur partie située au-delà de leur débouché en toiture d'un clapet coupe feu d'une demi-heure et actionnables depuis l'intérieur de la construction ;
- Réalisés en matériau MO* et présentant une durée coupe feu d'une demi-heure depuis leur débouché en toiture jusqu'au niveau du clapet coupe feu et munis d'un pare-étincelles en partie supérieure.

Conduites et canalisations diverses : Conduites et canalisations desservant l'habitation et apparentes à l'extérieur présentant une durée coupe feu de traversée d'une demi-heure.

Gouttières et descentes d'eau : Gouttières et descentes d'eau réalisées en matériaux M1* minimum.

Auvents : Toitures réalisées en matériaux M1* minimum et ne traversant pas les murs d'enveloppe de la construction.

Barbecues : Barbecues fixes, constituant une dépendance d'habitation, équipés de dispositifs pare étincelles et de bac de récupération des cendres situés hors de l'aplomb de toute végétation.

* *Norme technique de classement de la résistance au feu des matériaux. L'arrêté ministériel du 30 juin 1983 modifié par les arrêtés ministériels des 28 août 1991, 21 novembre 2002 (JO n°304 du 31 décembre 2002) rectificatif annexes 3 et 4 (JO du 15 février 2003) et du 13 août 2003 (JO du 5 septembre 2003), établit ce classement.*

1.2 Constructions existantes :

Les réserves de combustibles extérieures sont interdites à moins de 10 mètres des constructions.

Les propriétaires, exploitants ou utilisateurs de citernes ou réserves aériennes d'hydrocarbures liquides ou liquéfiés procéderont à l'enfouissement ou à la suppression de celles-ci.

Les conduites d'alimentation depuis ces citernes jusqu'aux constructions seront enfouies à une profondeur permettant une durée coupe-feu d'une demi-heure (aucun passage à l'air ne sera maintenu).

Toutefois si l'enfouissement des citernes et des canalisations s'avère techniquement difficilement réalisable (sol rocheux...), celles-ci devront être ceinturées par un mur de protection en maçonnerie pleine de 0,1 mètres d'épaisseur au moins (ou tout autre élément incombustible présentant une résistance mécanique équivalente), et dont la partie supérieure dépasse de 0,5 mètres au moins celles des orifices des soupapes de sécurité. Le périmètre situé autour des ouvrages devra être exempt de tout matériau ou végétal combustible sur une distance de 4 mètres mesurée à partir du mur de protection.

L'ensemble des travaux de mise en sécurité des constructions existantes est à la charge du propriétaire et doit être réalisé dans les meilleurs délais à compter de la date d'approbation du présent PPR, et sans excéder les cinq ans prévus à l'article 5 du Décret n° 95-1089 du 5 octobre 1995, modifié par le Décret n° 2005-3 du 4 janvier 2005.

1.3 Débroussaillage

Sur l'ensemble de la zone de danger, la profondeur de débroussaillage est autorisée à 100 mètres (cent mètres) mais obligatoire à 50 mètres (cinquante mètres) autour des constructions de toute nature, habitations et bâtiments d'accueil du public à la charge du propriétaire des constructions de toute nature, des habitations et des bâtiments d'accueil du public même s'il faut débroussailler sur la propriété d'autrui.

Le débroussaillage de mise en sécurité dans la zone de danger doit être réalisé dans les meilleurs délais à compter de la date d'approbation du présent PPR, et sans excéder une année. Le maintien en état débroussaillé sera constant.

Article 5 du décret n° 95-1089 du 5 octobre 1995, modifié par le Décret n° 2005-3 du 4 janvier 2005.

Zones B1 et B2 (zones de précaution)

La zone bleue, ou zone de précaution, est subdivisée en deux zones :

- B1 (bleu foncé) - précaution forte : nouvelles constructions isolées interdites, autres constructions autorisées sous prescriptions ;
- B2 (bleu clair) - précaution : constructions autorisées sous prescriptions.

2. Zone B1 – zone de précaution forte :

2.1 Projets nouveaux

2.1.1 Tout nouveau bâtiment **individuel isolé est interdit** :

Un bâtiment n'est pas isolé lorsqu'il se situe à moins de 50 mètres (cinquante mètres) d'au moins deux bâtiments existants (cf. schéma n°3).

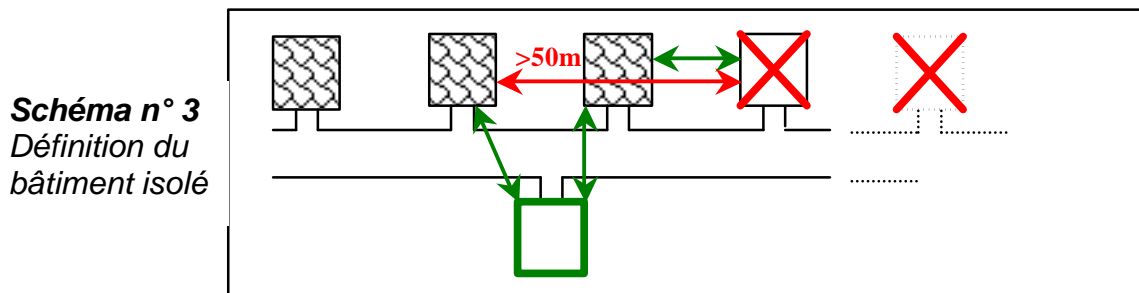

2.1.1.1 **Toutefois, dans le périmètre de ZAC, de lotissement ou de projet d'urbanisation groupée**, cette règle d'isolement n'est pas obligatoire dans la mesure où « l'étude de risque d'incendie de forêt » (conforme à l'annexe I - page 20) démontre explicitement que le projet n'aggrave pas le risque (voir § 2.2.1).

2.1.1.2 Cependant, peuvent être **admis avec prescriptions** sous réserve d'être réalisés conformément aux prescriptions constructives et de ne pas créer de nouveaux logements, ce qui aggraverait le risque :

- 2.1.1.2.1 Les aménagements, travaux et ouvrages destinés à protéger la forêt ou les constructions existantes ;
- 2.1.1.2.2 Les locaux techniques permettant d'assurer la gestion des équipements de lutte contre les incendies de forêt ;
- 2.1.1.2.3 Les locaux techniques nécessaires à l'exploitation agricole (y compris sylvicole) sauf locaux d'habitation ou d'accueil du public ;
- 2.1.1.2.4 Les travaux d'entretien et de gestion courante ainsi que les travaux de mise aux normes de confort des bâtiments implantés antérieurement à l'approbation du présent plan ;

- 2.1.1.2.5 Les changements de destination des constructions ou leur extension ;
 - 2.1.1.2.6 Les annexes des bâtiments d'habitation, sous réserve qu'elles ne fassent pas l'objet d'une occupation humaine permanente et qu'elles se situent à moins de 20 mètres du bâtiment d'habitation ;
 - 2.1.1.2.7 Les infrastructures publiques (réseaux routiers, ferrés, de transport et de distribution téléphonique ou électrique) ;
 - 2.1.1.2.8 Les réparations effectuées sur un bâtiment partiellement sinistré ;
 - 2.1.1.2.9 Les équipements et constructions nécessaires au fonctionnement des services publics (cimetières, déchetteries ...) à l'exclusion de tout bâtiment abritant une activité humaine.
- 2.1.2 Les constructions nouvelles ne disposant pas d'une défense extérieure contre l'incendie **sont interdites**.

Sont considérés comme **disposant d'une défense extérieure contre l'incendie**, les constructions dont l'entrée est **située à moins de 150 mètres** (cent cinquante mètres), mesurés suivant l'axe de la voie ou du chemin qui relie l'entrée principale de la construction, d'un **point d'eau réglementaire** (cf. schéma n°4).

Un point d'eau réglementaire est constitué indifféremment soit par un poteau ou bouche d'incendie (hydrant) relié à un réseau de distribution d'eau permettant de réaliser un débit de 60 m³/h sous une pression dynamique de 1 bar pendant 2 heures, soit un réservoir doté d'une prise d'eau normalisée, accessible aux véhicules de lutte contre l'incendie et capable de fournir un volume de 120 m³ pendant deux heures.

Les hydrants devront être distants entre eux de 200 mètres maximum par les voies carrossables.

Schéma n° 4
Mode de calcul de la desserte par le réseau de distribution d'eau.

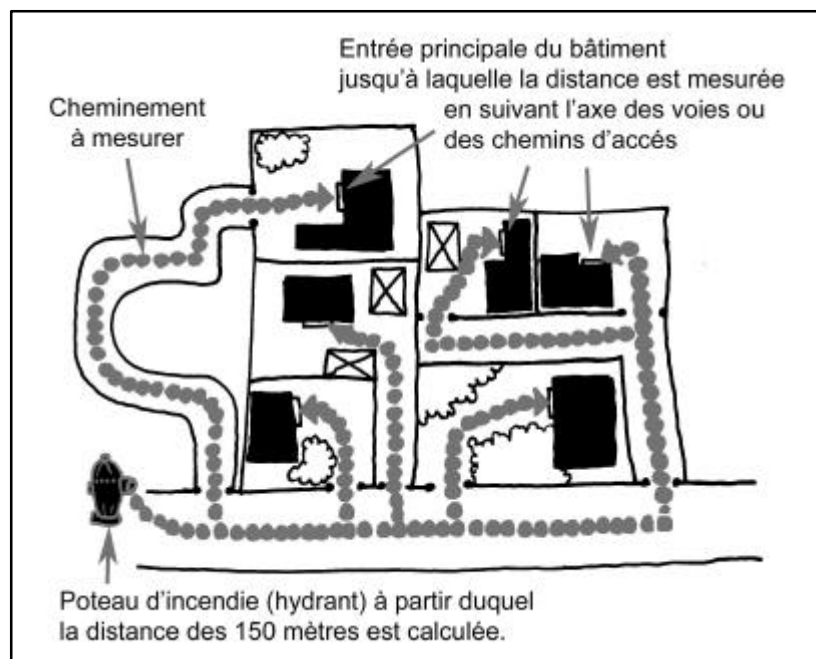

2.1.3 Les constructions nouvelles situées à plus de 100 mètres d'une voirie ouverte à la circulation publique normalisée* (cent mètres mesurés suivant l'axe de la voie ou du chemin qui relie l'entrée de la construction à la voie ouverte à la circulation publique accessible aux engins de secours – cf. schéma n°5) **sont interdites**.

Est considérée comme normalisée une voie ouverte à la circulation publique présentant les caractéristiques suivantes :

- *Largeur minimale de la bande de roulement : 4 mètres (bandes réservées au stationnement exclues) ;*
- *Force portante pour un véhicule de 160 kilos-newtons avec un maximum de 90 kilos-newtons par essieu, ceux-ci étant distants de 3,60 mètres au minimum ;*
- *Résistance au poinçonnement : 80 newtons/cm² sur une surface maximale de 0,20 m² ;*
- *Rayon intérieur des tournants de 9 mètres minimum ;*
- *Pente inférieure à 15 % ;*
- *Hauteur libre autorisant le passage d'un véhicule de 4 mètres de hauteur.*
- *Ces voies se termineront sur un point de retournement, calculé sur la base des prescriptions techniques générales du SDIS de l'Hérault (Té de retournement, placette circulaire, comportant des tournants dont le rayon intérieur doit être supérieur ou égal à 9 mètres ;*
- *Débroussaillage et maintien en état débroussaillé*

Schéma n° 5
Mode de calcul de la desserte par les voies ouvertes à la circulation publique.

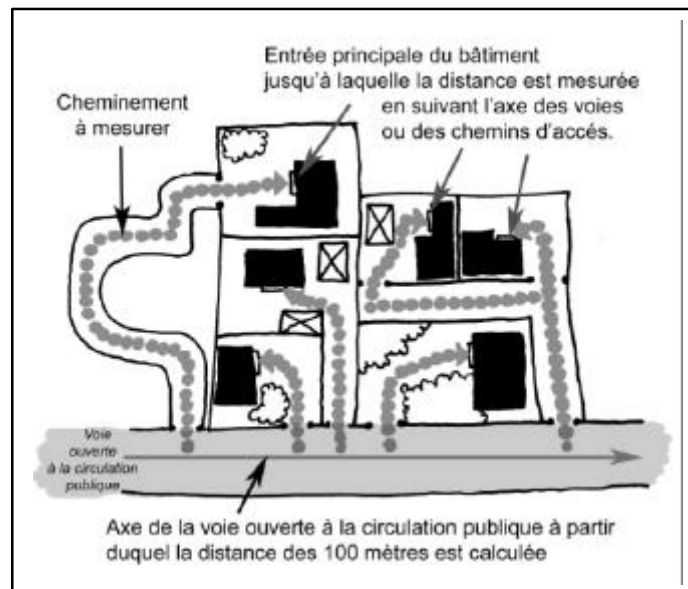

2.1.4 La création, l'installation ou l'extension des campings, villages de vacances, colonies de vacances, habitations légères de loisirs et caravanes **sont interdites**.

- 2.1.5 Les installations aériennes de réserves d'hydrocarbures liquéfiés ou liquides, ainsi que le passage à l'air libre des canalisations alimentant les constructions **sont interdites**.
- 2.1.6 Les opérations d'urbanisme collectives non visées au titre Ier du livre III du code de l'urbanisme ou les opérations d'urbanisme visées au titre Ier du livre III du code de l'urbanisme et qui ne seraient pas en continuité directe avec une zone déjà urbanisée **sont interdites** (la continuité directe s'entend avec une zone de contact d'au minimum de 200 mètres et au minimum au moins égale au tiers de son périmètre – cf. schéma n°6).

Schéma n° 6
Exemples de continuité autorisées ou non en fonction du périmètre total et de la longueur de la zone de contact.

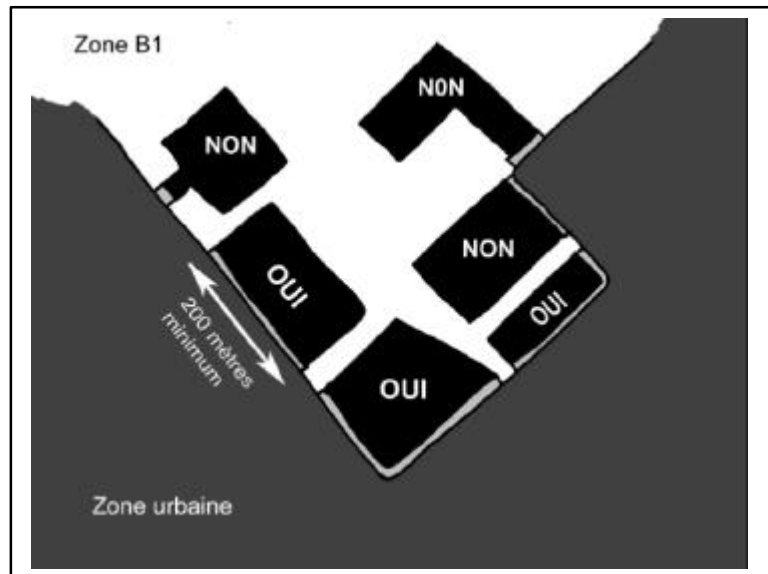

- 2.1.7 Les ICPE (installations classées pour la protection de l'environnement) **sont autorisées sous réserve** que l'étude de danger de l'ICPE démontre explicitement que celle-ci ne présente pas de **risque global d'incendie de forêt*** ou prévoit les parades pérennes permettant de limiter ce risque.
- 2.1.8 Les ERP (établissements recevant du public) **sont autorisés sous réserve** qu'une **étude de risque d'incendie de forêt**, réalisée suivant les critères listés en annexe I et validée par la DDAF, justifie de la non-aggravation du risque global d'incendie de forêt* ou propose des mesures de réduction de l'aléa pérennes permettant de limiter ce risque.

*** Le risque global d'incendie de forêt est défini comme le risque d'augmenter la probabilité d'éclosion d'un feu ainsi que d'aggraver les conséquences du passage possible d'un incendie de forêt.**

2.1.9 **La reconstruction d'un bâtiment existant détruit** est subordonnée à la réalisation préalable des prescriptions relatives à la défense extérieure contre l'incendie (voir ci-dessus (2.1.2) ainsi qu'à l'accessibilité depuis une voie ouverte à la circulation publique (voir ci-dessus 2.1.3). Les règles de construction précisées au 2.2.2 ci-après sont alors applicables.

2.2 Conditions de mise en sécurité des projets nouveaux :

2.2.1 Toute opération nouvelle d'aménagement visée au titre Ier du livre III du code de l'urbanisme (ZAC ou lotissements), comportera obligatoirement dans le périmètre en contact avec la zone naturelle ou la zone A, une bande de terrain inconstructible de 50 (cinquante) mètres à maintenir en état débroussaillé isolant les constructions des terrains en nature de bois, forêts, landes, maquis, garrigues, plantations forestières ou reboisements. La bande inconstructible ne doit pas englober la totalité de l'aménagement, mais doit se situer à l'interface (c'est-à-dire en bordure des terrains en nature de bois, forêts, landes, maquis, garrigues, plantations forestières ou reboisements), et l'isoler du peuplement combustible – cf. schéma n°7.

Schéma n° 7
Définition de la bande de 50 mètres d'inconstructibilité dans le périmètre de l'opération d'urbanisme en imposant son débroussaillage à la charge des propriétaires des constructions (protection individuelle).



Schéma n° 8
Jumelage et extension d'opérations d'aménagement et maintien de la bande des 50 mètres.



Deux ou plusieurs opérations nouvelles d'aménagement visées au titre Ier du livre III du code de l'urbanisme (ZAC ou lotissements) pourront se jumeler dans la mesure où la continuité de la bande de 50 mètres isolant les constructions des terrains en nature de bois, forêts, landes, maquis, garrigues, plantations forestières ou reboisements est réalisée sur toute la zone d'interface – cf. schéma n°8.

Des passages réservés aux véhicules de prévention et de lutte contre les incendies de forêt seront aménagés perpendiculairement à la bande inconstructible de 50 mètres et tous les 150 mètres maximum, afin d'obtenir une communication entre l'espace naturel et la zone ouverte à la circulation publique.

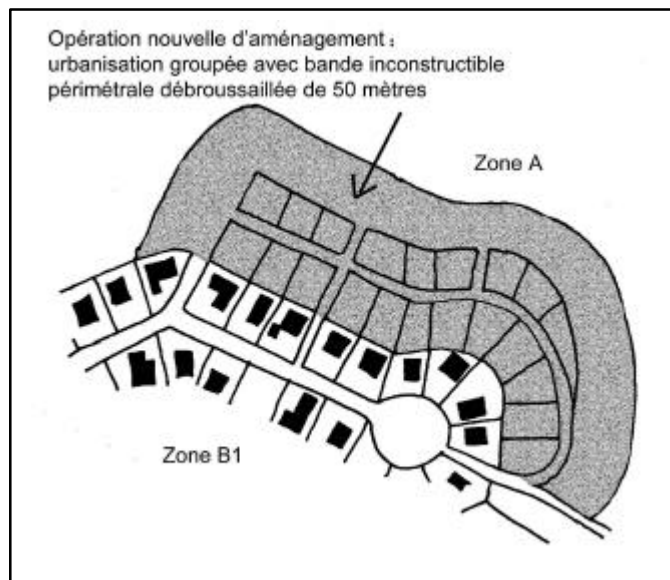
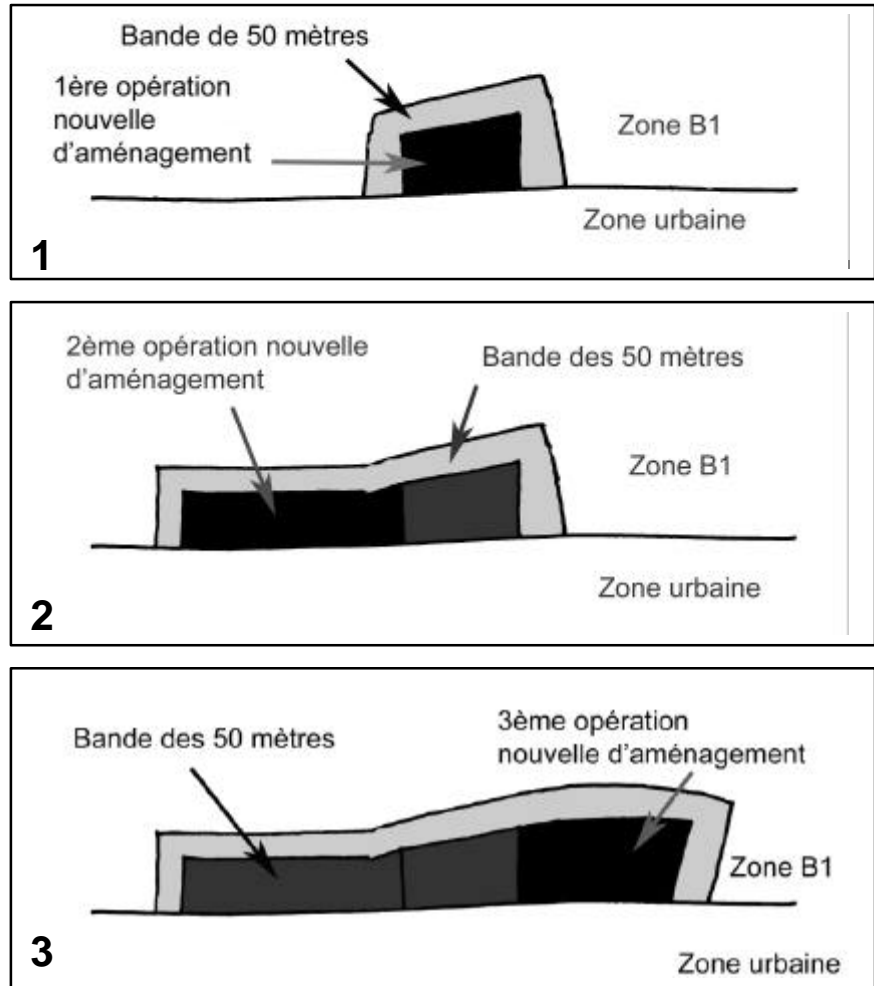
Si possible, la position de ces passages devra coïncider avec l'implantation des hydrants.

Les opérations d'aménagement visées au titre Ier du livre III du code de l'urbanisme non directement en continuité avec une zone déjà urbanisée mais bénéficiant d'une « étude de risque d'incendie de forêt » réalisée par l'aménageur

(conforme à l'annexe I - page 21) seront autorisées après avis favorable de la DDAF.

Toutefois, dans le cadre d'une ZAC, une « étude de risque d'incendie de forêt » concernant la totalité du périmètre de la ZAC pourra être réalisée. Cette étude vaudra « étude de risque incendie de forêt » pour l'ensemble des opérations à réaliser dans le périmètre de la ZAC à l'exception des ICPE.

Pour chaque ICPE qui s'installera dans le périmètre de la ZAC, l'étude de danger de l'ICPE devra démontrer explicitement que celle-ci n'aggraver pas le risque global d'incendie de forêt.

2.2.2 Règles de construction :

Enveloppes : Enveloppes des bâtiments constituées par des murs en dur présentant une durée coupe feu d'une demi-heure. Revêtements de façades présentant un critère de réaction au feu MO*, parties de façades incluses dans le volume des vérandas comprises.

Ouvertures : Ensemble des ouvertures occultables par des dispositifs présentant une durée coupe feu d'une demi-heure.

Jointures assurant un maximum d'étanchéité, parties de façades incluses dans le volume, vérandas comprises.

Couvertures : Revêtements de couvertures classés en catégorie MO*, partie de couverture incluse dans le volume des vérandas comprises.

Toutefois, les revêtements de couvertures classés en catégorie M1*, M2*, M3* peuvent être utilisés s'ils sont établis sur un support continu en matériau incombustible ou en panneaux de bois ou tout autre matériau reconnu équivalent par le comité d'étude et de classification des matériaux (CECM) et des éléments de construction par rapport au danger d'incendie.

Pas de partie combustible à la jonction entre la toiture et les murs.

Conduits extérieurs des cheminées :

- Equipés dans leur partie située au-delà de leur débouché en toiture d'un clapet coupe feu d'une demi-heure et actionnables depuis l'intérieur de la construction ;
- Réalisés en matériau MO* et présentant une durée coupe feu d'une demi-heure depuis leur débouché en toiture jusqu'au niveau du clapet coupe feu et munis d'un pare-étincelles en partie supérieure.

Conduites et canalisations diverses : Conduites et canalisations desservant l'habitation et apparentes à l'extérieur présentant une durée coupe feu de traversée d'une demi-heure.

Gouttières et descentes d'eau : Gouttières et descentes d'eau réalisées en matériaux M1* minimum.

Auvents : Toitures réalisées en matériaux M1* minimum et ne traversant pas les murs d'enveloppe de la construction.

Barbecues : Barbecues fixes, constituant une dépendance d'habitation, équipés de dispositifs pare étincelles et de bac de récupération des cendres situés hors de l'aplomb de toute végétation.

** Norme technique de classement de la résistance au feu des matériaux. L'arrêté ministériel du 30 juin 1983 modifié par les arrêtés ministériels des 28 août 1991, 21 novembre 2002 (JO n°304 du 31 décembre 2002) rectificatif annexes 3 et 4 (JO du 15 février 2003) et du 13 août 2003 (JO du 5 septembre 2003), établit ce classement.*

2.3 Conditions de mise en sécurité des constructions existantes

Les réserves de combustibles extérieures sont interdites à moins de 10 mètres des constructions.

Les propriétaires, exploitants ou utilisateurs de citernes ou réserves aériennes d'hydrocarbures liquides ou liquéfiés procéderont à l'enfouissement ou à la suppression de celles-ci.

Les conduites d'alimentation depuis ces citernes jusqu'aux constructions seront enfouies à une profondeur permettant une durée coupe-feu d'une demi-heure (aucun passage à l'air ne sera maintenu).

Toutefois si l'enfouissement des citernes et des canalisations s'avère techniquement difficilement réalisable (sol rocheux...), celles-ci devront être ceinturées par un mur de protection en maçonnerie pleine de 0,1 mètres d'épaisseur au moins (ou tout autre élément incombustible présentant une résistance mécanique équivalente), et dont la partie supérieure dépasse de 0,5 mètres au moins celles des orifices des soupapes de sécurité. Le périmètre situé autour des ouvrages devra être exempt de tout matériau ou végétal combustible sur une distance de 4 mètres mesurée à partir du mur de protection.

L'ensemble des travaux de mise en sécurité des constructions existantes est à la charge du propriétaire et doit être réalisé dans les meilleurs délais à compter de la date d'approbation du présent PPR, et sans excéder les cinq ans prévus à l'article 5 du décret n°95-1089 du 5 octobre 1995.
--

2.4 Débroussaillage :

Sur l'ensemble de la zone de précaution forte, la profondeur de débroussaillage est autorisée à 100 mètres (cent mètres) mais obligatoire à 50 mètres (cinquante mètres) autour des constructions de toute nature, habitations et bâtiments d'accueil du public à la charge du propriétaire des constructions de toute nature, des habitations et des bâtiments d'accueil du public même s'il faut débroussailler sur la propriété d'autrui.

3 Zone B2 – zone de précaution :

3.1 Constructions nouvelles :

3.1.1 Les constructions nouvelles ne disposant pas d'une défense extérieure contre l'incendie **sont interdites**.

Sont considérés comme **disposant d'une défense extérieure contre l'incendie**, les constructions dont l'entrée est **située à moins de 150 mètres** (cent cinquante mètres mesurés suivant l'axe de la voie ou du chemin qui relie l'entrée principale de la construction) d'un **point d'eau réglementaire** (cf. schéma n°9).

Un point d'eau réglementaire est constitué indifféremment soit par un poteau ou bouche d'incendie (hydrant) relié à un réseau de distribution d'eau permettant de réaliser un débit de 60 m³/h sous une pression dynamique de 1 bar pendant 2 heures, soit un réservoir doté d'une prise d'eau normalisée, accessible aux véhicules de lutte contre l'incendie et capable de fournir un volume de 120 m³ pendant deux heures.

Les hydrants devront être distants entre eux de 200 mètres maximum par les voies carrossables.

Schéma n° 9
Mode de calcul de la desserte par le réseau de distribution d'eau.

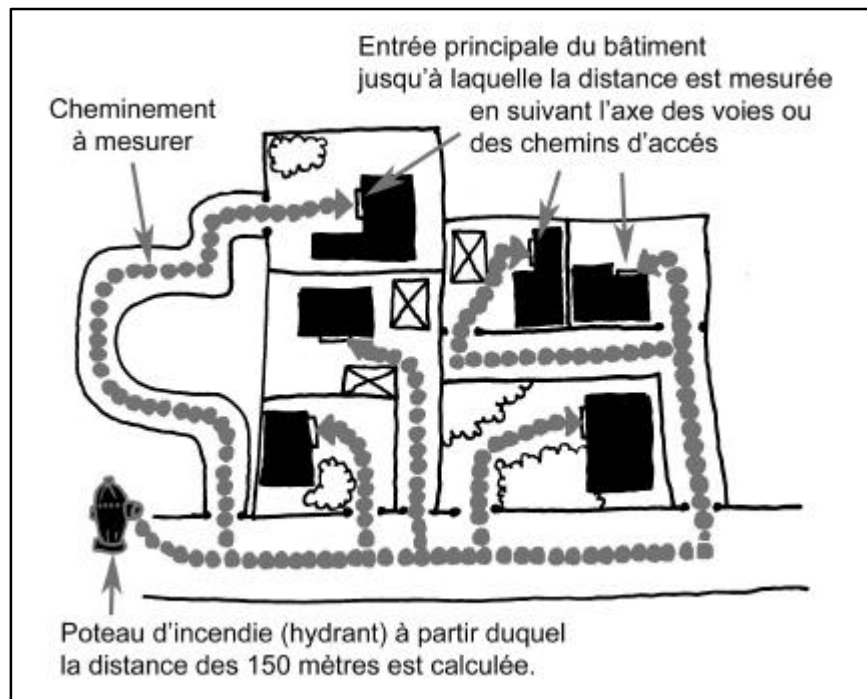

3.1.2 Les constructions nouvelles situées à plus de 100 mètres d'une voirie ouverte à la circulation publique normalisée **sont interdites** (cent mètres

mesurés suivant l'axe de la voie ou du chemin qui relie l'entrée de la construction à la voie ouverte à la circulation publique accessible aux engins de secours – cf. schéma n°10).

Est considérée comme normalisée une voie ouverte à la circulation publique présentant les caractéristiques suivantes :

- *Largeur minimale de la bande de roulement : 4 mètres (bandes réservées au stationnement exclues) ;*
- *Force portante pour un véhicule de 160 kilos-newtons avec un maximum de 90 kilos-newtons par essieu, ceux-ci étant distants de 3,60 mètres au minimum ;*
- *Résistance au poinçonnement : 80 newtons/cm² sur une surface maximale de 0,20 m² ;*
- *Rayon intérieur des tournants de 9 mètres minimum ;*
- *Pente inférieure à 15 % ;*
- *Hauteur libre autorisant le passage d'un véhicule de 4 mètres de hauteur.*
- *Ces voies se termineront sur un point de retournement, calculé sur la base des prescriptions techniques générales du SDIS de l'Hérault (Té de retournement, placette circulaire, comportant des tournants dont le rayon intérieur doit être supérieur ou égal à 9 mètres ;*
- *Débroussaillage et maintien en état débroussaillé.*

Schéma n° 10
Mode de calcul de la desserte par les voies ouvertes à la circulation publique.

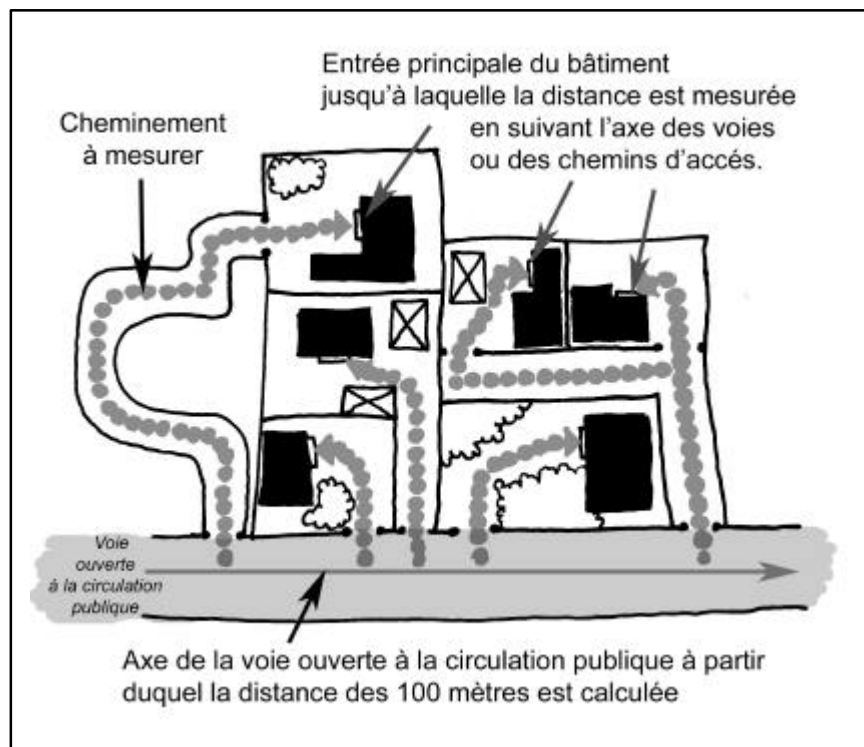

- 3.1.3 La création, l'installation ou l'extension des campings, villages de vacances, colonies de vacances, habitations légères de loisirs et caravanes **sont interdites**.
- 3.1.4 Les installations aériennes de réserves d'hydrocarbures liquéfiés ou liquides, ainsi que le passage à l'air libre des canalisations alimentant les constructions **sont interdites**.
- 3.1.5 Les **ICPE** (installations classées pour la protection de l'environnement) **sont autorisées sous réserve** que l'étude de danger de l'ICPE démontre explicitement que celle-ci ne présente pas de **risque global d'incendie de forêt*** ou prévoit les parades pérennes permettant de limiter ce risque.

*** Le risque global d'incendie de forêt est défini comme le risque d'augmenter la probabilité d'éclosion d'un feu ainsi que d'aggraver les conséquences du passage possible d'un incendie de forêt.**

3.2 Conditions de mise en sécurité des constructions existantes :

Les réserves de combustibles extérieures sont interdites à moins de 10 mètres des constructions.

Les propriétaires, exploitants ou utilisateurs de citernes ou réserves aériennes d'hydrocarbures liquides ou liquéfiés procéderont à l'enfouissement ou à la suppression de celles-ci.

Les conduites d'alimentation depuis ces citernes jusqu'aux constructions seront enfouies à une profondeur réglementaire (aucun passage à l'air ne sera maintenu). Toutefois si l'enfouissement des citernes et des canalisations s'avère techniquement difficilement réalisable (sol rocheux...), celles-ci devront être ceinturées par un mur de protection en maçonnerie pleine de 0,1 mètres d'épaisseur au moins (ou tout autre élément incombustible présentant une résistance mécanique équivalente), et dont la partie supérieure dépasse de 0,5 mètres au moins celles des orifices des soupapes de sécurité. Le périmètre situé autour des ouvrages devra être exempt de tout matériau ou végétal combustible sur une distance de 4 mètres mesurée à partir du mur de protection.

<p>L'ensemble des travaux de mise en sécurité des constructions existantes est à la charge du propriétaire et doit être réalisé dans les meilleurs délais à compter de la date d'approbation du présent PPR, et sans excéder les cinq ans prévus à l'article 5 du décret n°95-1089 du 5 octobre 1995.</p>

3.3 Débroussaillage :

Sur l'ensemble de la zone de précaution, la profondeur de débroussaillage est obligatoire à 50 mètres (cinquante mètres) autour des constructions de toute nature, habitations et bâtiments d'accueil du public à la charge du propriétaire des constructions de toute nature, des habitations et des bâtiments d'accueil du public même s'il faut débroussailler sur la propriété d'autrui..

4 . Recommandations indicatives de nature à réduire le risque

4.1 Applicables aux zones A, B1 et B2 :

- Réserves de combustibles solides et tas de bois placés à plus de 10 mètres des bâtiments.
- Elargissement des voies privées desservant les bâtiments pour permettre en tout point le croisement de 2 véhicules sans ralentissement, ni manœuvre.
- Equipement des habitations disposant d'une réserve d'eau (piscine, bassin, réservoir) d'une motopompe de 15 m³/h de débit, actionnée par un moteur thermique, susceptible d'alimenter une lance de 40/14 avec l'aide de trois tuyaux de 45 mm de diamètre et de 20 m de longueur.
Remise de cet équipement dans un coffre ou une construction incombustible.
- Curage régulier, et avant la saison estivale, des gouttières (aiguilles et feuillages) pour prévenir les risques de mise à feu des toitures.

4.2 Applicables à la zone B2 :

- Règles de construction :

Enveloppes : Enveloppes des bâtiments constituées par des murs en dur présentant une durée coupe feu d'une demi-heure. Revêtements de façades présentant un critère de réaction au feu MO*, parties de façades incluses dans le volume, vérandas comprises.

Ouvertures : Ensemble des ouvertures occultables par des dispositifs présentant une durée coupe feu d'une demi-heure.

Jointures assurant un maximum d'étanchéité, parties de façades incluses dans le volume des vérandas comprises.

Couvertures : Revêtements de couvertures classés en catégorie MO*, partie de couverture incluse dans le volume des vérandas comprises.

Toutefois, les revêtements de couvertures classés en catégorie M1*, M2*, M3* peuvent être utilisés s'ils sont établis sur un support continu en matériau incombustible ou en panneaux de bois ou tout autre matériau reconnu équivalent par le comité d'étude et de classification des matériaux (CECM) et des éléments de construction par rapport au danger d'incendie.

Pas de partie combustible à la jonction entre la toiture et les murs.

Cheminées : Conduits extérieurs :

- Equipés dans leur partie située au-delà de leur débouché en toiture d'un clapet coupe feu d'une demi-heure et actionnables depuis l'intérieur de la construction ;
- Réalisés en matériau MO* et présentant une durée coupe feu d'une demi-heure depuis leur débouché en toiture jusqu'au niveau du clapet coupe feu et munis d'un pare-étincelles en partie supérieure.

Conduites et canalisations diverses : Conduites et canalisations desservant l'habitation et apparentes à l'extérieur présentant une durée coupe feu de traversée d'une demi-heure.

Gouttières et descentes d'eau : Gouttières et descentes d'eau réalisées en matériaux M1* minimum.

Auvents : Toitures réalisées en matériaux M1* minimum et ne traversant pas les murs d'enveloppe de la construction.

Barbecues : Barbecues fixes, constituant une dépendance d'habitation, équipés de dispositifs pare étincelles et de bac de récupération des cendres situés hors de l'aplomb de toute végétation.

* *Norme technique de classement de la résistance au feu des matériaux. L'arrêté ministériel du 30 juin 1983 modifié par les arrêtés ministériels des 28 août 1991, 21 novembre 2002 (JO n°304 du 31 décembre 2002) rectificatif annexes 3 et 4 (JO du 15 février 2003) et du 13 août 2003 (JO du 5 septembre 2003), établit ce classement.*

ANNEXE I

Afin d'être **autorisés en zone B1**, les projets d'urbanisation groupée et les ERP susceptibles d'aggraver le risque global d'incendie de forêt et les opérations visées au titre 1er du livre III du code de l'urbanisme non directement en continuité avec une zone déjà urbanisée doivent être validés par la DDAF sur la base d'une étude de risque d'incendie de forêt, qui comportera à minima les points suivants :

Sur un périmètre d'étude de 200 (deux cents) mètres autour du projet :

1. Cartographie de l'aléa incendie de forêt ;
2. Cartographie des enjeux existants ;
3. Détermination du risque actuel ;
4. Cartographie des enjeux futurs ;
5. Détermination du risque futur ;
6. Mesures de réduction de l'aléa proposées en cas d'aggravation du risque ;
7. Pérennité des mesures proposées ;
8. Délais et modalités de mise en œuvre en cas d'acceptation.

Annexe 3.
Aléa "retrait-gonflement des argiles"

DISPOSITIONS CONSTRUCTIVES ADAPTÉES SELON LES MISSIONS GÉOTECHNIQUES

Le PPR préconise la réalisation de la maison individuelle à partir des missions G0 (sondages, essais et mesures) + G12 (exemples de prédimensionnement des fondations), définies dans la norme NF P 94-500.

ou

- mettre en œuvre des chaînages horizontaux et verticaux des murs porteurs liaisons selon les préconisations du DTU 20.1 ④ - en particulier au niveau de chaque plancher ainsi qu'au couronnement des murs ; la continuité et le recouvrement des armatures de chaînage concourants en un même nœud permettent de prévenir la rotation de plancher. Ainsi, la structure résistera mieux aux mouvements différentiels ;

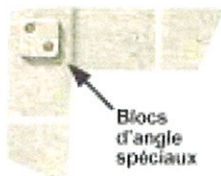

4

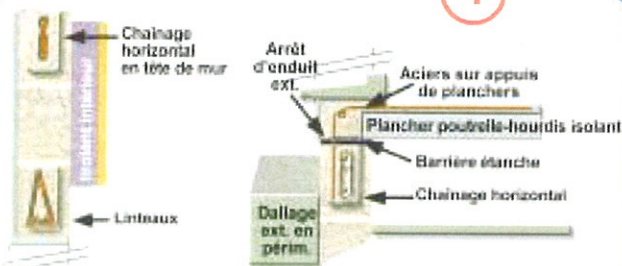

- adapter le dallage sur terre plein, à défaut de la réalisation d'un plancher sur vide sanitaire ou sur sous-sol total. La présence d'une couche de forme en matériaux sélectionnés et compactés est nécessaire pour assurer la transition mécanique entre le sol et le corps du dallage. Le dallage sur terre plein doit être réalisé en béton armé, selon les préconisations du DTU 13.3 ;
- prévoir un dispositif spécifique d'isolation thermique des murs en cas de source de chaleur en sous-sol ; ⑤
- mettre en place un trottoir périphérique et/ou une géomembrane d'1.50 m de large pour limiter l'évaporation à proximité immédiate des murs de façade. ⑥

DISPOSITIONS RELATIVES À LA VIABILITÉ ET À L'ENVIRONNEMENT

- Certaines dispositions sont **interdites** telles que :
 - toute plantation d'arbre ou d'arbuste à une distance inférieure à la hauteur adulte H (1 H pour les arbres isolés et 1,5 H pour les haies) sauf mise en place d'un écran anti-racines d'une profondeur minimale de 2 m ; A
 - le pompage dans une nappe superficielle à moins de 10 m de la construction ; B
- Certaines dispositions sont **prescrites** telles que :
 - les rejets d'eaux usées en réseau collectif ou à défaut, un assainissement autonome conforme aux dispositions de la norme XP P 16-603, référence DTU 64.1. Les rejets d'eaux pluviales doivent se faire à distance suffisante de la construction ; C
 - l'étanchéité des canalisations d'évacuation et la mise en œuvre de joints souples aux raccordements ; D
 - le captage des écoulements superficiels - avec une distance minimum de 2 m à respecter entre la construction et la présence éventuelle d'un drain, mis en place selon le DTU 20.1 ; E
 - sur une parcelle très boisée, le respect d'un délai minimal d'un an entre l'arrachage des arbres ou arbustes et le début des travaux de construction.

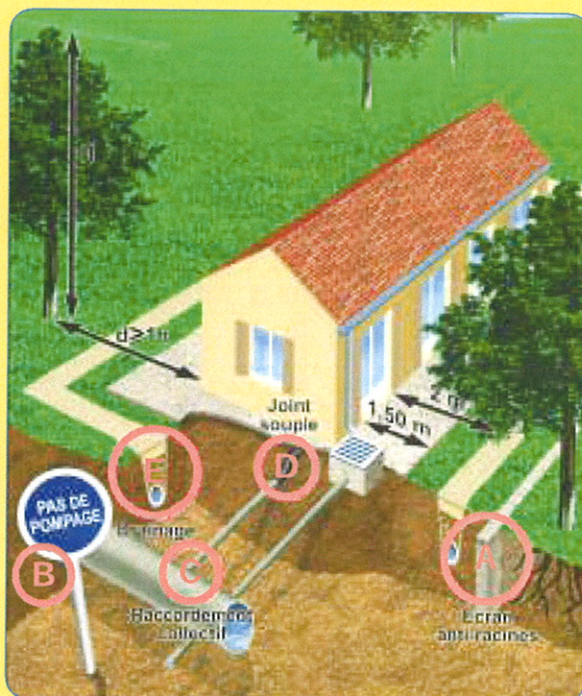

SINISTRALITÉ ET OUTILS DE PRÉVENTION

Phénomène naturel

Les variations de teneur en eau dans le sol induisent des variations de volume, à l'origine des tassements différentiels.

Dispositions constructives vulnérables

L'exemple type de la construction sinistrée par la sécheresse est une maison individuelle, avec sous-sol partiel ou à simple rez-de-chaussée et avec dallage sur terre plein, fondée sur semelles continues, peu ou non armées, pas assez profondes (moins de 80 cm voire moins de 40 cm) et reposant sur un sol argileux, avec une structure en maçonnerie, sans chaînage horizontal. Ce type de structure ne peut pas accepter sans dommages de mouvements différentiels supérieurs à 2 mm/m.

Sinistralité : combien et où?

- Principales périodes de sécheresse : 1989/92 et 1996/97 - 5 000 communes dans 75 départements ; 2003 - 7 000 communes demandent leur classement en état de catastrophe naturelle. ①
- Coût global : 3.3 milliards d'euros de 1989 à 2002 hors coûts pris en charge par l'assurance construction.
- Coût moyen d'un sinistre : 10 000 €.

La sécheresse répétée, identifiée depuis 1976, a eu d'importantes répercussions sur le comportement de certains sols argileux et par voie de conséquence, de nombreuses constructions fondées sur ces terrains ont subi des dommages plus ou moins graves. C'est un phénomène peu spectaculaire, qui ne met pas en danger de vie humaine mais qui a touché 300 000 maisons entre 1989 et 2002.

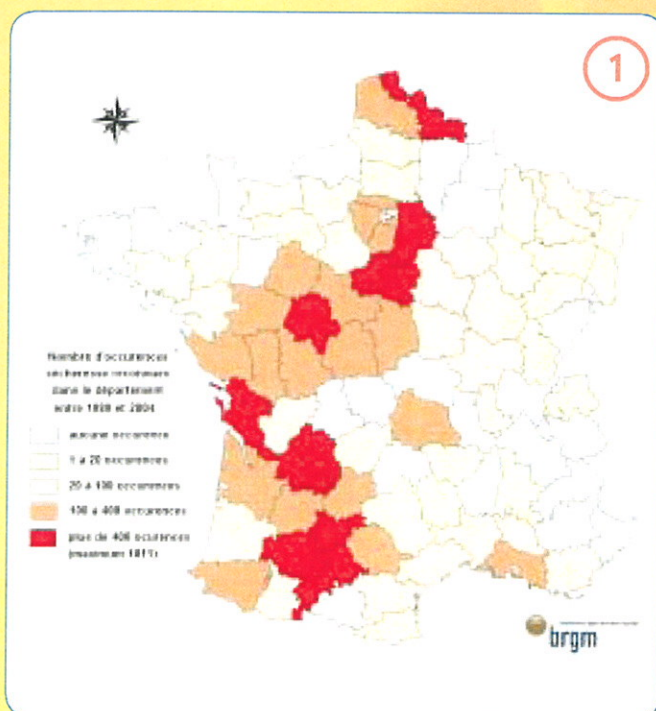

Qu'est-ce qu'une carte départementale d'aléa? ②

Un programme de cartographie de l'aléa retrait-gonflement est en cours sur une quarantaine de départements, les plus touchés par le phénomène. Établies par le BRGM, à la demande du ministère de l'Écologie et du développement durable et des préfetures, ces cartes départementales d'aléa, accessibles sur Internet (<http://www.argiles.fr>) au fur et à mesure de leur parution, visent à délimiter les zones qui sont susceptibles de contenir, dans le proche sous-sol, des argiles gonflantes et qui peuvent donc être affectées par des tassements différentiels par retrait, en période de sécheresse.

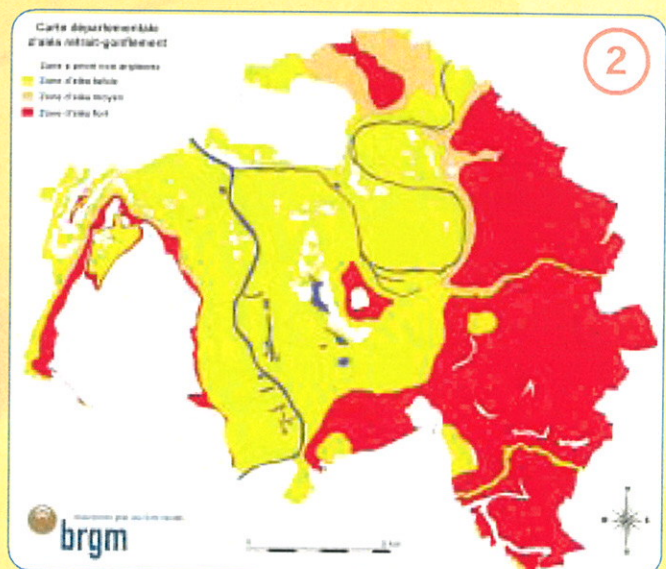

Plans de Prévention des Risques (PPR): quelles contraintes?

À partir des cartes d'aléa, les PPR retrait-gonflement des argiles ont pour objectif de faciliter la prise en compte du risque au stade de la conception des projets de construction dans les communes les plus affectées par le phénomène. Comme indiqué en pages centrales, ils contiennent : des prescriptions constructives simples, des exigences réglementaires peu contraignantes et n'entraînent pas d'inconstructibilité ; des recommandations pour une gestion de l'environnement proche de la maison afin de limiter les mouvements différentiels dus aux variations hydriques.

Pour en savoir plus

- ▶ *Qualité Construction*, n° 87 nov/déc. 2004, éd. AQC.
- ▶ *Sinistres liés à la sécheresse*, éd. CEBTP, 2001.
- ▶ *La construction économique sur sols gonflants*, P. Mouroux, P. Margron et J-C. Pinte, *Manuels et Méthodes* n° 14, éd. BRGM, 1988.
- ▶ *Guide de la Prévention Sécheresse et Construction* ministère de l'Écologie et du développement durable, éd. La documentation française, 1993.

Sites Internet

- ▶ <http://www.qualiteconstruction.com>
- ▶ <http://www.prim.net>
- ▶ <http://www.brgm.fr>
- ▶ <http://www.argiles.fr>
- ▶ <http://www.mrn-gpsa.org>

Dispositions préventives : 2 cas

❶ Pour réaliser des maisons individuelles - hors permis groupé - en zones classées sensibles, le Plan de Prévention des Risques (PPR) retrait-gonflement prévoit la construction selon les missions géotechniques ou à défaut, le respect de dispositions constructives forfaitaires.

❷ Pour tous les autres projets de construction - hors bâtiments annexes non accolés et bâtiments à usage agricole - les missions géotechniques sont obligatoires afin d'adapter la réalisation en fonction des caractéristiques du sol.

DISPOSITIONS CONSTRUCTIVES FORFAITAIRES

Le PPR distingue deux zones réglementaires caractérisées par des niveaux d'aléa croissants. Dans ces zones, pour les maisons individuelles, les dispositions constructives forfaitaires se distinguent par les profondeurs minimales de fondation préconisées en l'absence d'étude de sol : 1,20 m minimum en zone B1 (aléa fort) et 0,80 m minimum en zone B2 (aléa moyen à faible) - sauf rencontre de sols durs non argileux. Les conditions de dépassement sont relatives à l'exposition à un risque exceptionnel ou à l'examen du fond de fouille.

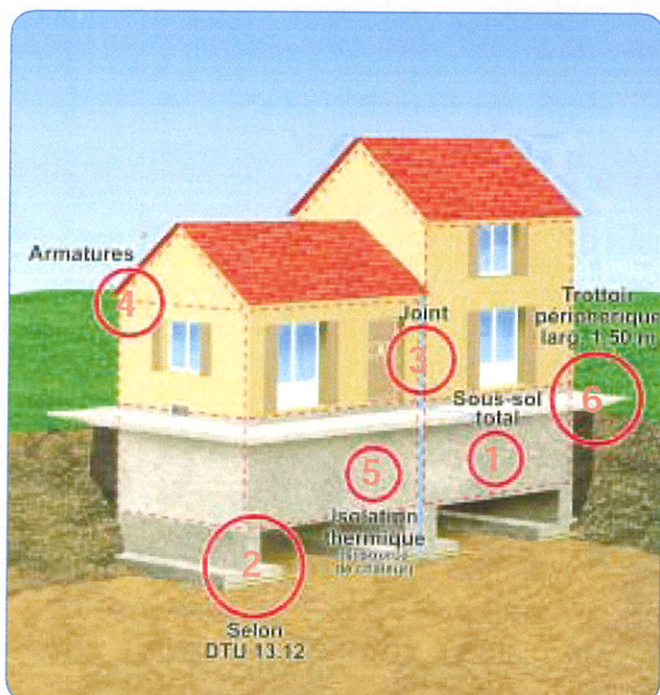
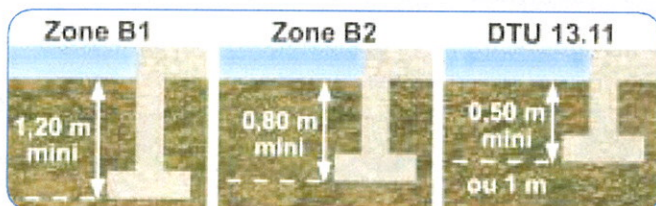

Avec ces profondeurs de fondations, il convient dans les deux zones de respecter les règles suivantes :

▪ Certaines dispositions sont **interdites**, telles que : exécuter un sous-sol partiel sous une même partie de bâtiment. ❶ Sous un sous-sol total, le sol d'assise est le même, ce qui limite le risque de tassement différentiel.

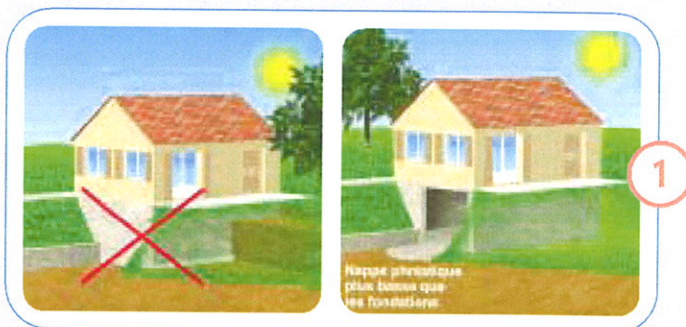

▪ Certaines dispositions sont **prescrites**, telles que :

- sur terrain en pente, descendre les fondations plus profondément à l'aval qu'à l'amont, afin de garantir l'homogénéité de l'ancrage ; ❷

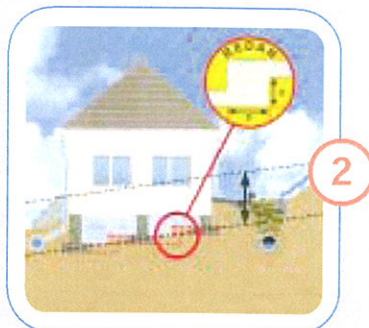

- réaliser des fondations sur semelles continues, armées et bétonnées à pleine fouille, selon les préconisations du DTU 13.12 (Fondations superficielles) ;

- désolidariser les parties de construction fondées différemment au moyen d'un joint de rupture sur toute la hauteur de la construction ; ❸

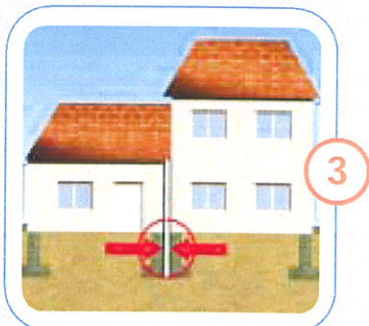

SÉCHERESSE ET CONSTRUCTION SUR SOL ARGILEUX :

réduire les dommages



Les désordres aux constructions consécutifs à la sécheresse touchent plus de 75 départements. Ils présentent un coût élevé pour la collectivité et gênent de très nombreux habitants. Cependant l'ampleur de cette sinistralité et des indemnités peut être largement limitée par le respect des règles de construction et par la prise en compte des conditions géologiques locales.

En effet, le coût d'adaptation au sol, garant de la pérennité de la maison, est sans rapport avec les frais et les désagréments des désordres potentiels. C'est pourquoi agir pour la prévention est l'intérêt de tous.

Vous êtes constructeur : votre responsabilité peut être engagée. Même si la sécheresse était imprévisible, vous devez justifier d'avoir pris toutes les mesures utiles pour empêcher les dommages. La jurisprudence précise qu'un évènement relevant de la catégorie des catastrophes naturelles, au sens de la loi du 13/07/1982, ne constitue pas nécessairement pour autant un cas de force majeure exonératoire de la responsabilité des constructeurs. En effet, les deux conditions posées par l'article L 125-1 du code des assurances sont " que la cause déterminante des dommages soit l'intensité anormale d'un agent naturel et que les mesures habituelles à prendre pour prévenir ces dommages n'aient pu empêcher leur survenance " (Cour de Cassation, CIV 1^{ère} chambre 09/06/1998 et 07/07/1998, 3^{ème} CIV 27/06/2001).

Ensemble: mobilisés pour réduire les futurs dommages dus au retrait-gonflement. Cette brochure présente des recommandations préventives pour réaliser des bâtiments neufs sur sol argileux. En les mettant en œuvre, vous limitez le risque de désordres. De plus, lorsque la commune sur laquelle vous construisez est dotée d'un Plan de Prévention des Risques (PPR) retrait-gonflement, ces recommandations sont réglementaires et connues du grand public.

Les techniques de réparation des constructions endommagées par la sécheresse ne sont pas abordées ici.

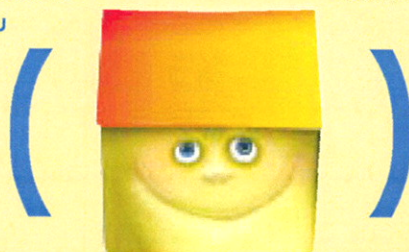



Commune de JUVIGNAC

"RETRAIT-GONFLEMENT DES ARGILES"

Cartographie de l'Aléa

Légende :

-  Zone fortement exposée (B1)
-  Zone faiblement à moyennement exposée (B2)
-  Zone à priori non dangereuse

Echelle : 1/12 500°

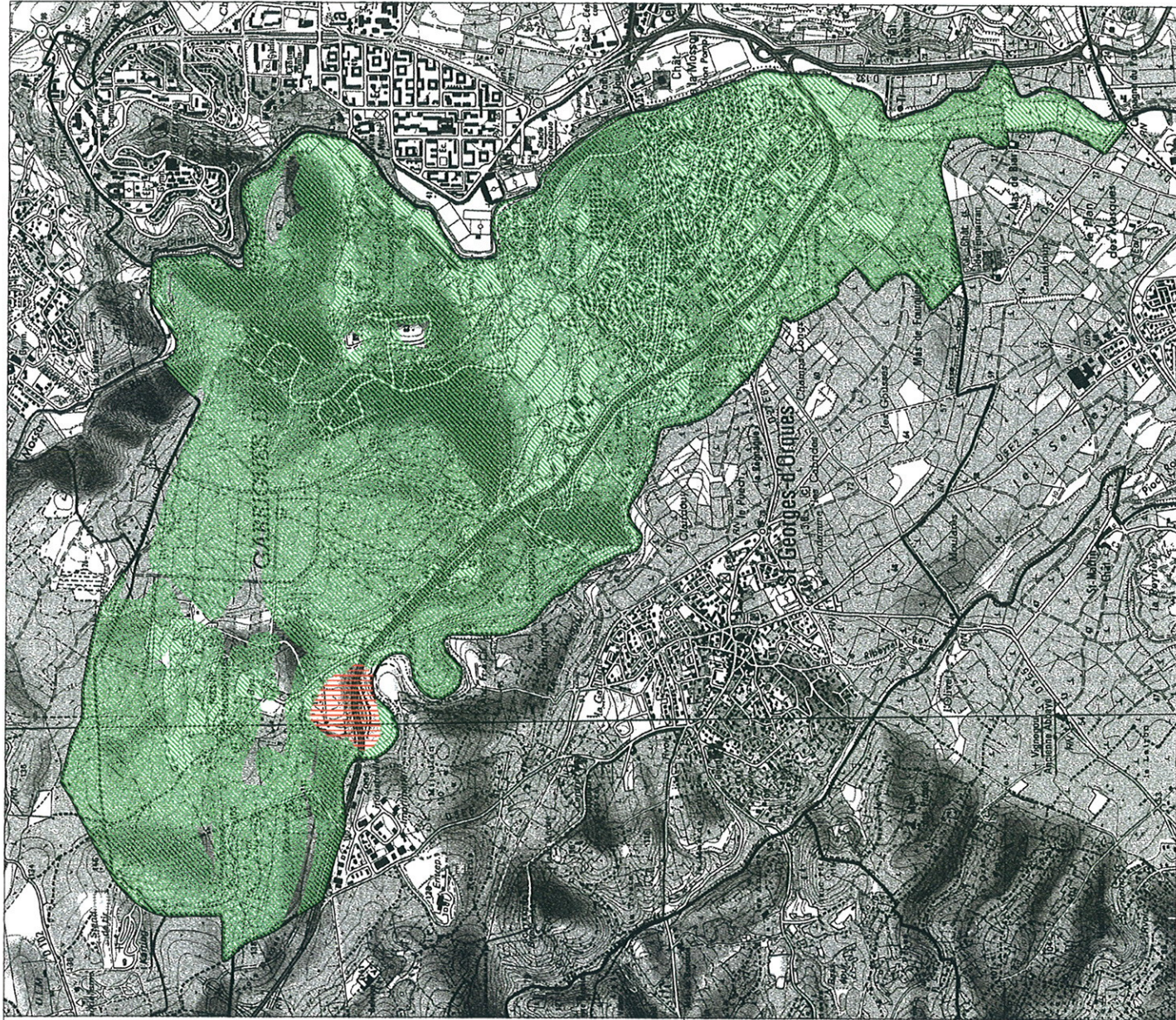
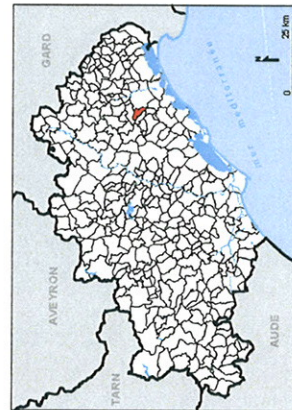

Annexe 4.
Prescriptions relatives à la lutte contre l'incendie et à la protection civile



SERVICE DEPARTEMENTAL
D'INCENDIE ET DE SECOURS

Groupement Gestion des Risques
Service Prévision

Le directeur départemental

à

Madame le Maire
Hôtel de ville
Avenue de l'Europe
34990 JUVIGNAC

Vos références : Avis demandé par la Mairie le 15/11/2011

Nos références : 22546 du 14/12/2011– CR/PR/PW

N° départ : 23308

Objet : Projet de révision du Plan Local d'Urbanisme – commune de JUVIGNAC

Suivi par : Commandant Pascal Winnicki

Téléphone : 04-67-13-18-18

Courriel : pascal.winnicki@grpe.sdis34.fr

AVIS TECHNIQUE

Dans le cadre du projet de révision du Plan Local d'Urbanisme sur la totalité du territoire de la commune citée en objet, vous questionnez le Service Départemental d'Incendie et de Secours au titre de la consultation des services publics associés.

Le S.D.I.S. porte à votre connaissance ses **prescriptions techniques générales et particulières** actualisées relatives aux contraintes minimales liées à l'accessibilité des engins de secours, à la défense extérieure contre le risque d'incendie et à la prise en compte des risques majeurs.

Ces prescriptions devront trouver leur traduction dans le règlement du P.L.U. de la commune.

Le présent avis technique annule et remplace tous les avis antérieurs. **Il comporte 43 pages, l'avis technique du SDIS est page 37.**

Le service Prévision de la Direction du S.D.I.S. est chargé du suivi de ce dossier, toutes les correspondances et les convocations aux réunions auxquelles nous souhaitons participer doivent être envoyées à Monsieur le Directeur du S.D.I.S. de l'Hérault, Service Prévision Départemental à l'adresse ci-dessous.

.../...

SOMMAIRE

Pages

PRESCRIPTIONS TECHNIQUES GÉNÉRALES :

<u>I - ACCESSIBILITÉ</u> : Règles générales :	3
« A - aux habitations individuelles classées en 1 ^{ère} et/ou en 2 ^{ème} famille » :	5
« B - aux habitations de 2 ^{ème} famille collectif » :	5
« C - aux habitations de 3 ^{ème} , 4 ^{ème} famille et IGHA » :	5
« D - aux établissements recevant du public du 1 ^{er} groupe » :	5
« Voie-engins » :	6
« Voie-échelles » :	6
« Ralentisseurs » :	7
« Espace libre » (E.R.P. seulement) :	8
« Voie en impasse » :	8
« Aire de retournement » :	8
« Chemins » :	9
« Voie privée pour l'accès aux habitations de 1 ^{ère} et 2 ^{ème} famille » :	9
« Voie privée pour l'accès aux établissements recevant du public » :	10
« Voie privée permettant l'accès aux installations classées » :	10
« Portails, bornes escamotables et barrièrage divers à fonctionnement automatiques » :	10
« Plantations et mobiliers urbains » :	11
« Stationnements des véhicules » :	12
« Recalibrage des voies – travaux de voirie » :	12

II – DEFENSE EXTERIEURE CONTRE LE RISQUE INCENDIE :

« Risque courant – types de construction » :	12
« Calcul des besoins en eau pour la défense incendie du risque courant » :	13
« Risque particulier - définition » :	14
« Calcul des besoins en eau pour la défense incendie du risque particulier » :	14
« Risque particulier moyen - types de constructions et répartition des points d'eau » :	15
« Risque particulier fort - types de constructions et répartition des points d'eau » :	16
« Poteaux et bouches d'incendie » :	18
« Réseau public de distribution d'eau potable » :	19
« Réseau privé de distribution d'eau brute » :	20
« Points d'eau naturels aménagés » :	20
« Réserve d'eau artificielle » :	21

III – RISQUES GÉNÉRÉS PAR LES INSTALLATIONS PHOTOVOLTAIQUES EN TOITURE :

IV - CONSULTATION DU SDIS :

V - PRISE EN COMPTE DU RISQUE FEU DE FORET :

VI - PRISE EN COMPTE DU RISQUE INONDATION :

PRESCRIPTIONS TECHNIQUES PARTICULIÈRES :

<u>I - Besoins en eau pour les immeubles d'HABITATIONS et de BUREAUX :</u>	30
<u>II - Besoins en eau pour les ÉTABLISSEMENTS RECEVANT DU PUBLIC :</u>	31
<u>III - Besoins en eau pour les INSTALLATIONS CLASSÉES POUR LA PROTECTION DE L'ENVIRONNEMENT</u> soumises à autorisation et pour tous les entrepôts :	34
<u>IV - Besoins en eau pour les CAMPINGS :</u>	34
<u>V - Prescriptions spécifiques selon le zonage PLU :</u>	34

REGLEMENTATION VISEE :

AVIS TECHNIQUE DU SDIS :

ANNEXES :

<u>ANNEXE 1 – AIRES DE RETOURNEMENT VOIE ENGINS :</u>	40
<u>ANNEXE 2 – AIRES DE RETOURNEMENT VOIE DE DESSERTE HAB. INDIVIDUELLES :</u> ..	42
<u>ANNEXE 3 – VOIES PRIVEES DE DESSERTE HAB. INDIVIDUELLES DE 1^{ère} ou 2^{ème} FAM. :</u> ..	43

PRESCRIPTIONS TECHNIQUES GÉNÉRALES

RELATIVES AUX CONTRAINTES LIÉES À L'ACCESSIBILITÉ DES ENGINS DE SECOURS, À L'ORGANISATION DE LA DÉFENSE INCENDIE ET À LA PRISE EN COMPTE DES RISQUES MAJEURS

I - ACCESSIBILITÉ :

Note : Les espaces extérieurs comme les bâtiments construits doivent être accessibles en permanence aux engins de secours aux personnes et de lutte contre l'incendie.

Le Code de l'Urbanisme, le Code de la Construction et de l'Habitation, le Code du Travail, précisent notamment les règles générales d'implantation de tous les bâtiments ainsi que les principes de leur desserte dès la demande du permis de construire ou de la demande de permis d'aménager. (Voir les principales références réglementaires en fin de document).

Lorsque des modifications interviennent sur les sites tels que l'agrandissement des espaces, les constructions nouvelles, la création de voies ou d'espaces destinés aux activités diverses, etc., il y a lieu de vérifier systématiquement l'accessibilité des engins de secours et de lutte contre l'incendie.

- 1.0. – Pour les projets de construction d'établissements recevant du public (E.R.P.), d'immeuble de Grande hauteur, (I.G.H.), **le nombre et les caractéristiques des accès aux constructions seront déterminés par la Commission de Sécurité compétente ;**

Pour les projets de construction d'immeubles d'habitation, les établissements soumis au Code du Travail, les établissements classés pour la protection de l'environnement (I.C.P.E.), **le nombre et les caractéristiques des accès aux constructions seront déterminés par le S.D.I.S.** en fonction de la catégorie de l'établissement, lors de l'étude des dossiers d'autorisation d'urbanisme ou d'autorisation d'exploiter.

REGLES GENERALES

- 1.1. – En application des dispositions de la réglementation spécifique attachée aux constructions selon leur destination ou leur distribution intérieure, celles-ci doivent être desservies par une **voie répondant à l'importance ou à la destination de l'immeuble ou de l'ensemble d'immeubles envisagé.** Selon le cas, cette voie devra également permettre l'accès au point d'eau nécessaire à la défense extérieure contre l'incendie.

En particulier, l'accessibilité aux types de constructions suivants : habitations individuelles de 1^{ère} ou de 2^{ème} famille, habitations collectives de 2^{ème} famille, de 3^{ème} ou 4^{ème} famille, établissements recevant du public et immeubles de grande hauteur, fait l'objet de prescriptions spécifiques détaillées ci-après.

Les accès aux constructions ne devront présenter aucun risque pour la **sécurité des usagers** des voies publiques ou pour les personnes utilisant ces accès dont les **personnes handicapées**. Cette sécurité doit être appréciée compte tenu notamment, de leur position, de leur configuration, ainsi que de la nature et de l'intensité du trafic.

La chaussée des voiries projetées devra permettre des conditions de circulation des engins de secours et de lutte contre l'incendie compatibles avec les impératifs de rapidité d'acheminement et de sécurité pour les autres usagers de ces voies notamment les piétons.

Ainsi :

- A** - Si la nouvelle voie dessert exclusivement que des bâtiments d'habitation individuelle classés en 1^{ère} et/ou en 2^{ème} famille, elle devra répondre aux caractéristiques minimales ci-après :
- largeur minimale de la bande de roulement (chaussée moins bandes réservées aux pistes cyclables ou au stationnement) :
 - **3,00 mètres** (sens unique de circulation),
 - **5,00 mètres** (double sens de circulation ou voie en impasse afin de permettre le passage de front ou le croisement de deux engins de secours),
 - force portante suffisante pour un véhicule de **160 kilo-Newtons** avec un maximum de **90 kilo-Newtons** par essieu, ceux-ci étant distants de **3,60 mètres** au minimum,
 - résistance au poinçonnement : **80 Newtons/cm²** sur une surface maximale de **0,20m²**,
 - rayon intérieur des tournants : **R = 9 mètres** au minimum,
 - sur-largeur extérieure : **S = 12,2/R** dans les virages de rayon inférieur à 50 mètres, (S et R étant exprimés en mètres),
 - pente inférieure à **15%**,
 - hauteur libre autorisant le passage d'un véhicule de **3,50m** de hauteur (passage sous voûte).
- B** - Si la nouvelle voie dessert un bâtiment d'habitation de 2^{ème} famille collectif elle devra respecter les caractéristiques minimales suivantes :
- largeur minimale de la bande de roulement : (bandes réservées au stationnement exclues)
 - **3,00 mètres** (sens unique de circulation),
 - **6,00 mètres** (double sens de circulation ou voie en impasse afin de permettre le passage de front ou le croisement de deux engins de secours),
 - force portante suffisante pour un véhicule de **160 kilo-Newtons** avec un maximum de **90 kilo-Newtons** par essieu, ceux-ci étant distants de 3,60 mètres au minimum,
 - résistance au poinçonnement : **80 Newtons/cm²** sur une surface maximale de **0,20 m²**,
 - rayon intérieur des tournants : **R = 11 mètres** minimum,
 - sur-largeur extérieure : **S = 15/R** dans les virages de rayon inférieur à 50 mètres (S et R étant exprimés en mètres),
 - pente inférieure à **15%**,
 - hauteur libre autorisant le passage d'un véhicule de **3,50 mètres** de hauteur (passage sous voûte).
- C** - Si la nouvelle voie dessert un bâtiment d'habitation de 3^{ème} ou 4^{ème} famille elle devra respecter les caractéristiques minimales définies à l'article 4 de l'arrêté ministériel du 31/01/1986 modifié, (mêmes caractéristiques que la voie définie au point **B** ci-dessus).
- D** - Si la nouvelle voie dessert un établissement recevant du public du premier groupe, un immeuble de grande hauteur, une installation classée pour la protection de l'environnement ou tout autre construction identifiée comme présentant un risque particulier d'incendie, cette voie devra respecter les caractéristiques minimales de la « **voie-engins** » ou de la « **voie-échelles** » telles que définies par l'article CO2 de l'arrêté ministériel du 25/06/1980 modifié. (Voir point 1.2 ci-dessous).

« Voie-engins » :

1.2. - Les voies publiques permettant aux véhicules de secours et de lutte contre l'incendie d'accéder aux constructions mentionnées au point 1.1. §D ci-dessus devront respecter les caractéristiques minimales de la « **voie engins** » définies par l'article CO₂ de l'arrêté ministériel du 25/06/1980 modifié : (voir également l'annexe II)

- largeur minimale de la voie : **8 mètres**,
- largeur minimale de la bande de roulement : (bandes réservées au stationnement exclues)
 - **3,00 mètres** (si la voie est en sens unique de circulation),
 - **6,00 mètres** (si la voie est à double sens de circulation ou voie en impasse),
 - **6,00 mètres** (dans tous les cas, pour une voie dont la largeur exigée est égale ou supérieure à 12 m),
- force portante suffisante pour un véhicule de **160 kilo-Newtons** avec un maximum de **90 kilo-Newtons** par essieu, ceux-ci étant distants de **3,60 mètres** au minimum,
- résistance au poinçonnement : **80 Newtons/cm²** sur une surface maximale de **0,20 m²**,
- rayon intérieur des tournants : **R = 11 mètres** minimum,
- sur-largeur extérieure : **S = 15/R** dans les virages de rayon inférieur à 50 mètres (S et R étant exprimés en mètres),
- pente inférieure à **15%**,
- hauteur libre autorisant le passage d'un véhicule de **3,50m** de hauteur (passage sous voûte).

« Voie-échelles » :

1.3. - Une voie dénommée « **voie échelles** » est nécessaire pour permettre l'accès des sapeurs-pompiers et les sauvetages par l'extérieur aux étages des bâtiments **dont le plancher bas du dernier niveau est à au moins 8 mètres de hauteur par rapport au niveau de la chaussée accessible aux véhicules de lutte contre d'incendie.**

Les constructions concernées peuvent être : les immeubles d'habitation de 3^{ème} et 4^{ème} famille, les immeubles de grande hauteur (I.G.H.), les établissements recevant du public (E.R.P.), les constructions soumises aux dispositions du Code du travail ou bâtiments industriels telles que les installations classées pour la protection de l'environnement (I.C.P.E) **dont la hauteur du faîtage atteint 12 mètres.**

Cette voie utilisée pour la mise en station des échelles aériennes **est une partie de la « voie engins »** aux caractéristiques complétées comme suit :

- si cette section de voie n'est pas une voie publique, elle doit lui être raccordée par une « voie engins » accessible en permanence par les engins de secours.
- longueur minimale : **10 mètres**,
- largeur minimale de la bande de roulement :
 - **≥ à 4 mètres si la voie est à sens unique** (bandes réservées au stationnement exclues),
 - **≥ à 7,00 mètres si la voie est à double sens de circulation ou en impasse** afin de permettre le passage de front ou le croisement d'un engin de secours avec la grande échelle mise en station,
- pente inférieure ou égale à **10%**,
- caractéristiques supplémentaires selon la position par rapport à la façade du bâtiment :

A - Les voies échelles réalisées perpendiculairement aux bâtiments devront répondre aux caractéristiques supplémentaires suivantes :

- o distance entre le bord de cette voie et la projection horizontale de l'élément le plus saillant de façade du bâtiment et susceptible de supporter le poids des personnes à évacuer : **<1 mètre**,
- o cette voie échelles devra être judicieusement implantée de manière à ce **qu'au moins 1 baie ouvrante ou facilement destructible par logement**, puisse être atteinte par une grande échelle,
- o la projection horizontale de la baie accessible la plus proche, ou le point d'accès permettant d'atteindre par un parcours sûr (balcon filant, passerelle, terrasse) une baie ou un accès au logement, **ne peut pas dépasser 6 mètres** de chaque côté de cette voie échelle. (Voir les cas particuliers de voie échelles définis à l'article 1^{er} de l'arrêté ministériel du 18 août 1986).

B - Les voies échelles réalisées parallèlement aux bâtiments devront répondre aux caractéristiques supplémentaires suivantes :

- o longueur minimale de la bande de roulement : **de préférence toute la longueur du bâtiment**, mais de telle sorte que la distance maximale entre deux points d'accès n'excède pas **20 mètres**. Cette disposition est à évaluer par rapport à la façade desservie et devant permettre à l'échelle aérienne d'atteindre un point d'accès (balcon filant, coursives, etc.), à partir duquel les sapeurs-pompiers doivent pouvoir accéder aux différents ouvrants.
- o distance entre le bord de cette voie et la façade du bâtiment : **>1 mètre et <8 mètres selon le type de grande échelle équipant le centre de secours le plus proche**, (se renseigner à la Direction du S.D.I.S.)

*Note : Compte tenu des deux prescriptions ci-dessus relatives à la force portante et à la résistance au poinçonnement, l'emploi de certains revêtements de chaussée est à écarter systématiquement ; notamment l'utilisation de dalles de type « Evergreen », donnant l'impression de verdure permanente qui **feront l'objet d'un avis défavorable systématique du SDIS**, même si la preuve pouvait être apportée que les caractéristiques de ces dalles, ainsi que leur mise en œuvre remplissent les conditions de stabilité et de résistance requises pour les voies engins et échelles. En effet, l'aspect de verdure est de nature à dissuader les conducteurs et écheliers, surtout de nuit, à y engager leurs engins, et le maintien des caractéristiques de stabilité dans le temps n'est pas garanti.*

« Ralentisseurs » :

1.4. – Le projet de mise en place d'un dispositif ralentisseur **sur les voies publiques et privées utilisées par les moyens de secours** doit figurer sur le plan de masse ou de voirie et décrit dans le programme des travaux pour tout nouveau projet d'urbanisme.

Les ralentisseurs constituent les aménagements d'infrastructure routière les plus contraignants pour la circulation des engins de secours en intervention.

Parmi les moyens disponibles, destinés à obtenir la réduction souhaitée de la vitesse ou du trafic des véhicules, existent de nombreux autres dispositifs d'alerte et de modération.

En conséquence, la solution ralentisseurs ne peut être choisie **qu'en dernier recours**, avec beaucoup de discernement et au terme d'une réflexion préalable sur la sécurité du site, prenant en compte les mesures de vitesse, les risques de danger pour les

habitants, l'observation des comportements, l'analyse du trafic sur la zone considérée et les zones adjacentes, l'analyse de l'accidentologie et la localisation des points sensibles.

Les ralentisseurs admis sont de type « dos d'âne » ou « trapézoïdal » et doivent être conformes aux dispositions du décret n°94-447 du 27/05/1994 et à la norme NF P 98-300 du 16/05/1994 (AFNOR Tour Europe Cedex 7 92049 PARIS-LA-DEFENSE).

La mise en place de ralentisseurs sur les VOIES ECHELLES est interdite ainsi que sur toutes les voies à moins de 500 mètres des casernes de sapeurs-pompiers.

« Espace libre » : (E.R.P. seulement) :

- 1.5. - Lorsque cette disposition est acceptée par la Commission de Sécurité compétente, « l'espace libre » doit répondre aux caractéristiques suivantes :
- plus petite dimension de « l'espace libre » > 8 mètres,
 - aucun obstacle à l'écoulement du public ou à l'accès et à la mise en œuvre des matériels nécessaires pour opérer les sauvetages et combattre le feu,
 - distance entre les issues du bâtiment et la « voie-engins » : < 60 mètres,
 - largeur minimale de l'accès à « l'espace libre » depuis la « voie-engins » :
 - 1,80 mètres lorsque le plancher bas du dernier niveau accessible au public est de 8 mètres au plus au-dessus du sol,
 - 3 mètres lorsque le plancher bas du dernier niveau accessible au public est à plus de 8 mètres au-dessus du sol.

« Voies en impasse » :

- 1.6. – Les voies en impasse représentent une difficulté particulière pour l'acheminement et la mise en œuvre des engins de lutte contre l'incendie, notamment pour le nécessaire demi-tour des engins de lutte contre l'incendie.
- 1.7. – Tous les projets d'urbanisme comportant la création d'une voie en impasse dûment autorisée, doivent respecter les dispositions techniques édictées aux points 1.1, 1.2 et 1.3 ci-dessus.

« Aire de retournement » :

- 1.8. – Lorsque la création d'une voie en impasse est autorisée par le règlement du POS ou du PLU, le SDIS impose au concepteur d'aménager à son extrémité **une aire de retournement** utilisable par les véhicules d'incendie. Elle peut être réalisée sous forme d'une placette circulaire, un T ou un Y de retournement (n'est admise que la manœuvre de retournement comportant une seule et courte marche arrière).
- Si cette voie en impasse est d'une longueur ≥ 120 mètres et qu'elle dessert exclusivement que des **immeubles d'habitation individuelle de 1^{ère} et/ou de 2^{ème} famille**, cette plate-forme pourra répondre aux caractéristiques de la voie définie au point 1.1 § A ci-dessus et devra notamment comporter des tournants dont le rayon intérieur devra être ≥ 9 mètres et le rayon extérieur $\geq 13,10$ mètres (2°).

(2°) : (Calcul du rayon extérieur minimum : rayon intérieur 9 mètres + bande de roulement de 3 mètres + sur-largeur de : 12,2/11 soit 1,10m = au total : 13,10 mètres - voir croquis en ANNEXE 2).

- Si cette voie en impasse est d'une longueur ≥ 100 mètres et qu'elle dessert un **autre type de construction**, cette plate-forme devra répondre à toutes les caractéristiques de la « voie engins » et doit notamment comporter des tournants dont le rayon intérieur devra être ≥ 11 mètres et le rayon extérieur $\geq 15,40$ mètres (1°).

(1°) : (Calcul du rayon extérieur minimum : rayon intérieur 11 mètres + bande de roulement de 3 mètres + sur-largeur de : 15/11 soit 1,36m = au total : 15,36 mètres arrondis à 15,40m - voir croquis en ANNEXE 1).

« **Chemins** » :

- 1.9. – Quand il est nécessaire de réaliser des **chemins** (privés ou non) reliant les voiries aux bâtiments ou plusieurs bâtiments entre eux dans une même enceinte et **lorsque ces chemins doivent être nécessairement utilisés par les services de secours** (ex. : pour la mise en place des établissements de tuyaux d'incendie, pour l'acheminement des matériels de sauvetage, l'évacuation des personnes, etc...), ceux-ci doivent répondre aux caractéristiques figurant dans le tableau ci-après :

Caractéristiques	Habitations	E.R.P.	I.G.H.	I.C.P.E.
Largeur	$\geq 1,80$ mètres	$\geq 1,80$ mètres	$\geq 1,80$ mètres	$\geq 1,80$ mètres
Longueur	1 ^{ère} et 2 ^{ème} famille : ≤ 60 mètres 3 ^{ème} et 4 ^{ème} famille : ≤ 50 mètres	≤ 60 mètres	≤ 30 mètres	≤ 100 mètres
Résistance	Sol compact et stable			
Pente	$\leq 15\%$	$\leq 10\%$	$\leq 10\%$	$\leq 10\%$
Marches (escalier)	Interdit			

« Voie et chemin PRIVÉS aménagés pour l'accès des moyens de secours aux habitations individuelles de 1^{ère} et 2^{ème} famille » : (Voir croquis en ANNEXE 3)

- 1.10. - Pour les projets de constructions de bâtiments d'habitation individuelle de 1^{ère} ou 2^{ème} famille implantés à **100 mètres et plus** de l'entrée normale de la parcelle depuis la voie publique, il devra être conservé un accès au bâtiment de caractéristiques identiques à la voie définie au point 1.1.A. ci-dessus. ; (Voie aux caractéristiques atténuées)

Lorsque un bâtiment d'habitation individuelle de 1^{ère} ou 2^{ème} famille est implanté à **120 mètres et plus** de l'entrée normale de la parcelle depuis la voie publique, une aire de retournement devra être aménagée à son extrémité conformément au point 1.8.

- 1.11. - Pour les projets de constructions de bâtiments d'habitation individuelle de 1^{ère} ou 2^{ème} famille implantés à une distance comprise **entre 60 et 100 mètres** de l'accès le plus proche depuis la voie publique utilisable par les engins de secours et de lutte contre l'incendie (ambulance, véhicule du SAMU, véhicule médicalisé), **une voirie légère** devra être aménagé, aux caractéristiques définies ci-dessous, **jusqu'à la construction ou au moins jusqu'à une distance maximale de 60 mètres de celle-ci.**

Cette voie devra répondre aux dispositions suivantes :

- largeur minimale de la bande de roulement : **3,00 mètres**,

- force portante suffisante pour supporter un véhicule de **35 kilo-Newtons**,
- **rayon intérieur des tournants : R=9 mètres au minimum**,
- pente inférieure à 15%,
- hauteur libre autorisant le passage d'un véhicule de **3,00 mètres** de hauteur (passage sous voûte).

1.12 - Pour les projets de constructions de bâtiments d'habitation individuelle de 1^{ère} ou 2^{ème} famille implantés à une distance **inférieure ou égale à 60 mètres** de l'entrée normale de la parcelle depuis la voie publique, il devra être réalisé un **accès au bâtiment de type chemin**, défini au point 1.9 ci-dessus.

« Voie privée permettant l'accès à un établissement recevant du public » :

Application des dispositions des points 1.0. à 1.9.

« Voie privée permettant l'accès à une installation classée pour la protection de l'environnement » (I.C.P.E.) :

1.13. - Il est essentiel afin de permettre, en cas de sinistre, l'intervention des secours, qu'une ou plusieurs « **voies-engins** » soient maintenues libres à la circulation sur le **demi-périmètre** au moins des bâtiments de stockage ou de l'activité selon le classement. Cette disposition doit permettre l'attaque d'un sinistre sous deux angles différents en tenant compte notamment de la direction des vents dominants sur notre région. Ces voies doivent permettre l'accès des engins-pompes des sapeurs-pompiers, et en outre, si elles sont en cul-de-sac, les **demi-tours et croisements** de ces engins.

1.14. - Pour toute hauteur de bâtiment **≥ à 12 mètres**, des accès aux caractéristiques de la « **voie échelles** » doivent être prévus pour chaque façade accessible. Cette disposition est également applicable pour les entrepôts de plusieurs niveaux possédant au moins un plancher (même mezzanine) situé à une hauteur **≥ à 8 mètres** par rapport au niveau de l'accès de l'engin de secours.

1.15. - Ces voies devront être **maintenues dégagées** en permanence, le stationnement prolongé des véhicules y sera interdit en tout temps par panneaux réglementaires et cette interdiction rappelée par une **consigne** affichée dans les locaux du personnel. Ces voies devront être matérialisées au sol. (Par un tracé à la peinture par exemple).

1.16. - À partir de ces voies, les sapeurs-pompiers doivent pouvoir **accéder à toutes les issues** des bâtiments par un **chemin** (voir définition au point 1.9.) et sans avoir à parcourir plus de **100 mètres**.

1.17. - Également, des espaces laissés libres de **10 mètres** de largeur, en périphérie des îlots de stockage devront permettre également la circulation des moyens de secours (dévidoirs) et la **mise en place aisée des établissements de tuyaux** incendie.

« Portails, bornes escamotables et barrières divers à fonctionnement automatique » :

1.18. – Les projets d'installation de bornes rétractables, d'un portail automatique, d'une barrière ou tout autre dispositif interdisant temporairement ou non la circulation des engins de secours, l'accès des dévidoirs et des personnels à pied sur les voies ou chemins publics ou privés **nécessairement utilisés** par les Sapeurs-Pompiers ou d'autres services publics, lors des interventions de secours, et permettant l'accès aux immeubles d'habitations (lotissements, immeubles collectifs), aux établissements recevant du public, aux installations classées pour la protection de l'environnement, aux constructions assujetties aux dispositions du Code du Travail, **doivent répondre aux prescriptions techniques du S.D.I.S. ci-dessous.**

1.19. – Il est impossible au SDIS d'accepter un quelconque transfert de responsabilité et de nous substituer aux obligations qui relèvent des propriétaires, locataires ou de leur mandataire (syndics, chefs d'établissement, gérants ou exploitants). En outre, des centres de secours différents sont susceptibles d'intervenir en fonction des disponibilités opérationnelles des véhicules ou des effectifs et il est inconcevable que le SDIS prenne en charge l'ensemble des dispositifs d'ouverture très diversifiés qui se mettent en place de plus en plus dans le département.

En conséquence, le SDIS ne signera plus de convention avec les maîtres d'ouvrage ou les aménageurs et refuse catégoriquement de prendre en charge tout nouveau dispositif d'ouverture (clé, télécommande, carte, code, etc...) des dispositifs mentionnés ci-dessus.

Désormais, l'ouverture des bornes rétractables, portails automatiques, barrières et autres dispositifs à fonctionnement électrique ou non, devra pouvoir se faire **directement de l'extérieur au moyen des tricoises** dont sont équipés tous les sapeurs-pompiers, (**clé Δ de 11 mm**). **Des dispositifs sécables** peuvent éventuellement être installés après avis du S.D.I.S.

1.20. - Les bornes rétractables, barrières, portails ou autres dispositifs à fonctionnement électrique **doivent être déverrouillés automatiquement en cas de coupure d'électricité et permettre ainsi leur ouverture manuellement**, (sécurité positive).

1.21. - Le SDIS demande l'installation, pour tous les types de barrière à fonctionnement électrique, d'une platine « POMPIERS » accessible de l'extérieur (par exemple sur l'un des montants du portail). La manœuvre de ce verrou (**clé Δ de 11 mm**) devra réaliser soit l'ouverture automatique du portail, soit la coupure de l'alimentation électrique du portail et en conséquence permettre son ouverture manuelle immédiate.

1.22. - Par ailleurs, il est rappelé que **l'accueil des secours** doit être assuré, à l'entrée des ensembles immobiliers d'habitations ou autres types d'établissements, **par l'appelant des secours, le gardien, ou la personne désignée**, pour toute intervention.

Il appartient donc aux gestionnaires, exploitants et syndics de rédiger dans les règlements intérieurs et d'afficher, dans les immeubles, à la vue de tous les occupants, des consignes précisant cette obligation.

« Plantations et mobiliers urbains » :

1.23. - Les lotisseurs ou maîtres d'ouvrage veilleront à ce qu'aucune entrave ne gêne la circulation des véhicules de secours tels que plantations, mobilier urbain, bornes anti-stationnement, etc., en prenant toutes les mesures structurelles nécessaires.

1.24. - L'implantation des mobiliers urbains et des plantations doit préserver :

- l'accès aux façades pour les échelles aériennes, (pour les bâtiments assujettis),
- l'accès aux aires de mise en œuvre du matériel des sapeurs-pompiers,

ceci impose le contrôle de la croissance des arbres et de leur élagage périodique, comme prévu par la réglementation en vigueur.

« Stationnements des véhicules » :

Note : Les aménageurs et lotisseurs devront s'attacher à mettre en œuvre toutes les solutions structurelles possibles afin d'assurer le stationnement des véhicules hors des voies publiques.

- 1.25. - Lorsqu'elle est nécessaire, l'interdiction du stationnement doit être réglementairement signalisée. La pose des panneaux de stationnement interdit doit toujours être complétée par des **dispositifs structurels anti-stationnements** judicieusement choisis.
- 1.26. - Les règlements de zones, de lotissements, de copropriétés, etc... devront indiquer clairement **l'interdiction du stationnement 'sauvage' des véhicules** quels qu'ils soient, **au droit des poteaux et bouches d'incendie**, sur les trottoirs, accotements ou sur les parties de chaussée non prévues à cet effet et **de nature à empêcher ou même seulement retarder l'accès des moyens de secours publics aux hydrants ou aux constructions.**
- 1.27. – **Les voies en impasse** doivent être interdites au stationnement des véhicules quels qu'ils soient, sur les parties de la chaussée non prévues à cet effet, afin de permettre la circulation et les manœuvres des véhicules de secours en tout temps.
- 1.28. – **L'aire de retournement** exigée pour certaines voies en impasse doit être interdite au stationnement afin de permettre la circulation et la manœuvre de retournement des véhicules de secours en tout temps.

« Recalibrage des voies – travaux de voirie » :

- 1.29. – Lorsque le recalibrage des voies est rendu nécessaire en raison des modifications du site concerné tels que :
- réaménagement de voie, création de piste cyclable ou de zone piétonne,
 - création d'emplacement de stationnement pour les véhicules, pose de bornes,
 - aménagements des carrefours,
 - etc.,

ces travaux, de nature à modifier la distribution des secours, doivent faire l'objet d'un dossier spécifique soumis à l'avis technique du S.D.I.S.

Le maintien des caractéristiques des « voies-engins » et « voies-échelles », le maintien, **voir autant que possible l'amélioration** de l'accès en tout temps des engins de lutte contre l'incendie, aux hydrants, aux constructions et aux aires de mise en œuvre des matériels, **doivent être élevés au rang de règle absolue.**

II – DEFENSE EXTERIEURE CONTRE L'INCENDIE : (D.E.C.I.)

Pour le dimensionnement des besoins en eau dans le cadre de la D.E.C.I., le SDIS distingue les établissements à **risque incendie bâtimentaire courant et particulier.**

« Risque courant » :

- 2.0. – Les constructions susceptibles d'être classées par le SDIS 34 à **risque courant** sont :
- les immeubles d'habitation individuelle de 1^{ère} ou 2^{ème} famille de surface développée inférieure à **250 m²**, (au-delà il y a lieu de faire une étude spécifique),
 - les immeubles d'habitation collectifs de **2^{ème} famille**, après analyse des risques,

- les immeubles de bureaux, dont la surface du plus grand local délimité par des murs CF 1 h est de < **500 m²**,
- les immeubles hébergeant une activité soumise à l'application seule des dispositions du **Code du travail** dont la hauteur du plancher bas du niveau le plus haut par rapport au seuil de référence est ≤ à 8 mètres et dont la plus grande surface non recoupée par des murs CF 1 h est < **300 m²**,
- les établissements recevant du public (E.R.P.) de Classe 1, de classes 2 et 3 sprinklés ≤ **1000 m²**, (voir la définition des classes d' E.R.P. au chapitre « Prescriptions particulières » - point 2),
- les établissements recevant du public (E.R.P.) de Classe 2 et de classe 3 non sprinklé ≤ **500 m²**, (voir la définition des classes d' E.R.P. au chapitre « Prescriptions particulières » - point 2).

« Calcul des besoins en eau pour la défense incendie du risque bâtementaire courant » :

2.1. - Pour tous les projets d'urbanisme classés par le SDIS en **risque d'incendie bâtementaire courant**, les besoins en eau seront dimensionnés, **au cas par cas** lors de la réalisation de l'analyse du risque.

Le SDIS met en œuvre les dispositions réglementaires en vigueur, (voir le point VI). Il en résulte toujours actuellement que les sapeurs-pompiers doivent pouvoir disposer en tout endroit et en tout temps d'un minimum de **120 m³ d'eau utilisable en 2 heures**.

Ce besoin en eau peut être satisfait **indifféremment**, soit :

- **par un poteau ou bouche d'incendie normalisé (hydrant)^(*) de diamètre 100mm, piqué sur le réseau public de distribution d'eau potable, et délivrant conformément à la norme NF S 61-213 (art. 7.2.1.3) un débit de 60 m³/h sous une pression dynamique maintenue à 1 bar et pendant au moins 2 heures,**
- **à partir d'un point d'eau naturel aménagé autorisé et agréé par le S.D.I.S. en mesure de fournir un volume de 120 m³ disponible en 2 heures,**
- **à partir d'une réserve artificielle de 120 m³ agréé par le S.D.I.S.,**

NOTE : () On appelle « hydrant » un poteau d'incendie ou une bouche d'incendie.*

La nécessité de poursuivre l'extinction du feu sans interruption, tout en assurant la sécurité des personnels exige que cette quantité puisse être trouvée **sans déplacement des engins. L'accessibilité au point d'eau doit être permanente.**

Quelle que soit la solution mise en œuvre, **la pérennité dans le temps et dans l'espace du dispositif choisi devra être garanti.** Par exemple, son efficacité ne doit pas être réduite ou annihilée par les conditions météorologiques (cas du point d'eau naturel en période de sécheresse ou de crue). **L'interruption de la fourniture de l'eau ne peut être admise en aucun cas.**

Si besoin, le choix de la ressource en eau nécessitera une **étude spécifique diligentée par le Maire** avec comparaison économique des diverses solutions envisagées. Le S.D.I.S. se tient naturellement à la disposition de la commune et du service gestionnaire pour apporter le **conseil technique** nécessaire.

La commune de **Juvignac** étant une **commune urbaine**, la solution « hydrant » reste privilégiée par le SDIS. Ils doivent être installés dans le respect des dispositions des **normes en vigueur**. La densité d'implantation, la distance entre deux hydrants et

entre l'hydrant et le risque courant à couvrir, sont déterminés dans les **prescriptions techniques particulières** ci-après.

Concernant les écarts des communes urbaines, si le réseau public de distribution d'eau potable n'est pas capable d'alimenter réglementairement un hydrant normalisé ou que la mise en place de ce réseau entraîne une dépense excessive pour la commune ou si une difficulté technique empêche cette réalisation (exemple : problème de qualité sanitaire de l'eau), il conviendra de **choisir entre la réalisation d'un point d'eau naturel ou la mise en place d'une réserve artificielle.**

Il est important de noter que les infrastructures de type point d'eau naturel ou réserve artificielle ne sont pas normalisées. **En conséquence ces projets devront répondre aux exigences techniques définies avec précision aux points 2.21 à 2.44 ci-après.** Un **CAHIER DES CHARGES** à l'attention des aménageurs est disponible à la Direction du SDIS sur simple demande. **Le projet retenu devra être impérativement soumis à l'avis technique du SDIS afin d'obtenir son agrément.**

« Risque particulier » :

2.2. - Le risque particulier d'incendie est apprécié par le SDIS lors de l'analyse des risques, en fonction de la nature du ou des installations, de l'environnement de l'établissement, de la nature de(s) l'activité(s) exercée(s), du ou des produits stockés, des sources de dangers, des flux et des enjeux ciblés.

Le risque particulier peut être défini comme un incendie nécessitant pour son extinction une réponse combinée d'au moins deux engins pompe pour l'attaque directe et la protection des autres installations ou des tiers.

Le SDIS distingue les établissements ou installations à **risque particulier moyen** et à **risque particulier fort**.

Les projets de construction de ces établissements ou installations doivent être soumis à l'avis technique du S.D.I.S.

« Calcul des besoins en eau pour la défense incendie du risque bâtimentaire particulier » :

2.3. - Pour tous les projets d'urbanisme classés par le SDIS en risque particulier, les besoins en eau seront dimensionnés, au cas par cas, par le S.D.I.S. lors de la réalisation de **l'analyse des risques.**

Le S.D.I.S. 34 utilise pour son étude les définitions du « **Guide pratique D9** » édition 09.2001 co-édité par l'Institut National d'Études de la Sécurité Civile (INESC), la Fédération Française des Sociétés d'Assurances (FFSA) et le Centre National de Prévention et de Protection (CNPP).

Ce document, au travers des méthodes qu'il propose, permet d'évaluer, lors de l'analyse du risque incendie, les besoins en eau minimum nécessaires pour une intervention efficace des services de secours extérieurs. Il ne se substitue pas à la réglementation et prend en compte les moyens de prévention et de protection existants, prévus ou à mettre en place est téléchargeable gratuitement sur le site Internet suivant :

<http://www.cnpp.com/indexd9.htm>

- 2.4. – Le volume d'eau total nécessaire à l'extinction de l'incendie sera alors calculé en adéquation avec les moyens indispensables à l'extinction de l'incendie généralisé de la cellule(*) la plus défavorisée, et cela, sur une période de 2 heures minimum.

NOTE : (Attention cette disposition ne s'applique pas aux dépôts d'hydrocarbures ou de produits inflammables ainsi qu'aux installations définies comme présentant un risque spécial – classement RS dans l'annexe 1 du guide méthodologique D9 du CNPP). Le S.D.I.S., après analyse des risques spécifique, peut être amené à déterminer une durée moyenne d'extinction à débit constant supérieure à 2 heures pour le calcul des besoins en eau nécessaires à l'extinction d'autres installations présentant des caractéristiques extrêmes.

() On appelle « cellule », la superficie à défendre en cas d'incendie, déterminée par la plus grande surface de la zone non recoupée au sens réglementaire du terme, soit par un mur coupe feu de degré 1 heure minimum pour les E.R.P. ou **coupe feu 2 heures minimum** pour les I.C.P.E. (conformes à l'arrêté du 3/08/1999) ou un **espace libre (allée) d'une largeur de 10 mètres minimum**. Cette distance pourra être majorée par le S.D.I.S. compte tenu des flux thermiques, de la hauteur des stockages, de la hauteur relative des bâtiments voisins et du type de construction.*

Il est précisé que la surface de la « cellule » pourra être majorée par le S.D.I.S. qui prendra en compte une surface développée lorsque les planchers hauts ou bas ne présentent pas le degré coupe feu exigé ; C'est notamment le cas des installations en mezzanine.

- 2.5. - En complément des hydrants existants, en concordance avec les possibilités du réseau de distribution d'eau et selon la géométrie des bâtiments, **l'implantation de nouveaux P.I. ou B.I. pourra être exigée par le S.D.I.S.** y compris des hydrants à gros débit (PI ou BI de 2 x 100mm - 2000 litres/minute).

Le réseau de distribution d'eau devra être capable de fournir les **débits simultanés** nécessaires aux hydrants défendant chacun des établissements concernés ainsi que leurs **systèmes d'extinction automatique à eau** tels que les sprinklers s'ils dépendent de la même source. **Le tiers des besoins en eau totaux doit être fourni dans tous les cas par le réseau de distribution d'eau public.**

Si le réseau de distribution d'eau ne permet pas de satisfaire les besoins en eau calculés par le S.D.I.S., il sera demandé au concepteur du projet, la mise en place **d'une ou de plusieurs réserves artificielles d'eau réservées à la lutte contre l'incendie. Cette réserve ne pourra** donc couvrir au maximum que les **2/3** des besoins en eau totaux pour la défense incendie du site.

L'utilisation de cette solution technique **n'est pas autorisée** pour la défense incendie des **E.R.P.** du 1^{er} groupe et des **I.G.H.**, et doit rester exceptionnelle pour les autres types d'installations à risque particulier.

« Risque particulier moyen » :

- 2.6. - Les constructions classées par le SDIS 34 à risque particulier moyen sont :

- les **installations classées pour la protection de l'environnement (I.C.P.E.) soumises à déclaration**, (voir le point 2.6),
- les **établissements recevant du public (E.R.P.) dit « à risque courant »** selon la définition de l'arrêté du 25/06/1980 (sauf ceux classés en risque particulier conformément aux dispositions de l'article CO⁶), (voir le point 2.6) et conformément aux dispositions du guide D9 : les E.R.P. de **classe 1 surface >**

1000 m² et classe 2 surface > 500 m², les E.R.P. de **classe 3** si le risque est sprinklé.

- les habitations collectives de 3^{ème}, 4^{ème} famille et I.G.H. habitation,
- les immeubles de bureaux soumis aux dispositions du Code du Travail d'une surface : $500 \text{ m}^2 < S < 2000 \text{ m}^2$,
- les immeubles hébergeant une activité soumise à l'application seule des dispositions du **Code du travail** dont la hauteur du plancher bas du niveau le plus haut par rapport au seuil de référence est > à 8 mètres ou dont la plus grande surface non recoupée par des murs CF 1 h est $S 300 \text{ m}^2 < S < 1000 \text{ m}^2$,
- les constructions à risque courant présentant des difficultés particulières pour l'intervention des services de secours.

« Besoins en eau et répartition des points d'eau pour le risque particulier moyen » :

2.7. – La couverture contre le risque incendie **particulier moyen** nécessite un **débit d'eau de 120 m³/h pendant au moins 2 heures**. Cette durée reste une moyenne. La durée exacte de la fourniture de l'eau pour chaque projet sera appréciée par le S.D.I.S. lors de l'analyse des risques.

Les conditions suivantes doivent être respectées :

- un 1^{er} hydrant de diamètre 100 mm à **150 mètres au maximum de l'accès principal à la construction ou à la cellule la plus défavorisée**, (voir définition de la cellule au point 2.3.), La distance doit être mesurée en empruntant l'axe des chemins et voies nécessairement utilisés par les sapeurs-pompiers pour l'établissement des tuyaux d'incendie.
- un 2^{ème} hydrant de diamètre 100 mm à **300 mètres** au maximum de l'entrée de la parcelle, (*distance mesurée en empruntant l'axe des voies engins*),
- l'éventuelle implantation d'un seul poteau d'incendie de 2x100 mm (au débit unitaire de 120 m³/h) devra être soumis à l'avis technique du S.D.I.S,
- si la défense extérieure contre l'incendie n'est assurée que par deux hydrants de **Ø100 mm, la simultanéité des débits sur deux hydrants consécutifs**, devra donc être au minimum de **120 m³/h minimum pendant 2 heures**, la pression dynamique étant maintenue à 1 bar sur chaque hydrant.
- la solution mixte consistant à l'implantation d'un seul hydrant et de la mise en place d'une réserve artificielle couvrant le besoin en eau non assuré est agréée par le SDIS. Le volume nominal de la réserve artificielle sera égal au débit d'eau non assuré par le 2^{ème} hydrant pendant 2 heures, soit **120 m³**. L'implantation de la réserve doit être soumise à l'étude technique du S.D.I.S.
- **réseau de distribution de l'eau public bouclé ou maillé vivement recommandé,**
- l'implantation des hydrants comme des réserves d'eau artificielles devra être réalisée **en dehors des zones de dangers Z2 des flux thermiques et de surpression.**

Il est rappelé que le nombre d'hydrants et leur implantation seront déterminés par le SDIS et **peuvent dépendre également de la géométrie des bâtiments et des vents dominants** sur le site.

« Risque particulier fort » :

2.8. - Les établissements classés par le SDIS 34 à risque particulier fort sont :

- les ERP de type M, S, et T (classe 3 pour le dimensionnement des besoins en eau selon le guide D9) non équipés d'un dispositif d'extinction automatique autonome, dimensionné en fonction de la nature du stockage et de l'activité réellement présente en exploitation, en fonction des règles de l'art et des référentiels existants (article CO⁶ de l'arrêté ministériel du 25/06/80) ;
- les immeubles d'habitation de 3^{ème} fam B, 4^{ème} fam et les I.G.H.A,
- les immeubles de bureaux d'une surface > 2000 m²,
- les immeubles hébergeant une activité soumise à l'application seule des dispositions du Code du travail dont la hauteur du plancher bas du niveau le plus haut par rapport au seuil de référence est > à 8 mètres et dont la plus grande surface non recoupée par des murs CF 1 h est > 1000 m²,
- toutes les Installations Classées pour la Protection de l'Environnement (I.C.P.E.) soumises à autorisation d'exploiter (Code de l'Environnement Livre V – Titre 1) ;
- tous les entrepôts (I.C.P.E.) même ceux soumis à déclaration ;
- d'autres établissements dont l'analyse des risques met en évidence des difficultés particulières d'intervention des services de secours.

« Besoins en eau et répartition des points d'eau pour le risque particulier fort » : (Attention ces dispositions ne s'appliquent pas aux dépôts d'hydrocarbures).

2.9. – La couverture contre le risque incendie **particulier fort** nécessite au minimum un **débit de 180 m³/h pendant une durée ≥ 2 heures**. Cette durée reste une moyenne. La durée exacte de la fourniture de l'eau pour chaque projet sera appréciée par le S.D.I.S. lors de l'analyse des risques et peut donc dépasser 2 heures.

Les conditions suivantes doivent être respectées :

- un 1^{er} hydrant de diamètre 100 mm (ou de 2x100 mm sur avis du SDIS) doit être positionné à **100 mètres au maximum de l'accès à la cellule la plus défavorisée**, (voir définition de la cellule au point 2.3.). La distance doit être mesurée en empruntant l'axe des chemins et voies nécessairement utilisés par les sapeurs-pompiers pour l'établissement des tuyaux d'incendie.
- ensemble des points d'eau (hydrants ou réserves artificielles) nécessaires doivent être situés dans un **rayon de 300 mètres** au maximum de l'entrée du site, (*distance mesurée en empruntant l'axe des voies engins*),
- si la défense extérieure contre l'incendie n'est assurée que par des hydrants, **la simultanéité des débits sur les hydrants consécutifs nécessaires** sera donc de **180 m³/h minimum pendant 2 heures**, la pression dynamique étant maintenue à 1 bar sur chaque hydrant. Il est possible d'implanter par exemple, un premier poteau d'incendie de Ø100 mm à 100 mètres + un autre poteau d'incendie de 2x100 mm à 300 mètres au maximum ou bien 3 poteaux d'incendie de 100 mm, etc...
- 1/3 des besoins en eau devra obligatoirement être réalisé par un ou plusieurs hydrants,
- la quantité d'eau non fournie par des hydrants sera obtenue par la mise en place d'une réserve artificielle d'eau incendie. Son implantation et le volume nominal seront définis lors de l'étude technique du S.D.I.S. (voir le point 2.33).
- il est indispensable que le **réseau de distribution** de l'eau sur lequel sont piqués les hydrants soit **bouclé** ou mieux encore **maillé**, **des vannes de sectionnement** peuvent également être imposées afin de sécuriser l'alimentation des engins sur le site,

- l'implantation des hydrants et des réserves d'eau artificielles devra être réalisée **en dehors des zones de dangers Z2 des flux thermiques et de surpression.**

Il est rappelé que le nombre des points d'eau et leur implantation seront déterminés par le SDIS et **peuvent dépendre également de la géométrie des bâtiments et des vents dominants** sur le site.

« Poteaux et bouches d'incendie » :

- 2.10. – Les poteaux et bouches d'incendie doivent être d'un **diamètre minimum de 100^{mm}** et être **conforme à la norme NF S 61-213** (poteaux d'incendie) **NF S 61-211** (bouches d'incendie) **pour les spécifications techniques et à la norme NF S 62-200 pour les règles d'implantation.** Notamment, les règles de volume de dégagement et de positionnement par rapport à la chaussée accessible aux engins de lutte contre l'incendie devront être strictement respectées. (cf. § 5 et 6 de la norme NF S62-200).
- 2.11. - Les travaux de pose (ou de déplacement) des poteaux et bouches d'incendie ne se feront qu'après consultation écrite du S.D.I.S. avec fourniture des plans appropriés. Le S.D.I.S. sera destinataire de l'attestation de conformité délivrée par l'installateur (cf. § 7 de la norme NF S62-200), complété par la mesure du débit constaté à la pression dynamique de 1 bar.
- 2.12. – L'implantation d'hydrants à l'intérieur des propriétés privées doit rester une solution exceptionnelle soumise aux mêmes normes et règles d'implantation mentionnées ci-dessus. En outre, le propriétaire (ou le syndic de copropriété) de ces hydrants devra désigner un installateur compétent qui procédera **chaque année** aux opérations d'entretien et de vérifications techniques. Il devra communiquer au SDIS le relevé du débit constaté à la pression dynamique de 1 bar.

« Réseau public de distribution d'eau potable » :

2.13. – (Rappel du point 2.4.) - Le réseau public de distribution d'eau devra être capable de fournir les **débits simultanés** nécessaires aux hydrants défendant chacun des établissements concernés ainsi que leurs **systèmes d'extinction automatique à eau** tels que les sprinklers s'ils dépendent de la même source.

Si le réseau de distribution d'eau ne permet pas de satisfaire les besoins en eau calculés par le S.D.I.S., il sera demandé au concepteur du projet, la mise en place **d'une ou de plusieurs réserves d'eau** pouvant couvrir au maximum les 2/3 des besoins en eau totaux pour la défense incendie du site. En conséquence, **le tiers des besoins en eau totaux restant à constituer devra donc être fourni dans tous les cas par le réseau de distribution public.**

2.14. - Les canalisations devront, pour alimenter efficacement en débit et en pression les hydrants considérés et dans le respect d'une vitesse d'écoulement compatible, être **au minimum d'un diamètre de 110^{mm}**.

2.15. - Les canalisations devant alimenter simultanément plusieurs hydrants ou notamment des poteaux d'incendie à gros débit, devront être d'un diamètre spécialement calculé de manière **à assurer le débit total correspondant** avec une vitesse d'écoulement dans les canalisations compatible.

2.16. - Les réservoirs (châteaux d'eau) et le réseau lui-même devront contenir un volume d'eau suffisant et/ou, avec la mise en œuvre éventuelle de pompes ou de surpresseurs, fournir l'eau permettant **d'assurer le débit simultané demandé aux hydrants** défendant la zone considérée **pendant 2 heures au minimum.**

Il est rappelé que le réseau doit pouvoir fournir au minimum **120 m³ d'eau disponibles en 2 heures pour alimenter réglementairement 1 seul hydrant de diamètre 100mm.**

2.17. - Le **maillage** du réseau de distribution est vivement souhaité par le SDIS 34 dans les zones aménagées (ZAC – ZAE) et dans les zones urbaines centrales.

Dans les autres zones U et AU péri-urbaines le maillage du réseau de distribution reste conseillé par le SDIS car il évite qu'une avarie mineure sur une canalisation élimine la défense incendie de tout un secteur.

2.18. - Les dépenses **d'investissement, d'entretien et notamment la vérification technique au minimum annuelle** du maintien des spécifications des normes, **dont la mesure** du couple débit-pression des poteaux et bouches d'incendie **publics**, sont des dépenses obligatoires qui relèvent du budget général de la commune. Ces opérations demeurent de la responsabilité du maire.

2.19. – Les dépenses **d'investissement, d'entretien et notamment la vérification technique au minimum annuelle** du maintien des spécifications des normes, **dont la mesure** du couple débit-pression des poteaux et bouches d'incendie **privés**, sont des dépenses obligatoires qui relèvent des propriétaires. Toutefois, le maire doit faire contrôler la mise en place des nouveaux hydrants privés, vérifier régulièrement leur bon entretien et être destinataire des attestations de conformité aux normes complétées du relevé du couple débit-pression.

2.20. - Les résultats chiffrés des contrôles des débits et pression aux sorties des hydrants publics et privés qui pourraient être effectués par les Sapeurs-Pompiers, ne sont pas diffusés. Les relevés des défauts d'entretien et de non-conformité aux normes sont transmis respectivement par le SDIS uniquement aux maires et aux propriétaires.

2.21. - La commune devra, au fur et à mesure de l'évolution de la consommation d'eau, de la modification ou de l'extension des réseaux, des projets d'urbanisme et implantations industrielles, vérifier si le réseau public de distribution d'eau est toujours en mesure de satisfaire les besoins du service incendie.

« Réseau privé de distribution privé d'eau brute » :

2.22. - Les ressources privées en eau, (sociétés privées de distribution d'eau brute) sauf celles exclusivement destinées à la lutte contre l'incendie, ne peuvent pas être prises en compte par le S.D.I.S. **comme moyens en eau directement disponibles pour la lutte contre l'incendie** des constructions d'habitation, d'établissement recevant du public ou d'établissements soumis au Code du travail.

En effet, la lutte contre l'incendie relève du service public obligatoire.

La fourniture par ces sociétés d'une prestation de distribution d'eau brute pouvant servir d'appoint à la lutte contre l'incendie ne peut être que complémentaire à l'exercice de cette mission de service public. Elle ne peut aucunement s'y substituer.

Dans tous les cas, les contrats avec ces sociétés mentionnent le point ci-dessus et prévoient des **possibilités d'interruption de la fourniture de l'eau incompatible avec une permanence de protection.**

Toutefois, quand le réseau d'eau brute apparaît comme la seule ressource en eau disponible dans le secteur, **la solution de l'implantation d'une réserve artificielle, (voir points 2.29 et suivants), alimentée et/ou ré-alimentée, (avant, en cours et après utilisation), à partir du réseau d'eau brute, est retenue favorablement par le SDIS.**

« Points d'eau naturels aménagés » :

Cette solution n'est envisageable que si un plan d'eau ou cours d'eau pérenne est situé à proximité de la construction. Elle est d'une mise en œuvre difficile dans notre département en raison du climat méditerranéen provoquant une situation d'étiage sévère voir d'assèchement des cours d'eau, de baisse trop importante du niveau des nappes phréatiques.

2.23. - Les projets d'aménagement de points d'eau naturels destinés à la fourniture de l'eau **pour la défense extérieure contre l'incendie** doivent être soumis à l'avis du SDIS.

Tous les points d'eau naturels aménagés doivent être destinés à l'usage exclusif des services de lutte contre l'incendie. Le représentant du SDIS devra être invité par le maître d'ouvrage à la visite de réception et participera sur place à la vérification de la conformité de l'installation.

2.24. – L'aménageur devra constituer un dossier de demande d'agrément par le SDIS comprenant les pièces suivantes :

- un plan de situation,
- un plan de masse,
- une étude hydrogéologique réalisée par un organisme compétent, mettant en évidence que le point d'eau une fois aménagé sera en mesure, de fournir :
 - en tout temps,
 - au minimum **120 m3** d'eau pendant **2 heures**,

- une eau de qualité utilisable par les engins pompes (*bassin de lagunage interdit*),
- hauteur géométrique d'aspiration (*entre l'axe de la pompe et le niveau de plus basses eaux*) dans les conditions les plus défavorables : **au maximum de 6 mètres**,
- distance entre le bord de l'aire de manœuvre et le point d'aspiration : **au maximum de 8 mètres**,
- hauteur d'eau au point d'aspiration en toute saison : **minimum 1,60 mètre**.
- un programme de travaux respectant les prescriptions du SDIS (*voir points 2.23 et suivants*),
- les attestations, engagements et tous les documents utiles permettant de garantir la régularité administrative de sa réalisation, le libre accès en tout temps et l'usage exclusif du point d'eau aménagé par les services de secours (*Sapeurs-Pompiers, Forestier Sapeurs*),
- l'énumération des dispositions prises pour l'entretien au minimum annuel du point d'eau aménagé, de l'aire de manœuvre et éventuellement du puisard d'aspiration.

2.25. – Le Service Départemental d'Incendie et de Secours de l'Hérault tient à la disposition des pétitionnaires un cahier rassemblant toutes les prescriptions spécifiques à mettre en œuvre pour la création d'un point d'eau de type « Point d'eau naturel aménagé ».

« Réserve d'eau artificielle » :

Cette solution n'est envisageable que si une ressource en eau quelconque est disponible pour le remplissage de la réserve avant (éventuellement pendant) et après utilisation. Elle est d'une mise en œuvre relativement facile et encouragée par le SDIS au titre de la diversification des ressources en eau disponibles.

2.26. - Le nombre, l'implantation et le volume des réserves d'eau artificielles seront déterminés par le SDIS lors de l'analyse des risques du projet présenté.

A défaut de pouvoir positionner des hydrants de Ø 100^{mm} normalisés et alimentés par le réseau public de distribution de l'eau, le maître d'ouvrage devra créer une ou plusieurs **réserves d'eau artificielle**.

Les réserves artificielles et leur branchement d'alimentation doivent être destinées à l'usage exclusif de la défense contre l'incendie.

Les piscines des particuliers ne peuvent pas être prises en compte par le SDIS. Par contre, elles peuvent être utilisées pour réaliser une auto-protection de la construction par son propriétaire dans le cadre de la lutte contre un incendie du couvert végétal la menaçant.

Les réserves d'eau artificielles privées implantées à l'intérieur des propriétés seront reliées à la voie publique par une voie aux caractéristiques identiques à la voie engins (voir le point 1.2). L'implantation devra être réalisée hors des zones de flux thermique de 3kw/m² et dépendra également de la géométrie des bâtiments sur le site.

La capacité nominale de la réserve d'eau artificielle est déterminée par le S.D.I.S. lors de l'analyse des risques. Elle doit être constituée d'un seul tenant. Cette capacité peut être réduite dans les conditions fixées au point 2.29.

Le volume d'eau disponible dans les réserves artificielles **ne peut être supérieur au 2/3 des besoins en eau totaux** nécessaires à la couverture du risque incendie des

installations classées pour la protection de l'environnement, **1/3 des besoins en eau devra être réalisé obligatoirement à partir des hydrants.** En outre, les réserves artificielles doivent respecter toutes les spécifications techniques et les règles d'implantation définies par un cahier de prescriptions spécifiques fourni par la Direction du S.D.I.S. sur simple demande.

2.27. – **Un dossier de demande d'agrément** de réserve artificielle d'eau destinée à la lutte contre l'incendie devra être déposé au S.D.I.S. par le maître d'ouvrage. Ce dossier comprendra les pièces suivantes :

- le descriptif détaillé du réservoir envisagé,
- son implantation (extrait du plan de masse agrandi au 1/100^{ème} ou échelle proche),
- le descriptif détaillé de l'alimentation précisant le débit du dispositif de remplissage après utilisation (captage, réseau de distribution public ou privé d'eau brute, etc.),
- les modalités prévues de l'entretien du réservoir,
- les dispositions prises au point de vue de l'hygiène et des risques d'accidents,
- un engagement à réaliser les travaux indiqués conformément aux prescriptions du SDIS et de fournir une attestation annuelle d'entretien,
- un engagement du maître d'ouvrage :
 - ✓ garantissant le maintien en tout temps de la quantité nominale de la réserve,
 - ✓ certifiant le débit du système mis éventuellement en place pour la ré-alimentation,
 - ✓ certifiant que la réserve sera positionnée hors de la zone du flux thermique de 3 kW/m².
- pour les réserves artificielles d'un autre type que la solution citerne décrite ci-dessous, le pétitionnaire devra consulter le SDIS au préalable.

2.28. – **Le volume d'eau requis d'une réserve artificielle pourra être** obtenu en une seule capacité, ou par la réunion de deux ou trois capacités au maximum, **accouplées.** Dans le cas de citernes accouplées deux brides de liaison d'un diamètre intérieur de 100_{mm} minimum devront les relier en partie basse.

Les réserves artificielles de grande capacité ou d'un autre type que la solution citerne décrite ci-après feront l'objet d'une étude spécifique du SDIS, en particulier pour les bassins ouverts type bâches à eau.

Les réserves artificielles de grande capacité comporteront **autant de dispositif de puisage que de fraction de 120 m³ d'eau stockée.** Les orifices des colonnes d'aspiration devront être positionnés dans l'axe de l'aire de manœuvre. Ils seront espacés en eux de 4 mètres et l'aire de manœuvre devra être dimensionnée pour autant d'engins pompe que de colonnes d'aspiration, (x fois 4m x 8 m) voir le point 2.44.

2.29. - Dans le cas où le maître d'ouvrage garanti par l'engagement inclus dans son dossier de demande d'agrément mentionné ci-dessus, un **apport d'eau** disponible en tout temps, (réseau A.E.P. ou privé d'eau brute), permettant la ré-alimentation automatique de la réserve artificielle, **le volume d'eau de celle-ci pourra être réduit** par le SDIS après étude du dossier de demande d'agrément présenté.

Cette réduction du volume d'eau sera égale au double du débit de la ressource en eau pérenne, **sans pour autant dépasser 25 %** du volume d'eau nominal de la réserve. (exemple : volume nominal 120 m³ et ré-alimentation pérenne de 15 m³/h : 120 – (15x2) = 90 m³).

Le **dispositif de ré-alimentation** par le réseau public ou d'eau brute devra être réalisé au moyen d'un **robinet à flotteur**. Tout autre dispositif est proscrit.

- 2.30. - Le représentant du SDIS devra être invité par le maître d'ouvrage à la visite de réception et participera sur place à la vérification de la conformité de l'installation.
- 2.31. – Le Service Départemental d'Incendie et de Secours de l'Hérault tient à la disposition des pétitionnaires un cahier des charges spécifique rassemblant toutes les prescriptions à mettre en œuvre pour la création d'un point d'eau de type « Réserve artificielle agréée ».

III – RISQUES GENERES PAR LES INSTALLATIONS PHOTOVOLTAÏQUES EN TOITURE DES BATIMENTS :

Compte tenu de l'avis de la Commission Centrale de Sécurité réunie en session plénière le 5 novembre 2009, avant toute installation photovoltaïque en toiture, que ce soit sur une installation ou un bâtiment existant ou en projet, il conviendra d'inciter les maîtres d'ouvrage et les services instructeurs des dossiers d'autorisation d'urbanisme, à **transmettre pour avis leur dossier complet à la Direction du S.D.I.S.**

Ce dossier devra comporter en particulier la description de l'installation, des réseaux électriques dédiés, préciser les modalités de coupure de l'énergie électrique et de l'utilisation des moyens d'extinction en cas d'incendie.

Le danger que représentent ces installations en cas d'incendie peut conduire le commandant des opérations de secours à privilégier de jour, les sauvetages, les mises en sécurité et la protection des bâtiments tiers, sans engager d'action de lutte directement sur le foyer en raison de la présence permanente de tension électrique dangereuse.

PRESCRIPTIONS TECHNIQUES SPECIFIQUES

- 3.1 – L'installation photovoltaïque devra être réalisée et installée de manière à ne compromettre aucune des dispositions réglementaires applicables au bâtiment concerné, notamment en ce qui concerne l'accessibilité des façades, l'isolement par rapport aux tiers, la protection de la couverture, l'application de la règle du C+D, le désenfumage, la stabilité au feu, etc.
- 3.2 – L'ensemble de l'installation devra être conçu selon les préconisations du guide UTE C15-712, en matière de sécurité et du guide des spécifications techniques relatives à la protection des personnes et des biens dans les installations photovoltaïque raccordées au réseau, coédité par l'Agence de l'Environnement et de la Maîtrise de l'Énergie (A.D.E.M.E.) et le Syndicat des Énergies Renouvelables (S.E.R.) du 1/12/2008.
- 3.3 – Les dispositions nécessaires devront être prises pour éviter aux intervenants des services de secours et de lutte contre l'incendie, tout risque de choc électrique au contact d'un conducteur actif de courant continu sous tension.
- 3.4 – **L'installation photovoltaïque réalisée en toiture, en façade, sur auvent, sur casquette pare-soleil, constituée de panneaux solaires ou de membranes solaires, devra être munie d'un ou de plusieurs organes de coupure d'urgence de type interrupteur / sectionneur DC destinés à réaliser l'interruption totale du flux électrique de courant continu provenant des modules solaires en cas d'intervention des sapeurs-pompiers.**

Ces dispositifs doivent être positionnés au plus près possible des panneaux ou membranes photovoltaïques,

Ils devront être manoeuvrables par télécommande à distance :

- par les sapeurs-pompiers,
- depuis le niveau d'accès des secours (palier du rez-de-chaussée),
- regroupée avec le dispositif de mise hors tension du bâtiment.

IMPORTANT : *L'installation photovoltaïque comprenant soit :*

- *des cheminements de câbles DC entre les modules photovoltaïques en toiture et le local onduleur installés en extérieur avec protection mécanique et pénétrant directement dans chaque local technique onduleur du bâtiment,*
- *des onduleurs à l'extérieur, sur le toit, au plus près des modules,*
- *des cheminement de câbles DC à l'intérieur du bâtiment jusqu'au local technique onduleur réalisés dans un cheminement technique protégé, situé hors des locaux à risques particuliers, et de degré CF égal au degré de stabilité au feu du bâtiment avec un minimum de 30 minutes,*
- *des cheminements de câbles DC uniquement dans le volume, où se trouvent les onduleurs, inaccessibles, ni au public ni au personnel ou occupants non autorisés; le plancher bas de ce volume est SF° égal à la SF du bâtiment avec un minimum de 30 minutes,*

peut être dispensée, après étude du S.D.I.S., de l'installation des organes de coupure mentionnés ci-dessus.

3.5 – Un dispositif de coupure d'urgence générale et simultanée de l'ensemble des onduleurs devra être positionnée de façon visible à proximité du dispositif de mise hors tension du bâtiment et identifiée par la mention :

« ATTENTION – PRESENCE DE DEUX SOURCES DE TENSION : »

A - réseau de distribution E.R.D.F.,

B - modules photovoltaïques,

en lettres noires sur fond jaune.

3.6 – Un panneau d'information inaltérable complétera l'affichage ci-dessus.

Il devra indiquer :

- le plan synoptique de l'installation,
- la position des organes de coupure électrique DC et AC,
- les parties du réseau en toiture restant sous tension permanente avec indication des voltage et puissance crête,
- le danger persistant d'électrisation même après coupure des réseaux DC,
- l'interdiction de procéder à des « déconnexions en charge » des câbles électriques et connecteurs DC accessibles.

3.7 – Un cheminement d'au moins 50 cm de large devra être maintenu autour du ou des modules photovoltaïques installés en toiture,

3.8 – Le maître d'ouvrage devra justifier de la capacité de la structure porteuse (solidité à froid) à supporter la charge supplémentaire apportée par l'installation, par une attestation du contrôleur technique missionné,

3.9 – Les parois enveloppe des locaux techniques « onduleurs » devront être isolés des autres locaux par des parois coupe feu de degré égal à la stabilité au feu du bâtiment, avec un minimum de 30 minutes, la porte y donnant accès devra être pare-flamme de degré ½ heure,

- 3.10 – Les emplacements des locaux techniques onduleurs devront être signalés sur les plans du bâtiment facilitant l'intervention des secours.
-
- 3.11 – Un pictogramme dédié au risque photovoltaïque, devra être positionné à l'extérieur du bâtiment, visible au niveau : de l'accès des secours; des accès aux locaux abritant les équipements relatifs à l'énergie photovoltaïque;
- 3.12 – Les matériaux constituant les boîtes de jonction ou de raccordement, les câbles de liaison DC, l'interrupteur général DC en amont de l'onduleur, **doivent être non propagateurs de la flamme. Tous ces éléments doivent être signalisés** en place par des étiquettes inaltérables mentionnant notamment le danger électrique ainsi que la présence de tension électrique permanente, Elles devront être visibles, fixées durablement et résister aux intempéries ainsi qu'au rayonnement ultraviolet.
- 3.13 – Les câbles électriques DC traversant le bâtiment **doivent être identifiés** et repérés **tous les 5 mètres sur leur cheminement entier** par une **signalisation inaltérable** (pictogramme dédié au risque photovoltaïque) afin de rester identifiables par les sapeurs-pompiers en cas d'incendie.
- 3.14 – Les locaux techniques contenant les onduleurs, transformateur et autres équipements électriques **devront être équipés d'extincteurs** adaptés à l'extinction d'un feu d'origine électrique, (Minimum 2 extincteurs à CO₂ de 2Kg),
- 3.15 – La partie « courant alternatif » (AC) de l'installation photovoltaïque devra répondre aux spécifications de la **norme NF C 15-100**. Notamment, un disjoncteur de **protection différentielle** de sensibilité ≤ 30 mA devra être installé. (Cette dernière prescription ne s'applique qu'aux immeubles d'habitation).
- 3.16 – Le maître d'ouvrage devra transmettre au SDIS une note précisant les **procédures d'intervention des services de secours** face au danger d'électrification que pourrait présenter une telle installation si elle était endommagée :
- par arrachement, (vent)
 - par effondrement de la structure,
 - lors d'un incendie.

IV - CONSULTATION DU SDIS

- 4.0. – En application des dispositions de l'article R.423-50 et suivants du Code de l'urbanisme, le S.D.I.S.34 demande à être consulté sur **les projets ou travaux ayant une influence notable sur la distribution des secours** tels que :

Projets d'urbanisme :

- Demande de P.A. pour création de zones industrielles, artisanales, parcs résidentiels de loisir, village de vacances, parc d'attraction de plus de 2 ha, aires publiques de stationnements de plus de 50 places, lotissement de plus de 2 lots,
- Demande de P.C. pour tout projet de construction d'une SHOB >20m²,
- Demande de P.C. pour les projets éoliens > 12 mètres et photovoltaïques,
- Demande de P.C. pour les installations électriques ≥ 63 kV
- Demande de P.C. pour une Installations Classées pour la Protection de l'Environnement soumises à autorisation et entrepôts soumis à déclaration,
- Demande de P.C. pour Établissements Recevant du Public du premier groupe dont les monuments historiques,
- Demande de P.C. pour constructions soumises aux dispositions du Code du travail,

- Travaux de réhabilitation, rénovation, réaménagement ou changement de destination d'immeubles, avec ou sans augmentation des surfaces,
- Création de campings, dont les D.P. pour camping de moins de 6 emplacements et les P.A. pour camping de plus de 6 emplacements,
- Création des aires d'accueil et de stationnement des gens du voyage,

Autres projets :

- Implantation par la collectivité ou par les particuliers, de portails automatiques, bornes rétractables et tout autres barrières pouvant avoir une incidence sur l'acheminement des moyens de secours,
- Création et re-structuration de voirie de nature à modifier l'accessibilité des engins de secours, évolutions des schémas de circulation, notamment par la mise en sens unique de nouvelles voies dont l'arrêté municipal l'instituant doit préciser impérativement si cette mesure s'applique ou non aux véhicules prioritaires,
- Mise en place de dispositifs de modération de la vitesse et du trafic (ralentisseurs),
- Modification des réseaux de distribution d'eau potable,
- Projets d'implantation, de suppression ou de déplacement des hydrants (poteaux ou bouches d'incendie),
- **Tout autre projet, quand la question de la défense incendie, de la distribution des secours et de l'accessibilité des engins de lutte contre l'incendie peut être posée.**

4.1. – Sans aucune exception, les dossiers de consultation doivent être impérativement adressés à :

Monsieur le Directeur
du Service Départemental d'Incendie et de Secours de l'Hérault
 Service Prévision
 150, rue Super Nova
 34570 VAILHAUQUES,

Hors procédure, le S.D.I.S. se réserve la possibilité de demander aux pétitionnaires, la fourniture de documents supplémentaires afin de permettre aux instructeurs sapeurs-pompiers une réelle **ANALYSE DES RISQUES**, la vérification de la prise en compte par les constructeurs, aménageurs et architectes des dispositions réglementaires de sécurité.

Il pourra s'agir de :

- **Notice descriptive** du projet (activités, nature et quantité de produits stockés, hauteur de stockage, sources de dangers, flux et enjeux ciblés),
- **Notice de sécurité incendie** établie par un organisme de contrôle agréé permettant de vérifier la conformité du projet avec les règles de sécurité incendie édictée par le Code du travail, l'arrêté ministériel du 31 janvier 1986 concernant les immeubles d'habitation,
- Un **plan de quartier** avec positionnement des **poteaux ou bouches d'incendie existants**,
- Un **plan intérieur** avec mention des surfaces,
- Un **plan du réseau Alimentation Eau Potable (AEP)** réseau actuel et réseau projeté, indiquant les diamètres des canalisations, le maillage, l'implantation des hydrants,
- Le **procès verbal de réception** des travaux de pose des hydrants avec mention des valeurs de pressions statique et de débits mesurés à la pression dynamique de 1 bar dans le respect de la norme NF S 62-200.

Cette liste est non limitative et le S.D.I.S. pourra demander au maître d'ouvrage de fournir d'autres pièces qu'il jugera utiles à l'étude ou à la réalisation des plans d'interventions des Sapeurs-pompiers, et du plan d'établissement répertorié. (Plan E.T.A.R.E.)

RISQUES NATURELS

NOTE : Le SDIS rappelle que l'article L 121-1 §3 du Nouveau Code de l'Urbanisme (Loi S.R.U.) énonce les principaux objectifs que doivent atteindre les S.C.O.T., P.L.U. et CARTES COMMUNALES dans le domaine de la gestion des risques.

En effet, l'équilibre entre le renouvellement urbain, la maîtrise de son développement et les espaces affectés aux activités d'une part, la préservation des espaces agricoles, la protection des espaces naturels et des paysages d'autre part, tout en respectant aussi les objectifs du développement durable, ne doivent pas occulter la prévention des risques naturels prévisibles, des risques technologiques, des pollutions et des nuisances de toute nature.

De surcroît, l'article L.111-3-1 du Code de l'Urbanisme impose que des études préalables à la réalisation des projets d'aménagement, des équipements collectifs et des programmes de constructions, entrepris par la collectivité publique ou nécessitant une autorisation administrative et qui, par leur importance, leur localisation ou leurs caractéristiques propres peuvent avoir des incidences sur la protection des personnes et des biens contre les menaces et les agressions, doivent comporter une étude de sécurité publique permettant d'en apprécier les conséquences.

V - PRISE EN COMPTE DU RISQUE MAJEUR FEU DE FORET :

Le Dossier Départemental des Risques Majeurs (D.D.R.M.), (arrêté préfectoral du 11/02/2005) identifie le risque majeur feux de forêts pour toutes les communes du département. Les zones exposées sont définies comme étant les bois, les forêts, les plantations, les reboisements, ainsi que les landes, les garrigues et les maquis.

5.0. Sans préjudice de l'avis émis par le service de l'État concerné, le SDIS prescrit ce qui suit.

Sur les parties du territoire communal situées à l'intérieur ou à moins de 200 mètres des zones exposées, les mesures de débroussaillage sont fixées par :

- les dispositions du **Code Forestier** et en particulier de l'article L.322-3 (Loi du 9 juillet 2001)
- les dispositions de l'**arrêté préfectoral n°2004-01-907 du 13 avril 2004 modifié par les arrêtés préfectoraux n°2005-01-539 du 4 mars 2005 et n°2007.1.703 du 4 avril 2007** qui définissent les parties de territoire concernées ainsi que les modalités techniques liées au débroussaillage et à son maintien.

Conformément à l'arrêté préfectoral précité, le débroussaillage sur la totalité des parcelles doit être aussi réalisé :

- sur les terrains construits ou non, situés dans les zones urbaines (Zones U du plan local d'urbanisme),
- sur les terrains situés dans les zones définies dans le règlement du Plan de Prévention des Risques Incendie de Forêt (P.P.R.I.F.) approuvé,
- aux terrains destinés aux opérations de création de zones d'aménagement concerté (ZAC), **pour toute construction y compris les établissements recevant du public (E.R.P.)**, de lotissements, d'exploitation industrielle

(I.C.P.E.) ou artisanale, d'espaces verts liés à une association foncière urbaine (A.F.U.),

- sur la totalité de la surface des terrains aménagés pour le **camping** ou le **stationnement de caravanes ou de mobil home**.

Dans tous les cas, les opérations de débroussaillage et de maintien dans cet état doivent être accomplies **avant le 15 avril de chaque année**. Les produits issus du débroussaillage (rémanents) devront être éliminés avant cette date.

Les dispositions de **l'arrêté préfectoral permanent n° 2002 01 1932 du 25 avril 2002** définissant les contraintes liées à l'emploi du feu, notamment pour les opérations de débroussaillage, doivent être intégralement respectées.

Le récépissé du dépôt de la déclaration d'incinération effectuée par les propriétaires ou leurs ayants droits pour l'incinération des végétaux coupés ou sur pied, doit être envoyé par télécopie (recto seul), sans délai, par le Maire au S.D.I.S., Centre Opérationnel Départemental d'Incendie et de Secours (CODIS) Fax : 04-67-84-81-95 et à la Direction Départementale de l'Agriculture et de la Forêt.

Recommandation : Pour les habitations exposées au risque feu de forêt et disposant d'une réserve d'eau (piscine, bassin, réservoir) il est recommandé au propriétaire d'acquiescer et de maintenir en bon état d'entretien une motopompe de 15 m³/h de débit, actionnée par un moteur thermique, susceptible d'alimenter une petite lance raccordée à des tuyaux de longueur suffisante, pour que tout point de la construction puisse être atteint par le jet de cette lance. Cet équipement sera remisé dans un coffre ou une construction incombustible.

VI - PRISE EN COMPTE DU RISQUE MAJEUR INONDATION :

Le dossier départemental des risques majeurs (arrêté préfectoral du 11 février 2005) identifie pour la commune de **Juvignac**, le **risque majeur d'inondation** de type **torrentielle de faible intensité** auquel est soumise une population sans cesse croissante. Voir le site Internet de la Préfecture de l'Hérault à l'adresse URL :

http://www.herault.pref.gouv.fr/securite/Securite_civile/DDRM_2004/inondation.pdf

Des aléas gravissimes tels que les phénomènes météorologiques d'intensité croissante de type **RUISSELLEMENT URBAIN** depuis les vingt dernières années sont susceptibles de se reproduire dans des zones aux enjeux humains et économiques importants.

- 6.0. - Sans préjudice de l'avis ou des prescriptions émises par les autres services de l'État concernés, le maître d'ouvrage devra prendre en compte le risque inondation lors de la conception de son projet.

Toutes les mesures nécessaires devront être prises par les maîtres d'ouvrage notamment concernant le **maintien de la viabilité des accès aux constructions futures** qui ne doivent pas se trouver isolées lors des précipitations locales orageuses ou des crues, les infrastructures routières créées devant rester hors d'eau en toute circonstance afin de **permettre aux habitants ou aux occupants d'évacuer** dans une direction judicieusement choisie où ils pourront être mis en sécurité rapidement,

Les maîtres d'ouvrage devront mettre en œuvre les mesures de **prévention, de protection et de sauvegarde individuelle** qui leur incombent, et notamment les mesures :

- concernant **l'arrimage des cuves de gaz ou d'hydrocarbures enterrées ou non**, des citernes sous pression ainsi que tous les récipients contenant des engrais liquides, des pesticides et autres produits dangereux pour l'environnement ;
- concernant le **balisage des bords de piscine** ou des cavités diverses afin d'en visualiser l'emprise en cas de recouvrement par les eaux, etc.

Si un **ouvrage de rétention** des eaux pluviales est exigé, lorsque le choix de la solution bassin de rétention est retenu, toutes les mesures structurelles nécessaires devront être prises afin de permettre à une personne ayant fait une chute dans le bassin d'en sortir d'elle-même sans difficulté grâce à la réalisation de pentes modérées réglées à 3/1 minimum, d'un escalier ou d'une main-courante, d'une rampe stabilisée permettant l'accès des secours. Les bords du bassin présentant un risque de chute en raison d'une dénivelée importante, mur de soutènement, enrochements ainsi qu'à l'aplomb de l'exutoire, devront être protégés par une glissière ou une barrière. Une signalétique devra être posée pour informer de la présence et de la fonction du bassin, ainsi que l'interdiction d'accès en cas d'événements pluvieux. Une vanne de sectionnement devra être installée sur la canalisation de fuite afin de pouvoir contenir toute pollution accidentelle ; pour plus d'informations, voir le site de la Préfecture de l'Hérault à l'U.R.L. suivant : http://www.herault.pref.gouv.fr/grandsdossiers/bassins_retention/fiche_bassins.pdf

-0-0-0-0-

PRESCRIPTIONS TECHNIQUES PARTICULIERES

Le S.D.I.S. 34 utilise pour son étude les définitions du « Guide pratique D9 » édition 09.2001-édité par, la Fédération Française des Sociétés d'Assurances (FFSA) et le Centre National de Prévention et de Protection (CNPP). : www.cnpp.com URL : <http://www.cnpp.com/indexd9.htm>

1 - Besoins en eau pour les immeubles d'HABITATIONS et de BUREAUX

Défense Incendie Type d'immeuble	Densité minimale d'implantation des P.I. de 100 ^{mm}	Distance ⁽¹⁾ entre le PI le plus proche et l'entrée du bâtiment ⁽³⁾ le plus défavorisé.	Distance ⁽²⁾ maximale entre 2 P.I. consécutifs	Débit horaire global exigé sur zone	OBSERVATIONS
Habitations individuelles de 1 ^{ère} et 2 ^{ème} famille	1 par carré de 4 hectares	150 mètres	Entre 150 et 200 mètres	60 m ³ /h pendant 2 heures	Dans les communes rurales, le P.I. peut être remplacé par une réserve d'eau centrale de 120 m ³ à moins de 400 mètres après étude par le SDIS.
Habitations collectives de 3 ^{ème} famille A	2	150 mètres		120 m ³ /h pendant 2 heures	
Habitations collectives de 3 ^{ème} famille B	2	100 mètres ou 60 mètres si colonne sèche ⁽⁵⁾	150 mètres maximum	120 m ³ /h pendant 2 heures	Réseau maillé vivement recommandé
Habitations collectives de 4 ^{ème} famille	3	100 mètres ou 60 mètres si colonne sèche ⁽⁵⁾		180 m ³ /h pendant 2 heures	
Immeuble de Grande Hauteur habitations	3	100 mètres ou 60 mètres si colonne sèche ⁽⁵⁾		180 m ³ /h pendant 2 heures	
Immeuble de bureaux H ≤8 m et S ≤500 m ² - ⁽⁴⁾	1	150 mètres	Entre 150 et 200 mètres	60 m ³ /h pendant 2 heures	
Immeuble de bureaux H ≤28 m et S ≤2000 m ² - ⁽⁴⁾	2	100 mètres ou 60 mètres si colonne sèche ⁽⁵⁾	150 mètres maximum	120 m ³ /h pendant 2 heures	
Immeuble de bureaux H ≤28 m et S ≤5000 m ² - ⁽⁴⁾	3	100 mètres ou 60 mètres si colonne sèche ⁽⁵⁾		180 m ³ /h pendant 2 heures	

Immeuble de bureaux S > 5000 m ² - (4)	4 de 100 mm ou 2 de 100 mm + 1 de 150 mm	100 mètres ou 60 mètres si colonne sèche (5)		240 m ³ /h pendant 2 heures	
Immeuble de Grande Hauteur à usage de bureaux (4)	4 de 100 mm ou 2 de 100 mm + 1 de 150 mm	100 mètres ou 60 mètres si colonne sèche (5)		240 m ³ /h pendant 2 heures	

- (1) – La distance doit être mesurée en empruntant l'axe de la chaussée ou du chemin stabilisé d'une largeur minimale de **1,80 mètre** praticables par un dévidoir.
- (2) – La distance doit être mesurée en empruntant l'axe des voies carrossables.
- (3) – Il s'agit soit de l'accès principal de l'habitation considérée, soit de l'escalier de l'immeuble, le plus éloigné de l'hydrant.
- (4) – H : Il s'agit de hauteur du plancher bas du niveau le plus haut par rapport au seuil de référence,
S : Il s'agit de la surface développée non recoupée (la notion de surface est définie par la zone délimitée par des parois et/ou planchers **coupe feu de degré 1 heure** minimum, sauf pour les **I.G.H.** où le degré **coupe feu doit être de 2 heures**).
- (5) – Il s'agit de la distance maximale entre le PI et l'orifice de la colonne sèche de 65 mm lorsqu'elle est imposée – voir article 98 de l'arrêté ministériel du 31/01/1986 et la norme NF S 61 750.

2 - Besoins en eau pour les ETABLISSEMENTS RECEVANT DU PUBLIC :

Les établissements recevant du public sont spécialement répertoriés, pour le calcul des besoins en eau, en 4 classes :

Classe 1 : Type N – Restaurants,
Type L – Salles de réunion, de spectacle (sans décor ni artifice),
Type O – Hôtels,
Type R – Établissements d'enseignement,
Type X – Établissements sportifs couverts,
Type U – Établissements sanitaires,
Type J – Maisons de retraite,
Type V – Établissements de culte.

Classe 2 : Type L – Salles de réunion (avec décor et/ou artifices),
Type P – Boîtes de nuit, discothèques,
Type Y – Musées.

Classe 3 : Type M – Magasins,
Type S – Bibliothèques,
Type T – Salles d'exposition.

Classe 4 : Classes 1,2 et 3 avec risque sprinklé.

Le S.D.I.S. considère le risque comme sprinklé si :

- une protection autonome, complète et dimensionnée en fonction de la nature du stockage et de l'activité réellement présente dans l'exploitation, en fonction des règles de l'art et des référentiels existants ;
- l'installation est entretenue et vérifiée régulièrement ;
- l'installation est en service en permanence.

Pour la définition des besoins en eau pour les E.R.P. de bureaux (Type W), se référer au tableau précédent.

Pour la définition des besoins en eau des autres E.R.P. de type EF, SG, CTS, REF, PS, OA, PA, GA et les campings, une étude spécifique doit être réalisée par le SDIS.

Dans le tableau ci-dessous, les valeurs ne sont données qu'à titre indicatif, une étude particulière de la défense incendie de chaque établissement doit être menée en collaboration avec le S.D.I.S.

La durée d'application de l'eau pour l'extinction de l'incendie est fixée à **2 heures**.

Les réseaux alimentant les hydrants mentionnés doivent être impérativement maillés. Les poteaux et bouches d'incendie doivent être normalisés.

Classe d'E.R.P.	Défense Incendie	Nombre de P.I. de 100 ^{mm} en fonction de la surface	Distance maximale ⁽²⁾ entre le PI le plus proche et l'entrée du bâtiment considéré ⁽⁴⁾ .	Distance ⁽³⁾ maximale entre 2 P.I. consécutifs	Débit horaire global des hydrants exigé sur zone, principe de calcul en fonction des surfaces ⁽⁵⁾ :
Classe 1		≤1000m ² : 1 >1000 m ² ⁽¹⁾	150 mètres ou 60 mètres si colonne sèche ⁽⁶⁾	200 mètres maximum	De 0 à 3 000 m ² : 60m ³ /h par fraction de 1 000 m ² Au-delà : ajouter 30m ³ /h par fraction de 1 000 m ²
Classe 2		≤500m ² : 1 >500 m ² ⁽¹⁾			Même calcul que classe 1 X 1,25
Classe 3		≤500m ² : 1 >500 m ² ⁽¹⁾	100 mètres ou 60 mètres si colonne sèche ⁽⁶⁾	150 mètres maximum	Même calcul que classe 1 X 1,5
Classe 4		≤1000m ² : 1 >1000 m ² ⁽¹⁾	150 mètres ou 60 mètres si colonne sèche ⁽⁶⁾	200 mètres maximum	De 0 à 4 000 m ² : 60m ³ /h par fraction de 1 000 m ² avec un maximum de 180m ³ /h. De 4 001 à 10 000 m ² : 240 m ³ /h. Au-delà de 10 000m ² : ajouter 60m ³ /h par fraction de 10 000 m ²

- (1) – Le nombre, le type, l'emplacement des hydrants est déterminé par le SDIS lors de l'étude du dossier. (Se référer aux règles de calcul des débits en dernière de colonne de droite du tableau).
-
- (2) – La distance doit être mesurée en empruntant soit une chaussée, soit un chemin stabilisé d'une largeur minimale de **1,80** mètre praticable par un dévidoir. Elle doit permettre la mise en œuvre aussi rapide que possible des lances des Sapeurs-Pompiers tout en évitant d'exposer dangereusement les engins d'incendie.
- (3) – La distance doit être mesurée en empruntant l'axe des voies carrossables.
- (4) – Il s'agit soit de l'accès principal de l'immeuble considéré, soit de l'escalier de l'immeuble, le plus éloigné de l'hydrant.
- (5) – Il s'agit de la surface développée non recoupée (la notion de surface est définie par la zone délimitée par des parois et/ou planchers **coupe-feu de degré 1 heures** minimum,
- (6) – Si la colonne sèche est imposée par la réglementation.

3 - Besoins en eau pour les INSTALLATIONS CLASSEES POUR LA PROTECTION DE L'ENVIRONNEMENT soumises à autorisation et pour tous les entrepôts :

Le dimensionnement des besoins en eau pour couvrir le risque incendie dans les établissements industriels fera l'objet **dans tous les cas** d'une étude spécifique réalisée par le service Prévision du S.D.I.S.

4 – Besoins en eau pour la défense incendie des CAMPINGS :

- Défense incendie soumise à étude préalable du S.D.I.S.
- Les dispositions de l'arrêté préfectoral 2007.01.2016 du 26 septembre 2007 relatif aux terrains de camping aménagés, aux aires naturelles de camping et aux parc résidentiels de loisirs et définissant notamment les mesures de protection contre les risques d'incendie, les risques naturels et technologiques prévisibles, les contraintes liées à l'accès des secours et les ressources en eau pour la lutte contre les incendies devront être intégralement respectées.

5 - Prescriptions spécifiques selon le zonage PLU :

Zones U : Zone urbaine à usage d'habitations, d'équipements collectifs, services et activités diverses, zone déjà urbanisée, zone où les équipements publics en cours de réalisation ont une capacité suffisante pour desservir les constructions à implanter :

La totalité des prescriptions s'applique.

Zones AU : Zones à caractère naturel destinées à être ouvertes à l'urbanisation :

- Défense incendie identique à la zone U.
- La totalité des prescriptions s'applique.**

Zones A : Zones agricoles comprenant des constructions et des installations nécessaires aux services publics ou d'intérêt collectif ou liées à l'exploitation agricole :

Défense incendie soumise à étude préalable du S.D.I.S.

- Besoins en eau pour la lutte contre l'incendie assurés si possible par un **hydrant normalisé ou si non par une réserve incendie de 120 m³** d'eau minimum utilisable en 2 heures, par tout temps et implantée à **400 mètres** au maximum du lieu à défendre,
- Si plusieurs points d'eau sont nécessaires : distance entre deux points d'eau de **300 mètres au maximum**,
- Les territoires communaux comportant de nombreuses parties au couvert végétal sensible à l'incendie, bien que non soumis au décret 92-273 du 23 mars 1992 requièrent la mise en place de moyens de secours adaptés définis par le S.D.I.S.

Zones N : Zones naturelles et forestières de richesse naturelle et économique, agricole comprenant des terrains réservés à l'exploitation agricole, élevage, exploitation des ressources du sous-sol ou de la forêt :

Défense incendie soumise à étude préalable du S.D.I.S.

- La réalisation de tout bâtiment lié à l'exploitation agricole ou des ressources du sous-sol ou de la forêt doit entraîner une mise en place d'une défense incendie obligatoire par un hydrant normalisé ou à défaut par **une réserve incendie de 120 m³ minimum**, utilisable par les Sapeurs-pompiers en tout temps et **implantée à 400 mètres** au maximum du lieu à défendre.

- Toutes les zones comportant des parties au couvert végétal combustible jouxtant des habitations devront être **débroussaillées** et entretenues comme telles conformément au Code Forestier et à l'Arrêté préfectoral du 13/04/2004.

RÉGLEMENTATION VISÉE : (liste non exhaustive)

- Code de l'Urbanisme, (art. L111-2, L332-15, L443-2, L 460-3, R111-2, R111-4, R111-9, R123-24, R126-3, R315-29, R421-5-1, R421-50, R421-53, R460-3),
- Code de la Construction et de l'Habitation : art L.123-1 et L.123-2, LIVRE PREMIER - TITRE II, art. R 111-1 à R 111-17, et notamment :
 - le décret 69-596 du 14 juin 1969;
 - l'arrêté ministériel du 25/06/80 modifié (notamment les articles MS) pour la mise en œuvre des moyens de secours fixés par les dispositions particulières liées aux types d'E.R.P.;
 - l'arrêté ministériel du 18/10/77 modifié (articles GH) pour ce qui concerne les Immeubles de Grande Hauteur ;
 - l'arrêté ministériel du 31/01/86 modifié par les arrêtés du 18/05/1986 et 19/12/1988, concernant la sécurité incendie dans les immeubles d'habitations,
 - circulaire du 13/12/1982 relative à la sécurité des personnes en cas de travaux de réhabilitation ou d'amélioration des bâtiments d'habitation existants. (J.O.N.C. du 28/01/1983 pages 1162 à 1166).
- Code de l'Environnement : LIVRE V art. L. 511-1 et suivant(s), L. 512-1 et suivant(s), L. 513-1, L. 514-1 et suivant(s), L. 515-1 et suivant(s), L. 516-1 et suivant(s) et L. 517-1 et suivant(s) et les différents textes relatifs aux I.C.P.E.,
- Code Forestier : LIVRE III - Titre 2, (Loi du 4/12/1985, Loi du 6/07/1992, Loi du 9/07/2001), articles L 321-5-3, L 322-3, L 322-9-2, R 322-6,
- Code du Travail, Livre 2, Titre III, (art. L.231-1 à L.231-2, L.233-1-1, L.233-3, L.235-1, L.235-19, R.232-1 à R.232-1-14, R.232-12 à R.232-12-29, R.235-3 à R.235-3-20, R.235-4 à R.235-4-18)
 - le décret du 31/03/1992,
- Circulaires interministérielles n°465 du 10/12/1951 et du 20/02/1957,
- Circulaires ministérielles du 30/03/1957 et du 9/08/1967,
- Circulaire ministérielle n°82-100 du 13/12/1982,
- Arrêté ministériel du 1/02/1978 relatif au règlement d'instruction et de manœuvre des sapeurs-pompiers (pour la 1^{ère} et 2^{ème} partie - pages 11 à 196 - articles non encore abrogés),
- Arrêté Préfectoral permanent du 25/04/2002 relatif à la prévention des incendies de forêts.
- Normalisation française (NF S 61-211, NF S 61 213, NF S 62-200, NF S 61 750, NF S 61-221 etc...)

Mention légale à ajouter en fin de nos avis techniques : Conformément à la loi Informatique et Libertés en date du 6 janvier 1978, vous disposez d'un droit d'accès, de rectification, de modification et de suppression concernant les données qui vous concernent. En effet, les informations contenues dans ce document font l'objet d'un traitement informatique et sont répertoriées dans une base de données. Vous pouvez exercer ce droit en nous contactant par mail à : prevision@sdis34.fr

-0-0-0-0-0-0-0-

AVIS TECHNIQUE DU SDIS

Le Service Départemental d'Incendie et de Secours porte à votre connaissance qu'il n'y a pas sur la commune de **JUVIGNAC** de réseaux d'infrastructures actuels ou projetés, tels que relais radio et faisceaux hertzien associés, nécessaires au fonctionnement de nos services et susceptibles de constituer au titre des dispositions de l'article L.126-1 du Code de l'Urbanisme une servitude d'utilité publique.

En outre, il n'y a aucun projet en cours relatif à la réalisation, à la transformation ou à l'agrandissement d'une installation du S.D.I.S., tels que les bâtiments d'un centre d'intervention et de secours ou autres constructions et installations nécessaires à notre service public et pouvant entrer dans la définition des projets d'intérêts généraux à porter à la connaissance du Maire.

Le SDIS émet, en ce qui le concerne, un **AVIS FAVORABLE** au projet de révision du Plan Local d'Urbanisme de la commune de **Juvignac**.

Conformément aux dispositions de l'article L.126.1 1^{er} paragraphe du Code de l'Urbanisme, nos prescriptions valent servitudes et devront être annexées au règlement du plan local d'urbanisme.

P / Le chef de groupement
Gestion des Risques



Commandant Gilbert ARNAL
Lieutenant-colonel Pierre RAYNARD

ANNEXE 1

AIRES DE RETOURNEMENT

IMPOSÉES POUR LES « VOIES ENGINs » EN IMPASSE DE PLUS DE 100 MÈTRES

Notion de voie

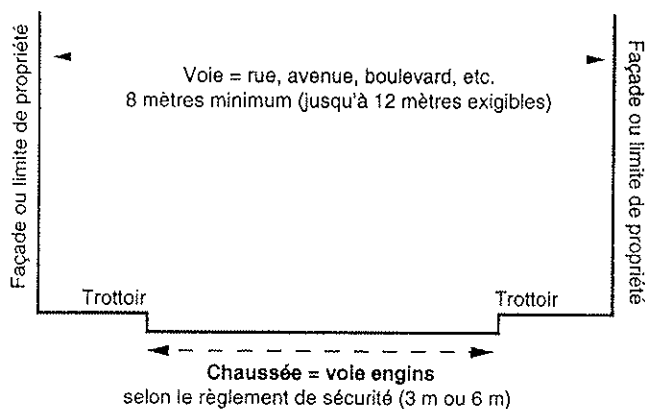

Règle de la surlargeur

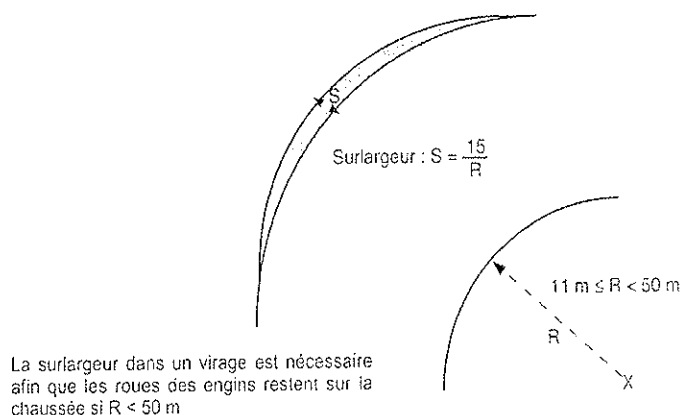

DESSERTES DES CONSTRUCTIONS AUTRES QUE LES HABITATIONS DE 1^{ère} ou 2^{ème}

FAMILLE

EXEMPLES

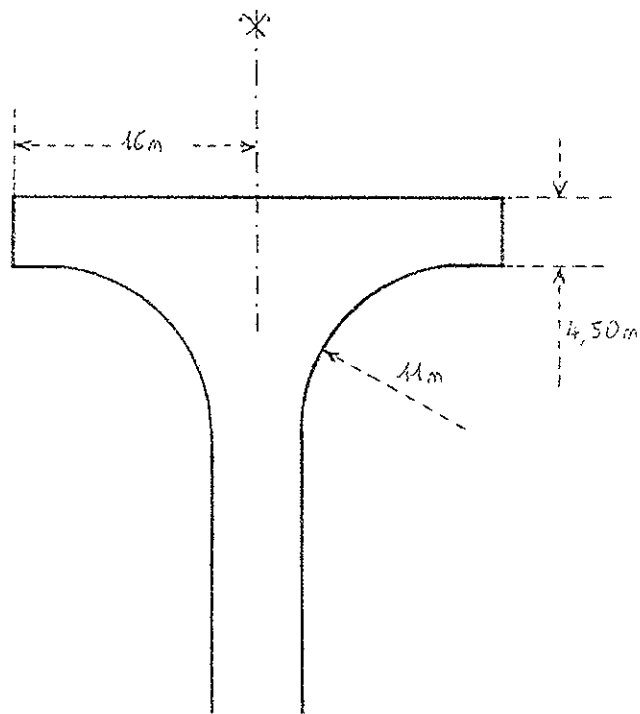
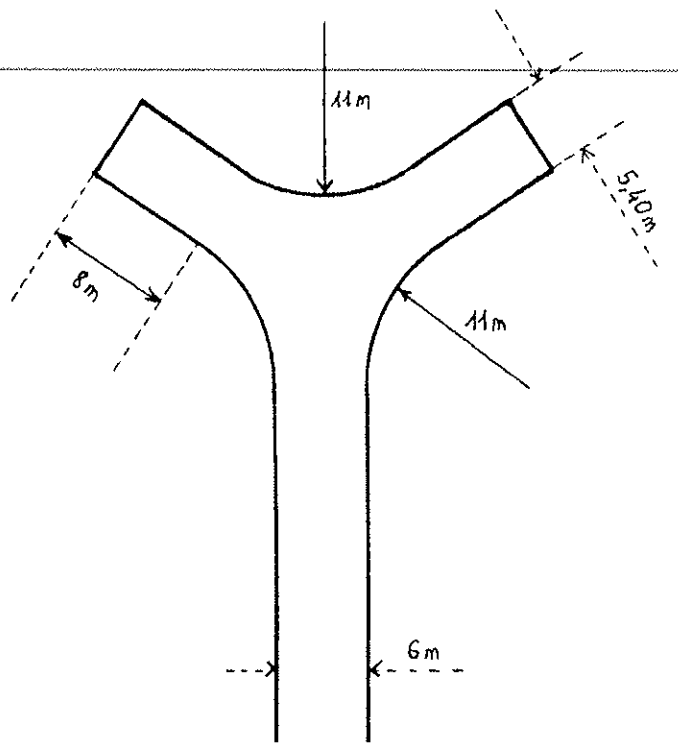

En V

En T

Manœuvre de retournement
avec une seule marche arrière

AIRES DE RETOURNEMENT

IMPOSÉES POUR LES « VOIES ENGINES » EN IMPASSE DE PLUS DE 100 MÈTRES

DESSERTE DES CONSTRUCTIONS AUTRES QUE LES HABITATIONS DE 1^{ère} ou 2^{ème}
FAMILLE

EXEMPLE DE RAQUETTE

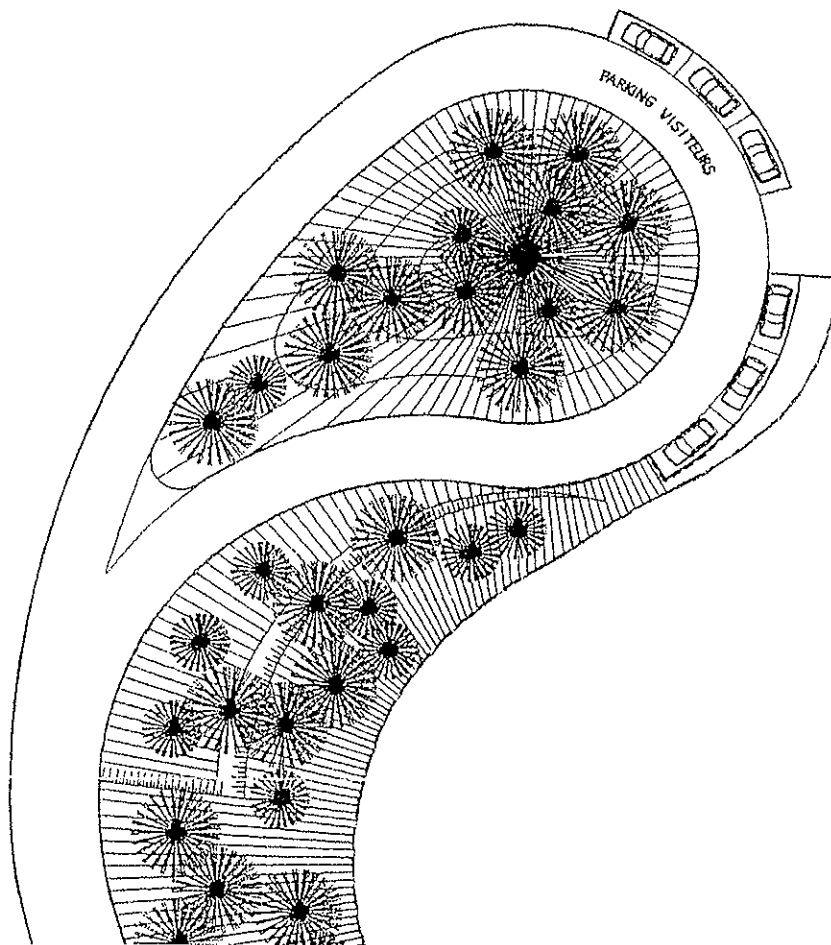

Manœuvre de retournement
sans marche arrière

ANNEXE 2

AIRES DE RETOURNEMENT

POUR LES VOIES EN IMPASSE DE PLUS DE 120 MÈTRES
DESSERVANT EXCLUSIVEMENT DES HABITATIONS
INDIVIDUELLES DE 1^{ère} ou 2^{ème} FAMILLE

Notion de voie

Règle de la surlargeur

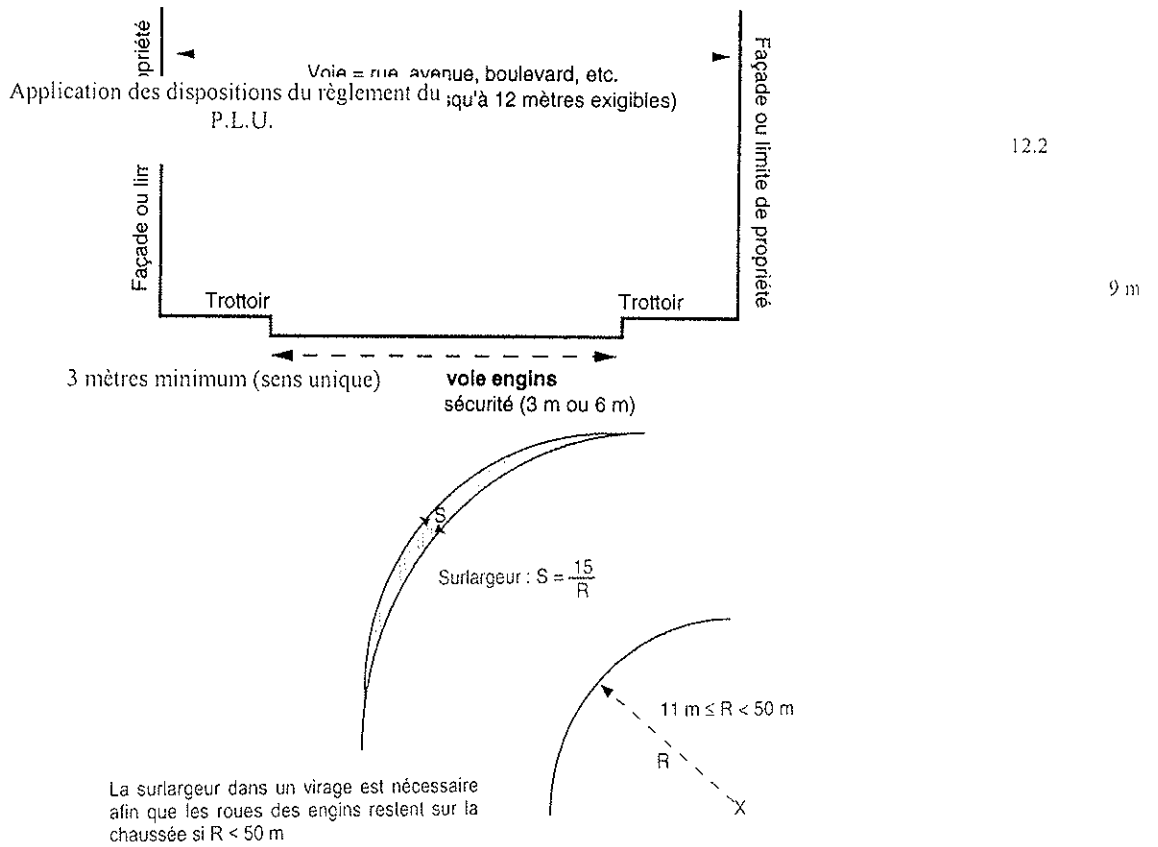

EXEMPLE D'AIRES DE RETOURNEMENT AVEC UNE COURTE MARCHÉ ARRIERE :

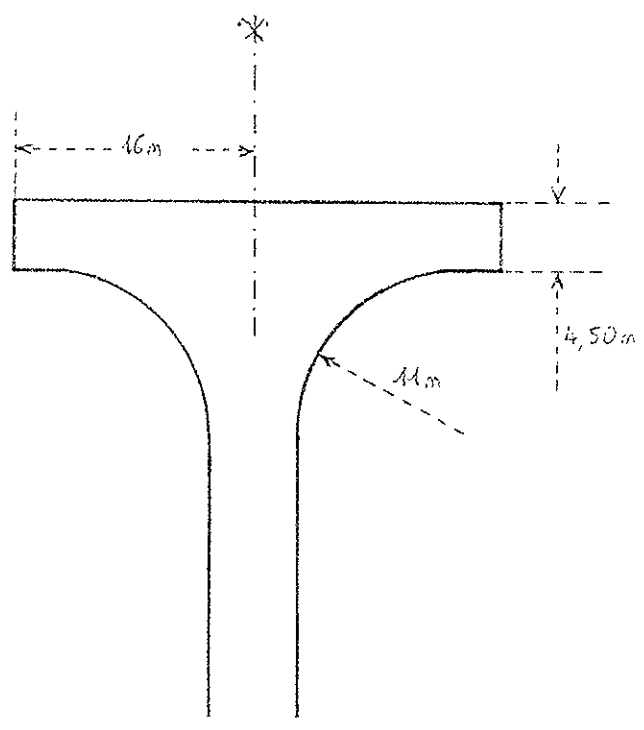
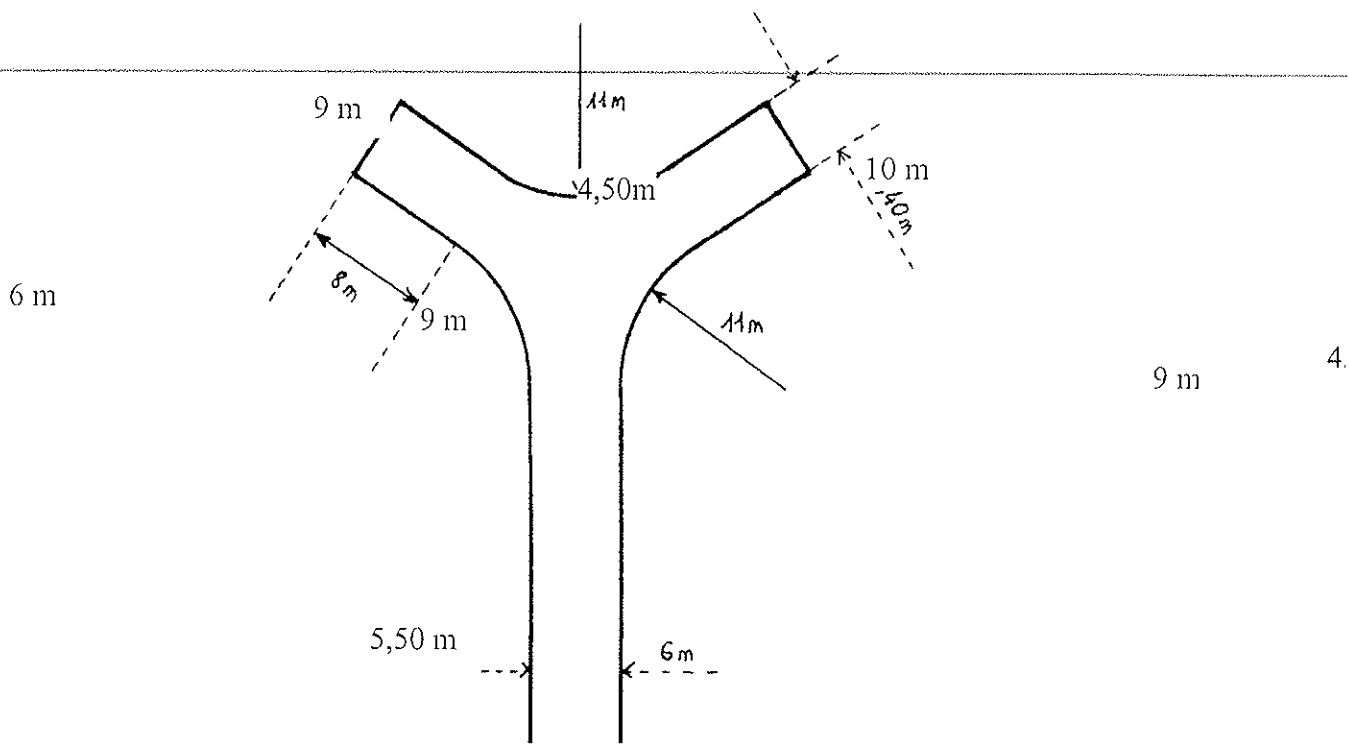

En Y

En T

ANNEXE 3

VOIES PRIVÉES PERMETTANT L'ACCÈS DES SECOURS AUX IMMEUBLES D'HABITATION INDIVIDUELLE DE 1ÈRE ET 2IÈME FAMILLE

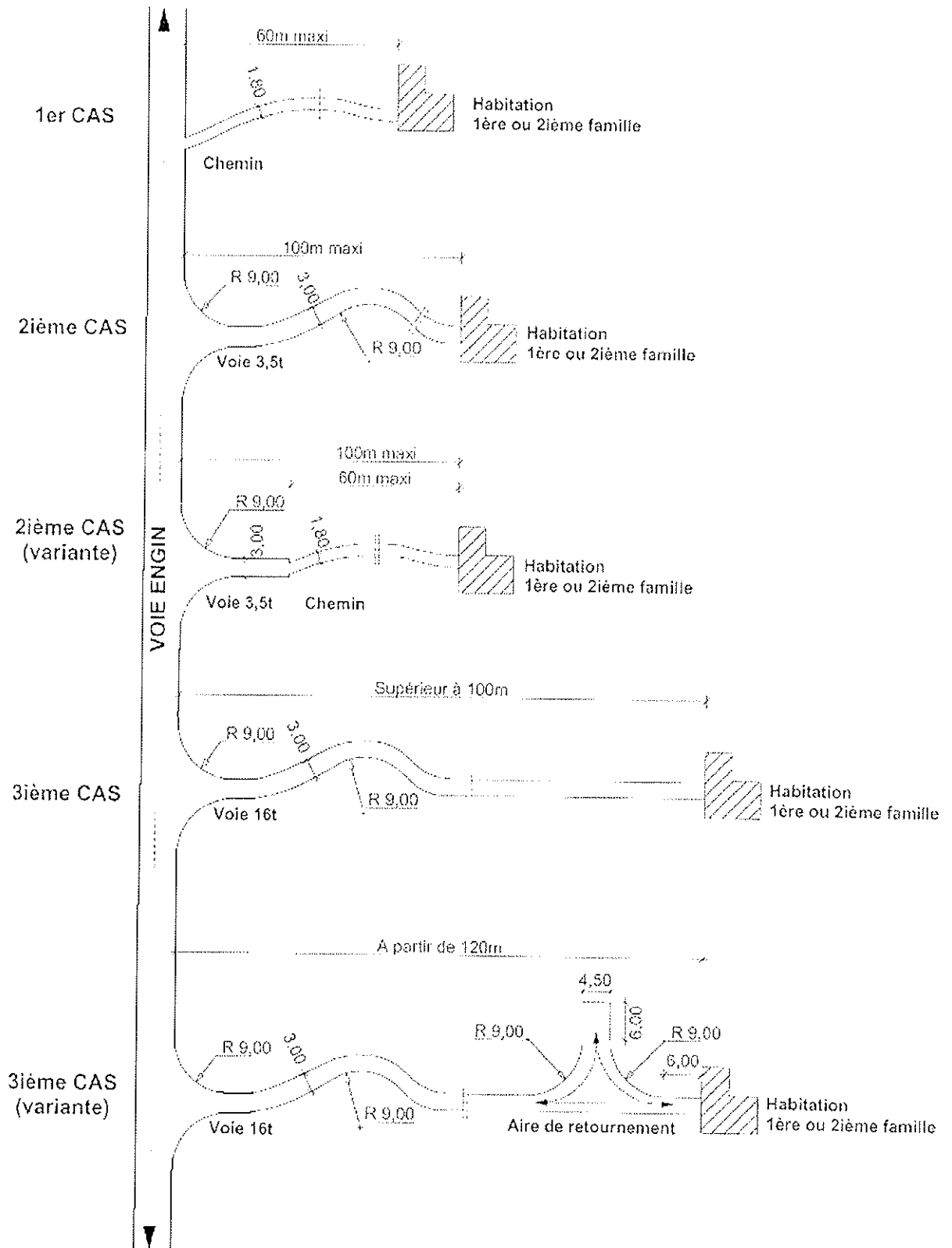

**Annexe 5.
Patrimoine archéologique (liste des sites archéologiques
recensés)**

Plan Local d'Urbanisme

Etat de la Carte Archéologique Nationale
au 22/12/2008

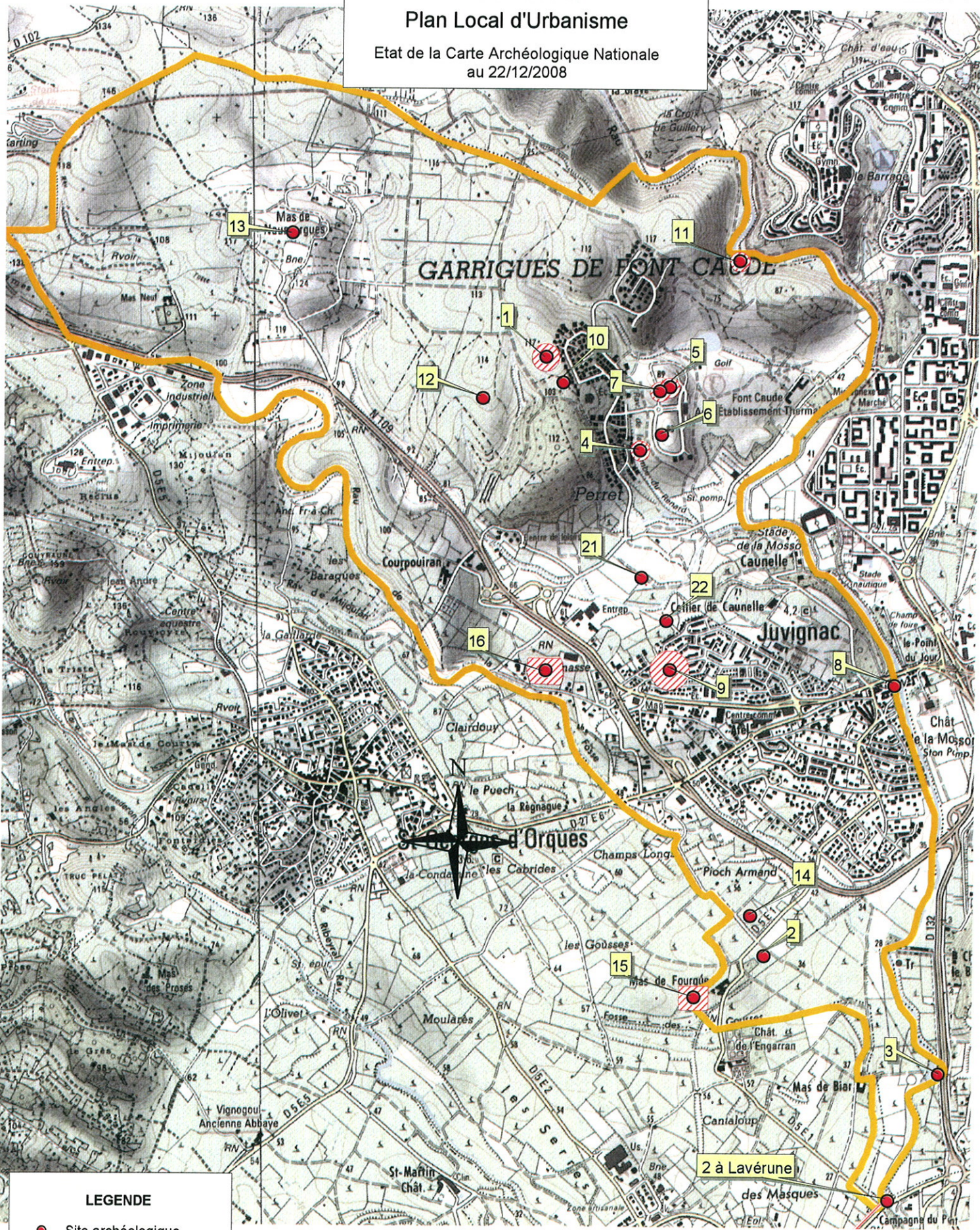

LEGENDE

- Site archéologique
- Site étendu
- Localisation incertaine
- Limites communales

état des données au 22/12/2008

PATRIARCHE : Listing des sites archéologiques de la commune de : JUVIGNAC (34123)

PATRIARCHE : Listing des sites archéologiques de la commune de : SAINT-JEAN-DE-VEDAS (34270)

N° de l'entité **34 123 0001** coordonnées Lambert III X : 717710 Y : 3148810 Parcelles
 Lieu-dit : ?
 nom du site : **GARRIGUES DE FONT-CAUDE** ?

Début d'attribution chronologique	Fin d'attribution chronologique	Vestiges
République	Haut-empire	occupation
République	Haut-empire	village

Mode de protection

N° de l'entité **34 123 0002** coordonnées Lambert III X : 718850 Y : 3145790 Parcelles
 Lieu-dit : ?
 nom du site : **MAS DE FOURQUES EST** ?

Début d'attribution chronologique	Fin d'attribution chronologique	Vestiges
Gallo-romain	Gallo-romain	bassin
Gallo-romain	Gallo-romain	exploitation agricole
Gallo-romain	Gallo-romain	mosaïque
Gallo-romain	Gallo-romain	villa

Mode de protection

N° de l'entité **34 123 0003** coordonnées Lambert III X : 719755 Y : 3145205 Parcelles
 Lieu-dit : TOUR ET CARASCAUDE
 nom du site : **FESCAU** B 2371;B 2372;B 2373;B 2374;

Début d'attribution chronologique	Fin d'attribution chronologique	Vestiges
Epoque moderne	Epoque contemporaine	pont
Epoque moderne	Epoque contemporaine	voie

Mode de protection

N° de l'entité **34 123 0004** coordonnées Lambert III X : 718200 Y : 3148340 Parcelles
 Lieu-dit :
 nom du site : **RAVIN DE LA CABANE DU RENARD**

Début d'attribution chronologique	Fin d'attribution chronologique	Vestiges
Haut-empire	Haut-empire	occupation

Mode de protection

N° de l'entité **34 123 0005** coordonnées Lambert III X : 718350 Y : 3148660 Parcelles
 Lieu-dit : ?
 nom du site : **STATION DE FONTCAUDE OUEST** ? ;?

Début d'attribution chronologique	Fin d'attribution chronologique	Vestiges
Néolithique récent	Néolithique final	habitat

Mode de protection

N° de l'entité **34 123 0006** coordonnées Lambert III X : 718310 Y : 3148420 Parcelles
 Lieu-dit : ?
 nom du site : **INDICES DE FONTCAUDES OUEST 83** ? ;?

Début d'attribution chronologique	Fin d'attribution chronologique	Vestiges
Néolithique récent	Néolithique final	occupation

Mode de protection

N° de l'entité **34 123 0007** coordonnées Lambert III X : 718300 Y : 3148640 Parcelles
 Lieu-dit : ?
 nom du site : **VILLA DE FONTCAUDE OUEST** ? ;?

Début d'attribution chronologique	Fin d'attribution chronologique	Vestiges
République	Haut-empire	exploitation agricole

Mode de protection

N° de l'entité **34 123 0008** coordonnées Lambert III X : 719510 Y : 3147160
Lieu-dit : ? (+ 34 172 70H)
nom du site : **PONT DE CELLENEUVE**

? : ?;

Parcelles

Début d'attribution chronologique	Fin d'attribution chronologique	Vestiges
Moyen-âge classique	Moyen-âge classique	pont

Mode de protection classement sites (loi de 1930)

28/2/1928

N° de l'entité **34 123 0009** coordonnées Lambert III X : 718360 Y : 3147230
Lieu-dit : ?
nom du site : **LA GARRIGUE DE JUVIGNAC**

? : ?;

Parcelles

Début d'attribution chronologique	Fin d'attribution chronologique	Vestiges
Néolithique récent	Néolithique final	occupation

Mode de protection

N° de l'entité **34 123 0010** coordonnées Lambert III X : 717800 Y : 3148680
Lieu-dit : ?
nom du site : **PERRET NORD**

? : ?;

Parcelles

Début d'attribution chronologique	Fin d'attribution chronologique	Vestiges
Gallo-romain	Gallo-romain	exploitation agricole

Mode de protection

N° de l'entité **34 123 0011** coordonnées Lambert III X : 718700 Y : 3149300
Lieu-dit : ?
nom du site : **MOULIN DU MARTINET**

? : ?;

Parcelles

Début d'attribution chronologique	Fin d'attribution chronologique	Vestiges
Epoque moderne	Epoque moderne	moulin à eau

Mode de protection

N° de l'entité **34 123 0012** coordonnées Lambert III X : 717390 Y : 3148600
Lieu-dit : ?
nom du site : **BOIS DE PERRET OUEST**

? : ?;

Parcelles

Début d'attribution chronologique	Fin d'attribution chronologique	Vestiges
Néolithique	Age du fer	occupation

Mode de protection

N° de l'entité **34 123 0013** coordonnées Lambert III X : 716410 Y : 3149430
Lieu-dit : ?
nom du site : **NAUSSARGUES EST**

? : ?;

Parcelles

Début d'attribution chronologique	Fin d'attribution chronologique	Vestiges
Haut-empire	Haut-empire	exploitation agricole

Mode de protection

N° de l'entité **34 123 0014** coordonnées Lambert III X : 718780 Y : 3145990
Lieu-dit : PIOCH ARMAND
nom du site : **PIOCH ARMAND**

? : ?;

Parcelles

2001 :BH 82?;BH 83;BH 84?;

Début d'attribution chronologique	Fin d'attribution chronologique	Vestiges
République	Haut-empire	habitat

Mode de protection

N° de l'entité **34 123 0015** coordonnées Lambert III X : 718495 Y : 3145580
Lieu-dit : MAS DE FOURQUES
nom du site : **MAS DE FOURQUES**

2001 :BD 3;

Parcelles

Début d'attribution chronologique	Fin d'attribution chronologique	Vestiges
République	Bas-empire	habitat

Mode de protection

N° de l'entité **34 123 0016** coordonnées Lambert III X : 717718 Y : 3147223
Lieu-dit : LABOURNAS
nom du site : **JARDIN DE PERRET**

Parcelles
? :BT 1;BT 21;BT 22;BT 5;BT 6;BT 8;

Début d'attribution chronologique	Fin d'attribution chronologique	Vestiges
Gallo-romain	Gallo-romain	trace agraire

Mode de protection

N° de l'entité **34 123 0021** coordonnées Lambert III X : 718213 Y : 3147695
Lieu-dit : LA DRAYE
nom du site : **SAINT-HUBERT I**

?

Parcelles

Début d'attribution chronologique	Fin d'attribution chronologique	Vestiges
Haut-empire	Haut-empire	chemin

Mode de protection

N° de l'entité **34 123 0022** coordonnées Lambert III X : 718340 Y : 3147478
Lieu-dit : LA DRAYE
nom du site : **SAINT HUBERT II**

?

Parcelles

Début d'attribution chronologique	Fin d'attribution chronologique	Vestiges
Haut-empire	Haut-empire	captage
Haut-empire	Haut-empire	drain
Haut-empire	Haut-empire	fossé

Mode de protection

N° de l'entité **34 270 0002** coordonnées Lambert III X : 719500 Y : 3144570
Lieu-dit : A CHEVAL SUR LAVERUNE
nom du site : **PONT DE LA MOSSON - VOIE DOMITIENNE**

HP;

Parcelles

Début d'attribution chronologique	Fin d'attribution chronologique	Vestiges
Haut-empire	Epoque moderne	pont

Mode de protection

ANNEXE 3: Extraits de la législation relative à la sauvegarde du patrimoine archéologique:

CODE DU PATRIMOINE (Partie Législative)

TITRE Ier : DÉFINITION DU PATRIMOINE ARCHÉOLOGIQUE

Article L510-1

Constituent des éléments du patrimoine archéologique tous les vestiges et autres traces de l'existence de l'humanité, dont la sauvegarde et l'étude, notamment par des fouilles ou des découvertes, permettent de retracer le développement de l'histoire de l'humanité et de sa relation avec l'environnement naturel.

TITRE II : ARCHEOLOGIE PREVENTIVE

Article L521-1

L'archéologie préventive, qui relève de missions de service public, est partie intégrante de l'archéologie. Elle est régie par les principes applicables à toute recherche scientifique. Elle a pour objet d'assurer, à terre et sous les eaux, dans les délais appropriés, la détection, la conservation ou la sauvegarde par l'étude scientifique des éléments du patrimoine archéologique affectés ou susceptibles d'être affectés par les travaux publics ou privés concourant à l'aménagement. Elle a également pour objet l'interprétation et la diffusion des résultats obtenus.

Article L522-1

L'Etat veille à la conciliation des exigences respectives de la recherche scientifique, de la conservation du patrimoine et du développement économique et social. Il prescrit les mesures visant à la détection, à la conservation ou à la sauvegarde par l'étude scientifique du patrimoine archéologique, désigne le responsable scientifique de toute opération d'archéologie préventive et assure les missions de contrôle et d'évaluation de ces opérations.

Article L522-2

Les prescriptions de l'Etat concernant les diagnostics et les opérations de fouilles d'archéologie préventive sont motivées. Les prescriptions de diagnostic sont délivrées dans un délai d'un mois à compter de la réception du dossier. Ce délai est porté à deux mois lorsque les aménagements, ouvrages ou travaux projetés sont soumis à une étude d'impact en application du code de l'environnement. Les prescriptions de fouilles sont délivrées dans un délai de trois mois à compter de la réception du rapport de diagnostic. En l'absence de prescriptions dans les délais, l'Etat est réputé avoir renoncé à édicter celles-ci.

Article L522-3

Les prescriptions de l'Etat peuvent s'appliquer à des opérations non soumises à la redevance prévue à l'article L. 524-2. Lorsque l'intérêt des vestiges impose leur conservation, l'autorité administrative notifie au propriétaire une instance de classement de tout ou partie du terrain dans les conditions prévues par les dispositions relatives aux monuments historiques.

Article L522-4

Hors des zones archéologiques définies en application de l'article L. 522-5, les personnes qui projettent de réaliser des aménagements, ouvrages ou travaux peuvent saisir l'Etat afin qu'il examine si leur projet est susceptible de donner lieu à des prescriptions de diagnostic archéologique. A défaut de réponse dans un délai de deux mois ou en cas de réponse négative, l'Etat est réputé renoncer, pendant une durée de cinq ans, à prescrire un diagnostic, sauf modification substantielle du projet ou des connaissances archéologiques de l'Etat sur le territoire de la commune. Si l'Etat a fait connaître la nécessité d'un diagnostic, l'aménageur peut en demander la réalisation anticipée par l'établissement public institué par l'article L. 523-1 ou un service territorial. Dans ce cas, il est redevable de la redevance prévue à l'article L. 524-2.

Article L522-5

Avec le concours des établissements publics ayant des activités de recherche archéologique et des collectivités territoriales, l'Etat dresse et met à jour la carte archéologique nationale. Cette carte rassemble et ordonne pour l'ensemble du territoire national les données archéologiques disponibles.

Dans le cadre de l'établissement de la carte archéologique, l'Etat peut définir des zones où les projets d'aménagement affectant le sous-sol sont présumés faire l'objet de prescriptions archéologiques préalablement à leur réalisation.

Article L522-6

Les autorités compétentes pour délivrer les autorisations de travaux ont communication d'extraits de la carte archéologique nationale et peuvent les communiquer à toute personne qui en fait la demande. Un décret détermine les conditions de communication de ces extraits ainsi que les modalités de communication de la carte archéologique par l'Etat, sous réserve des exigences liées à la préservation du patrimoine archéologique, à toute personne qui en fait la demande.

TITRE III : ARCHEOLOGIE PROGRAMMEE ET DECOUVERTES FORTUITES

Article L531-14

(relatif aux découvertes fortuites)

Lorsque, par suite de travaux ou d'un fait quelconque, des monuments, des ruines, substructions, mosaïques, éléments de canalisation antique, vestiges d'habitation ou de sépulture anciennes, des inscriptions ou généralement des objets pouvant intéresser la préhistoire, l'histoire, l'art, l'archéologie ou la numismatique sont mis au jour, l'inventeur de ces vestiges ou objets et le propriétaire de l'immeuble où ils ont été découverts sont tenus d'en faire la déclaration immédiate au maire de la commune, qui doit la transmettre sans délai au préfet. Celui-ci avise l'autorité administrative compétente en matière d'archéologie.

Si des objets trouvés ont été mis en garde chez un tiers, celui-ci doit faire la même déclaration.

Le propriétaire de l'immeuble est responsable de la conservation provisoire des monuments, substructions ou vestiges de caractère immobilier découverts sur ses terrains. Le dépositaire des objets assume à leur égard la même responsabilité.

L'autorité administrative peut faire visiter les lieux où les découvertes ont été faites ainsi que les locaux où les objets ont été déposés et prescrire toutes les mesures utiles pour leur conservation.

Article L114-2 du Code du Patrimoine

(Loi n° 2004-1343 du 9 décembre 2004 art. 78 XIV a 3° Journal Officiel du 06 décembre 2004)

Les infractions relatives aux destructions, dégradations et détériorations du patrimoine sont sanctionnées par les dispositions des articles 322-1 et 322-2 du code pénal ci-après reproduits :

"Art. 322-1 - La destruction, la dégradation ou la détérioration d'un bien appartenant à autrui est punie de deux ans d'emprisonnement et de 30000 euros d'amende, sauf s'il n'en est résulté qu'un dommage léger." Le fait de tracer des inscriptions, des signes ou des dessins, sans autorisation préalable, sur les façades, les véhicules, les voies publiques ou le mobilier urbain est puni de 3 750 euros d'amende et d'une peine de travail d'intérêt général, lorsqu'il n'en est résulté qu'un dommage léger."

"Art. 322-2 - L'infraction définie au premier alinéa de l'article 322-1 est punie de trois ans d'emprisonnement et de 45 000 euros d'amende et celle définie au deuxième alinéa du même article de 7 500 euros d'amende et d'une peine de travail d'intérêt général, lorsqu'il n'en est résulté que le bien détruit, dégradé ou détérioré est :

"1° Destiné à l'utilité ou à la décoration publiques et appartient à une personne publique ou chargée d'une mission de service public ;

"2° Un registre, une minute ou un acte original de l'autorité publique ;

"3° Un immeuble ou un objet mobilier classé ou inscrit, une découverte archéologique faite au cours de fouilles ou fortuitement, un terrain contenant des vestiges archéologiques ou un objet conservé ou déposé dans un musée de France ou dans les musées, bibliothèques ou archives appartenant à une personne publique, chargée d'un service public ou reconnue d'utilité publique ;

"4° Un objet présenté lors d'une exposition à caractère historique, culturel ou scientifique, organisée par une personne publique, chargée d'un service public ou reconnue d'utilité publique.

"Dans le cas prévu par le 3° du présent article, l'infraction est également constituée si son auteur est le propriétaire du bien détruit, dégradé ou détérioré."

Lorsque l'infraction définie au premier alinéa de l'article 322-1 est commise à raison de l'appartenance ou de la non-appartenance, vraie ou supposée, de la personne propriétaire ou utilisatrice de ce bien à une ethnie, une nation, une race ou une religion déterminée, les peines encourues sont également portées à trois ans d'emprisonnement et à 45 000 euros d'amende.

CODE DE L'URBANISME **(Partie Réglementaire - Décrets en Conseil d'Etat)**

Article R111-4

(Décret n° 76-276 du 29 mars 1976 Journal Officiel du 30 mars 1976 date d'entrée en vigueur 1 AVRIL 1976)

(Décret n° 77-755 du 7 juillet 1977 Journal Officiel du 10 juillet 1977 date d'entrée en vigueur 1 janvier 1978)

(Décret n° 99-266 du 1 avril 1999 art. 1 Journal Officiel du 9 avril 1999)

(Décret n° 2007-18 du 5 janvier 2007 art. 1 II Journal Officiel du 6 janvier 2007 en vigueur le 1er juillet 2007)

Le projet peut être refusé ou n'être accepté que sous réserve de l'observation de prescriptions spéciales s'il est de nature, par sa localisation et ses caractéristiques, à compromettre la conservation ou la mise en valeur d'un site ou de vestiges archéologiques.

DECRET n°2004-490 du 3 juin 2004

Décret relatif aux procédures administratives et financières en matière d'archéologie préventive.

(cf. CODE DU PATRIMOINE TITRE II)

NOR: MCCX0400056D

version consolidée au 7 février 2008

Chapitre Ier : Dispositions générales.

Article 1

Les opérations d'aménagement, de construction d'ouvrages ou de travaux qui, en raison de leur localisation, de leur nature ou de leur importance, affectent ou sont susceptibles d'affecter des éléments du patrimoine archéologique ne peuvent être entreprises que dans le respect des mesures de détection et, le cas échéant, de conservation et de sauvegarde par l'étude scientifique ainsi que des demandes de modification de la consistance des opérations.

Annexe 6.

Les 8 orientations fondamentales du SDAGE

- **PRÉVENTION** : PRIVILÉGIER LA PRÉVENTION ET LES INTERVENTIONS À LA SOURCE POUR PLUS D'EFFICACITÉ
- **NON DÉGRADATION** : CONCRÉTISER LA MISE EN ŒUVRE DU PRINCIPE DE NON DÉGRADATION DES MILIEUX AQUATIQUES
- **VISION SOCIALE ET ÉCONOMIQUE** : INTÉGRER LES DIMENSION SOCIALE ET ÉCONOMIQUE DANS LE MISE EN ŒUVRE DES OBJECTIFS ENVIRONNEMENTAUX
- **GESTION LOCALE DE L'AMÉNAGEMENT DU TERRITOIRE** : ORGANISER LA SYNERGIE DES ACTEURS POUR LA MISE EN ŒUVRE DE VÉRITABLES PROJETS TERRITORIAUX DE DÉVELOPPEMENT DURABLE
- **POLLUTION** : LUTTER CONTRE LES POLLUTIONS EN METTANT LA PRIORITÉ SUR LES POLLUTIONS TOXIQUES ET LA PROTECTION DE LA SANTÉ
- **DES MILIEUX FONCTIONNELS** : PRÉSERVER ET DÉVELOPPER LES FONCTIONNALITÉS NATURELLES DES BASSINS ET DES MILIEUX AQUATIQUES
- **PARTAGE DE LA RESSOURCE** : ATTEINDRE ET PÉRENNISER L'ÉQUILIBRE QUANTITATIF EN AMÉLIORANT LA PARTAGE DE LA RESSOURCE EN EAU ET EN ANTICIPANT L'AVENIR
- **GESTION DES INONDATIONS** : GÉRER LES RISQUES D'INONDATION EN TENANT COMPTE DU FONCTIONNEMENT NATUREL DES COURS D'EAU

JORF n°0292 du 17 décembre 2009 page 21738
texte n° 7

ARRETE

Arrêté du 20 novembre 2009 portant approbation du schéma directeur d'aménagement et de gestion des eaux du bassin Rhône-Méditerranée et arrêtant le programme pluriannuel de mesures

NOR: DEVO0927244A

Le préfet de la région Rhône-Alpes, préfet du Rhône, préfet coordonnateur de bassin Rhône-Méditerranée,
Vu la directive 2000/60/CE du Parlement européen et du Conseil du 23 octobre 2000 établissant un cadre pour une politique communautaire dans le domaine de l'eau ;
Vu la directive 2001/42/CE du Parlement européen et du Conseil du 27 juin 2001 relative à l'évaluation des incidences de certains plans et programmes sur l'environnement ;
Vu la directive 2006/118/CE du Parlement européen et du Conseil du 12 décembre 2006 sur la protection des eaux souterraines contre la pollution et la détérioration ;
Vu la directive 2008/105/CE du Parlement européen et du Conseil du 16 décembre 2008 établissant des normes de qualité environnementale dans le domaine de l'eau ;
Vu le code de l'environnement, notamment ses articles L. 122-4 à L. 122-11, L. 212-1 à L. 212-3, R. 122-17 à R. 122-24 et R. 212-1 à R. 212-25 ;
Vu la loi n° 2009-967 du 3 août 2009 de programmation relative à la mise en œuvre du Grenelle de l'environnement ;
Vu l'arrêté du 16 mai 2005 portant délimitation des bassins ou groupements de bassins en vue de l'élaboration et de la mise à jour des schémas directeurs d'aménagement et de gestion des eaux ;
Vu l'arrêté du 17 mars 2006 relatif au contenu des schémas directeurs d'aménagement et de gestion des eaux ;
Vu l'arrêté du 17 décembre 2008 établissant les critères d'évaluation et les modalités de détermination de l'état des eaux souterraines et des tendances significatives et durables de dégradation de l'état chimique des eaux souterraines ;
Vu l'arrêté du 17 juillet 2009 relatif aux mesures de prévention ou de limitation des introductions de polluants dans les eaux souterraines ;
Vu l'avis de l'autorité environnementale en date du 9 avril 2008 ;
Vu les avis émis lors de la consultation du public du 15 avril au 15 octobre 2008 ;
Vu les avis émis par les assemblées et organismes consultés ;
Vu l'avis du Comité national de l'eau en date du 22 avril 2009 ;
Vu l'avis du Conseil supérieur de l'énergie en date du 7 avril 2009 ;
Vu la délibération n° 2009-12 du 16 octobre 2009 du Comité de bassin Rhône-Méditerranée adoptant le schéma directeur d'aménagement et de gestion des eaux du bassin Rhône-Méditerranée ;
Vu la délibération n° 2009-13 du 16 octobre 2009 du Comité de bassin Rhône-Méditerranée portant avis favorable sur le programme de mesures du bassin Rhône-Méditerranée ;
Sur proposition du secrétaire général pour les affaires régionales ;
Sur proposition du directeur régional de l'environnement, de l'aménagement et du logement de Rhône-Alpes, délégué de bassin Rhône-Méditerranée,
Arrête :

Article 1

Le schéma directeur d'aménagement et de gestion des eaux (SDAGE) du bassin Rhône-Méditerranée 2009 est approuvé.

Article 2

Le programme pluriannuel de mesures du bassin Rhône-Méditerranée est arrêté.

Article 3 En savoir plus sur cet article...

La déclaration environnementale prévue à l'article L. 122-10 du code de l'environnement est annexée au présent arrêté.

Article 4

Le SDAGE et ses documents d'accompagnement ainsi que le programme de mesures du bassin Rhône-Méditerranée sont consultables sur le site internet www.rhone-mediterranee.eaufrance.fr du Comité de bassin Rhône-Méditerranée. Ils sont tenus à la disposition du public au siège du comité de bassin domicilié à l'Agence de l'eau Rhône-Méditerranée et Corse, 2-4, allée de Lodz, 69363 Lyon Cedex 07 ainsi que dans les préfectures suivantes :

DÉPARTEMENT ET RÉGION	ADRESSE
Ain	45, avenue d'Alsace-Lorraine, 01012 Bourg-en-Bresse Cedex
Alpes-de-Haute-Provence	8, rue du Docteur-Romieu, BP 216, 04016 Digne Cedex
Hautes-Alpes	32, rue Saint-Arey, BP 100, 05011 Gap Cedex
Alpes-Maritimes	centre administratif départemental, route de Grenoble, 06286 Nice Cedex 03
Ardèche	4, rue Pierre-Filiat, BP 721, 07007 Privas Cedex
Ariège	2, rue de la Préfecture, BP 87, 09007 Foix Cedex
Aude	52, rue Jean-Bringer, 11012 Carcassonne Cedex
Aveyron	7, place Charles-de-Gaulle, 12000 Rodez
Bouches-du-Rhône et région Provence-Alpes-Côte d'Azur	1, boulevard Paul-Peytral, 13282 Marseille Cedex 20

Côte-d'Or et région Bourgogne	53, rue de la Préfecture, 21041 Dijon Cedex
Doubs et région Franche-Comté	8 bis, rue Charles-Nodier, 25035 Besançon Cedex
Drôme	3, boulevard Vauban, BP 1040, 26030 Valence Cedex 09
Gard	10, avenue Feuchères, 30045 Nîmes Cedex
Hérault et région Languedoc- Roussillon	34, place des Martyrs-de-la-Résistance, 34062 Montpellier Cedex 02
Isère	2, place de Verdun, BP 1046, 38021 Grenoble Cedex
Jura	55, rue Saint-Désiré, BP 648, 39021 Lons-le-Saunier Cedex
Loire	2, rue Charles-de-Gaulle, 42022 Saint- Etienne Cedex 01
Lozère	rue de la Rovère, 48005 Mende cedex
Haute-Marne	89, rue Victoire-de-la-Marne, 52011 Chaumont Cedex
Pyrénées-Orientales	24, quai Sadi-Carnot, 66951 Perpignan Cedex
Haut-Rhin	7, rue Bruat, BP 489, 68020 Colmar Cedex
Rhône et région Rhône-Alpes	106, rue Pierre-Corneille, 69419 Lyon

	Cedex 03
Haute-Saône	1, rue de la Préfecture, BP 429, 70013 Vesoul Cedex
Saône-et-Loire	196, rue de Strasbourg, 71021 Mâcon Cedex 09
Savoie	château des ducs de Savoie, BP 1801, 73018 Chambéry Cedex
Haute-Savoie	avenue d'Albigny, BP 2332, 74034 Annecy Cedex
Territoire de Belfort	place de la République, 90020 Belfort Cedex
Var	boulevard du 112e-Régiment- d'Infanterie, BP 1209, 83070 Toulon Cedex
Vaucluse	4, rue Viala, 84905 Avignon Cedex 09
Vosges	place Foch, 88000 Epinal Cedex
Région Alsace	5, place de la République, 67000 Strasbourg
Région Champagne-Ardenne	1, rue de Jessaint, 51036 Châlons- en-Champagne Cedex
Région Lorraine	place de la Préfecture, BP 71014, 57034 Metz Cedex 1
Région Midi-Pyrénées	place Saint-Etienne, 31038 Toulouse Cedex

Article 5

L'arrêté du 20 décembre 1996 portant approbation du schéma directeur d'aménagement et de gestion des eaux du bassin Rhône-Méditerranée-Corse est abrogé.

Article 6

Le présent arrêté sera publié au Journal officiel de la République française, dans un journal de diffusion nationale et dans un ou plusieurs journaux régionaux ou locaux diffusés dans la circonscription du bassin Rhône-Méditerranée.

Article 7

Les préfets de région et de département du bassin Rhône-Méditerranée et le directeur régional de l'environnement, de l'aménagement et du logement de Rhône-Alpes, délégué de bassin, sont chargés, chacun en ce qui le concerne, de l'exécution du présent arrêté.

Annexe

A N N E X E

DÉCLARATION ENVIRONNEMENTALE ANNEXÉE À L'ARRÊTÉ PRÉFECTORAL N° DEVO0927244A DU 20 NOVEMBRE 2009 PORTANT APPROBATION DU SDAGE DU BASSIN RHÔNE-MÉDITERRANÉE (ART. L. 122.10 DU CODE DE L'ENVIRONNEMENT)

Rappels sur la démarche d'évaluation réalisée

Conformément aux textes de transposition de la directive 2001/42/CE (ordonnance n° 2004-489 du 3 juin 2004 et décret n° 2005-613 du 27 mai 2005), le SDAGE appartient aux plans et programmes que la France a décidé de soumettre à une évaluation de leur incidence sur l'environnement.

Dans ce cadre, l'autorité environnementale a rendu son avis le 9 avril 2008 sur le projet de SDAGE soumis à la consultation du public en 2008 et des assemblées en 2009. La façon dont le projet de SDAGE a pris en compte l'environnement dans toutes ces composantes a ainsi été examinée.

Il en ressort notamment que l'autorité environnementale partage l'analyse et souligne la pertinence du rapport d'évaluation environnementale en termes de risques d'incidence.

En particulier, le mode d'élaboration du SDAGE, qui est un processus continu d'échange et de concertation, n'a pas amené à élaborer des scénarios alternatifs puis à en retenir un, mais au contraire à construire par une suite de débats et de contributions — en comité de bassin et son bureau, en commissions géographiques, en groupes de travail thématiques, en réponse aux deux consultations — le projet final.

Concernant la qualité de l'évaluation, l'autorité environnementale souligne la nouveauté et la difficulté de l'exercice. L'une des originalités de cette évaluation tient en effet au fait que le SDAGE est par essence un document favorable aux dimensions environnementales pour lesquelles il a été conçu. Cette évaluation nécessite donc d'être plus particulièrement orientée vers la recherche des incidences négatives portant sur les autres dimensions environnementales.

L'autre originalité et principale difficulté vient de ce que ce type d'évaluation dite stratégique conduit à évaluer en amont un programme d'actions concernant un très vaste territoire (28 départements, 25 % du territoire national, 14,5 millions d'habitants).

Enfin, l'autorité environnementale a indiqué que même si le document répond globalement aux objectifs il présente quelques lacunes au niveau de l'état et du dispositif de suivi.

Les observations de l'autorité environnementale ont été traitées afin de combler les lacunes dans la version définitive du SDAGE, notamment concernant l'intégration des nouveautés législatives issues du Grenelle de l'environnement. Les modifications apportées ont permis d'actualiser le rapport d'évaluation environnementale.

Prise en compte du rapport d'évaluation
et de l'avis de l'autorité environnementale dans le projet

Dans son chapitre 4, le rapport environnemental analyse la prise en compte des plans et programmes nationaux relatifs à l'environnement et au développement durable.

Ainsi le SDAGE prend directement en compte et/ou intègre les dispositions relatives :

1. Aux objectifs et programmes d'actions concernant la lutte contre la pollution des milieux aquatiques

terrestres et marins ;

2. Aux plans nationaux santé-environnement et de gestion de la rareté de la ressource en eau ;

3. A la politique énergétique.

Il intègre également les objectifs des engagements communautaires préexistants portant sur le domaine de l'eau (directives reprises par la directive, cadre sur l'eau) et celles relatives à la préservation de la diversité biologique, en particulier les objectifs du réseau Natura 2000.

Son contenu est par ailleurs convergent avec les conventions internationales ayant également pour objet la préservation de la diversité biologique comme celle sur la préservation des espèces migratrices.

L'évaluation environnementale confirme ainsi que le SDAGE aura un impact très positif sur

l'environnement : ressource en eau, hydromorphologie, pollutions, risques, biodiversité et santé publique.

S'agissant des objectifs, le statut de masses d'eau fortement modifiées a été attribué à 191 masses d'eau, statut reconnaissant ainsi les aménagements réalisés pour plusieurs usages (production d'hydroélectricité, navigation, urbanisme...) et considérant que le retour à l'état naturel des milieux concernés représenterait un coût disproportionné et/ou un parti environnemental moins favorable.

Le rapport d'évaluation signale qu'aucune orientation du SDAGE n'a d'effet négatif avéré sur les thématiques environnementales et donc que le recours à des solutions alternatives n'a pas lieu d'être.

Cette analyse est validée par l'avis de l'autorité environnementale qui préconise néanmoins de proposer des mesures de suivi (tableau de bord d'indicateurs pertinents) et d'atténuation des risques d'incidence sur le paysage, le patrimoine culturel et la santé. Les dispositifs ci-dessous répondent à cette préoccupation.

Mesures du SDAGE destinées à évaluer ou atténuer les incidences du projet sur l'environnement

Elles relèvent de plusieurs dispositifs résumés ci-après.

Le programme de surveillance des eaux, qui organise les activités de surveillance de la qualité et de la quantité de l'eau dans le bassin. Déjà effectif, ce programme comporte notamment :

— le contrôle de surveillance des eaux, pérenne, visant les milieux non dégradés ;

— le contrôle opérationnel destiné à suivre les effets des mesures mises en œuvre sur les milieux dégradés, à durée finie ;

— le contrôle additionnel, pérenne, qui porte sur les zones ou sites déjà concerné par des engagements internationaux (captage, baignades, Natura 2000).

En outre, l'objet de ces réseaux n'est pas seulement de rendre compte de la situation, mais aussi de fournir des éléments pour anticiper des évolutions futures.

Le tableau de bord de suivi du SDAGE, organisé en 14 rubriques, couvre l'ensemble du domaine d'application du SDAGE. Il est composé d'indicateurs d'état (ex. : état des milieux), de pressions (ex. : à l'origine de pollutions) et de réponse (ex. : actes réglementaires).

Des mesures de suivi des effets de certaines dispositions du SDAGE sont également envisagées pour compléter le tableau de bord sur les volets environnementaux ne relevant pas directement du champ d'application du SDAGE :

1. L'actualisation des données relatives à l'effet sur le bilan énergétique des dispositions du SDAGE et de la loi sur l'eau (débits réservés). Il s'agira en particulier d'évaluer l'impact sur la mobilisation du potentiel hydroélectrique de la disposition relative aux réservoirs biologiques ;

2. L'enrichissement des données disponibles en matière de bilan carbone afin d'évaluer les éventuels impacts du SDAGE sur la production de gaz carbonique ;

3. La collecte des puissances produites par les sources d'énergie renouvelable de type solaire et éolien en comparaison avec la production d'hydroélectricité ;

4. Les mesures de sensibilisation concernant le patrimoine aquatique et les mesures d'accompagnement menées dans le cadre d'opérations entraînant la destruction partielle ou totale d'ouvrages patrimoniaux liés à l'eau ;

5. Le suivi des autorisations d'exploiter des granulats alluvionnaires non renouvelés ;

6. Les zones naturelles d'expansion de crues identifiées dans les documents d'urbanisme.

Enfin, il est proposé différents types de vigilance ou mesures d'accompagnement et de conditionnalité qui peuvent être mises en œuvre et concernent :

1. La recherche de solutions techniques et architecturales pour la prise en compte de la dimension sociale du patrimoine écologique et des patrimoines culturel, architectural et archéologique liés à l'eau dans la restauration des milieux ;

2. Un développement progressif des énergies renouvelables de type solaire ou éolien, s'inscrivant dans l'objectif des lois Grenelle ;

3. Un conditionnement des autorisations préfectorales d'exploiter les carrières alluvionnaires à une exigence renforcée des mesures d'insertion paysagère en cours d'exploitation ou après exploitation ;

4. La recherche d'une exploitation des zones naturelles d'expansion des crues pour assurer la rétention dynamique et la limitation des ruissellements pluviaux en zones agricole et urbaine dans l'objectif de restauration physique des cours d'eau ;

5. Des modalités de gestion et d'entretien des cours d'eau et des berges adaptées aux objectifs de biodiversité des zones de fort intérêt ;

6. La prise en compte à l'échelle locale de gestion de l'eau des pollutions par les substances dangereuses.

Fait à Lyon, le 20 novembre 2009.

Annexe 7.

Arrêté municipal du 09 décembre 2006 relatif aux zones de publicité



JUVIGNAC

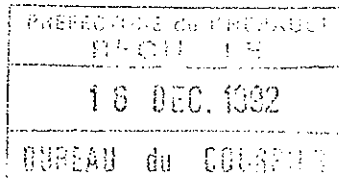

REPUBLIQUE FRANÇAISE
DEPARTEMENT DE L'HERAULT
CANTON DE MONTPELLIER



ARRETE

Le Maire de la ville de Juvignac

VU le Code des Communes,

VU la loi 79-1150 du 29 Décembre 1979 relative à la publicité, aux enseignes et préenseignes et notamment son article 13,

VU le décret 80-924 du 21 Novembre 1980 fixant la procédure d'institution des zones de réglementation spéciale,

VU l'arrêté préfectoral n° 90-1-2348 en date du 26 Juillet 1990 portant constitution du groupe de travail chargé de réglementer la publicité à JUVIGNAC,

VU la lettre du Maire en date du 31 Mars 1992 demandant que le projet de réglementation spéciale élaboré par le groupe de travail sus-visé soit soumis à la commission des sites,

VU la lettre du 23 Octobre 1992 de Monsieur le Préfet de l'Hérault faisant connaître l'avis favorable de la Commission Départementale des sites perspectives et paysages en date du 1er Octobre 1992,

Vu la délibération du Conseil Municipal de JUVIGNAC en date du 8 Décembre 1992 approuvant le projet de réglementation de la publicité sur la commune de JUVIGNAC.

ARRETE
* * * * *

ARTICLE PREMIER

Sur la commune de JUVIGNAC, la PUBLICITE est soumise au règlement ci-après :

I - DISPOSITION GENERALES

La Publicité sur le territoire de la commune de JUVIGNAC est

soumise aux dispositions du règlement élaboré par le groupe de travail constitué par arrêté du Préfet de la Région LANGUEDOC-ROUSSILLON et de l'HERAULT en date du 26 Juillet 1990.

II - DIVISION DU TERRITOIRE COMMUNAL

1) ZONE DE PUBLICITE RESTREINTE N°1 DITE ZONE COMMERCIALE

La publicité est exclusivement autorisée sur les voies indiquées ci-après :

a) RN 109 (côté impair vers LODEVE) de la parcelle 1047 au carrefour de la rue des PATTES

b) CD 27E (côté pair vers St Georges d'Orques) de la parcelle 1048 au carrefour de la rue du Luminaire.

Sur ces 2 axes, n'est autorisée que la publicité sur dispositif simple ou double face, posé au sol, d'une hauteur maximum de 6 mètres et dont la surface unitaire est limitée à 12 m².

Sont interdits tout dispositif lumineux.

La distance entre dispositifs ne pourra être inférieure à 70 mètres sur une même unité foncière. La distance par rapport à l'unité voisine sera de 35 mètres minimum.

Les supports et cadres des dispositifs devront être construits en matériaux inaltérables.

Ils seront suffisamment dimensionnés pour résister aux intempéries.

L'ensemble formé par les pieds eux-mêmes, les affiches ou peintures devra être maintenu en parfait état de propreté et d'entretien par leur propriétaire.

Les enduits de grattage des dispositifs ainsi que tout dépôt d'affiches au sol sont strictement proscrits et doivent être immédiatement enlevés par le propriétaire du dispositif.

2) ZONE DE PUBLICITE RESTREINTE N°2 DITE ZONE RESIDENTIELLE

2-1 Cette zone est limitée aux seules voies suivantes :

a) Rue des Alouettes

b) Route de Lavérune

c) Rue des hauts de Fontcaude

2-2 Seule est autorisée la publicité sur mobilier urbain

dont la surface unitaire n'excède pas 2m² et uniquement sur une seule face de ce panneau, l'autre étant réservée à l'affichage des informations municipales et des associations.

L'installation de ce matériel sur le domaine public est soumise à autorisation du maire après avis de l'architecte des bâtiments de France.

La publicité sur le mobilier urbain sera soumise aux dispositions des articles 20 à 23 du décret n° 80-923 du 22 Novembre 1980 portant règlement national de la publicité en agglomération et aux prescriptions ci-après :

- La publicité ne devra pas masquer la visibilité des véhicules ou des piétons et, d'une manière générale, ne porter aucune atteinte à la sécurité.

- Sur les trottoirs, un passage minimum de 1 mètre de largeur sera maintenu libre pour la circulation des piétons, handicapés, voitures d'enfants.

3) ZONE DE PUBLICITE RESTREINTE N°3

La publicité est interdite en agglomération en dehors des zones de publicité restreinte N°1 et zones de publicité restreinte n°2.

III- ENSEIGNES, PREENSEIGNES

Les enseignes et préenseignes sont autorisées.

Les dispositions du décret n° 82-211 du 24 Février 1982 portant règlement national des enseignes et fixant certaines dispositions relatives aux préenseignes, qui en limitant le nombre et les dimensions s'appliquent aux zones.

IV - REGLEMENTATION GENERALE

En dehors des zones de publicité restreintes la publicité est soumise à l'ensemble des dispositions en vigueur en la matière à savoir notamment :

- la loi 79-1150 du 29 Décembre 1979 relative à la publicité aux enseignes et préenseignes et ses décrets d'application, notamment
- le décret 80-923 du 21 Novembre 1980 portant règlement national de la publicité en agglomération
- le décret 82-211 du 24 Février 1982 portant règlement national des enseignes et préenseignes
- le décret 82-264 du 6 Septembre 1982 réglementant l'usage des véhicules à des fins publicitaires.

ARTICLE DEUXIEME

Le Secrétaire Général de la commune de JUVIGNAC, le commandant de la Brigade de Gendarmerie de Saint Georges d'Orques, le Brigadier Chef de la Police Municipale, sont chargés, chacun, en ce qui le concerne, de l'exécution du présent arrêté, qui sera affiché aux lieux et places habituels et dont un exemplaire sera transmis :

- au Commissaire de la République
- aux membres du groupe de travail

Fait à JUVIGNAC
le 9 Décembre 1992.

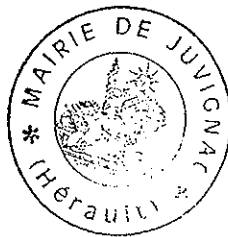

Le Maire,

Acte Administratif EXECUTOIRE
(Loi du 22 Juillet 1972
Complétant et modifiant la
Loi du 2 Mars 1982).
Publicité effectuée le : **15 DEC. 1992**
Pendant 2 Mois dans le Hall de
la Mairie.

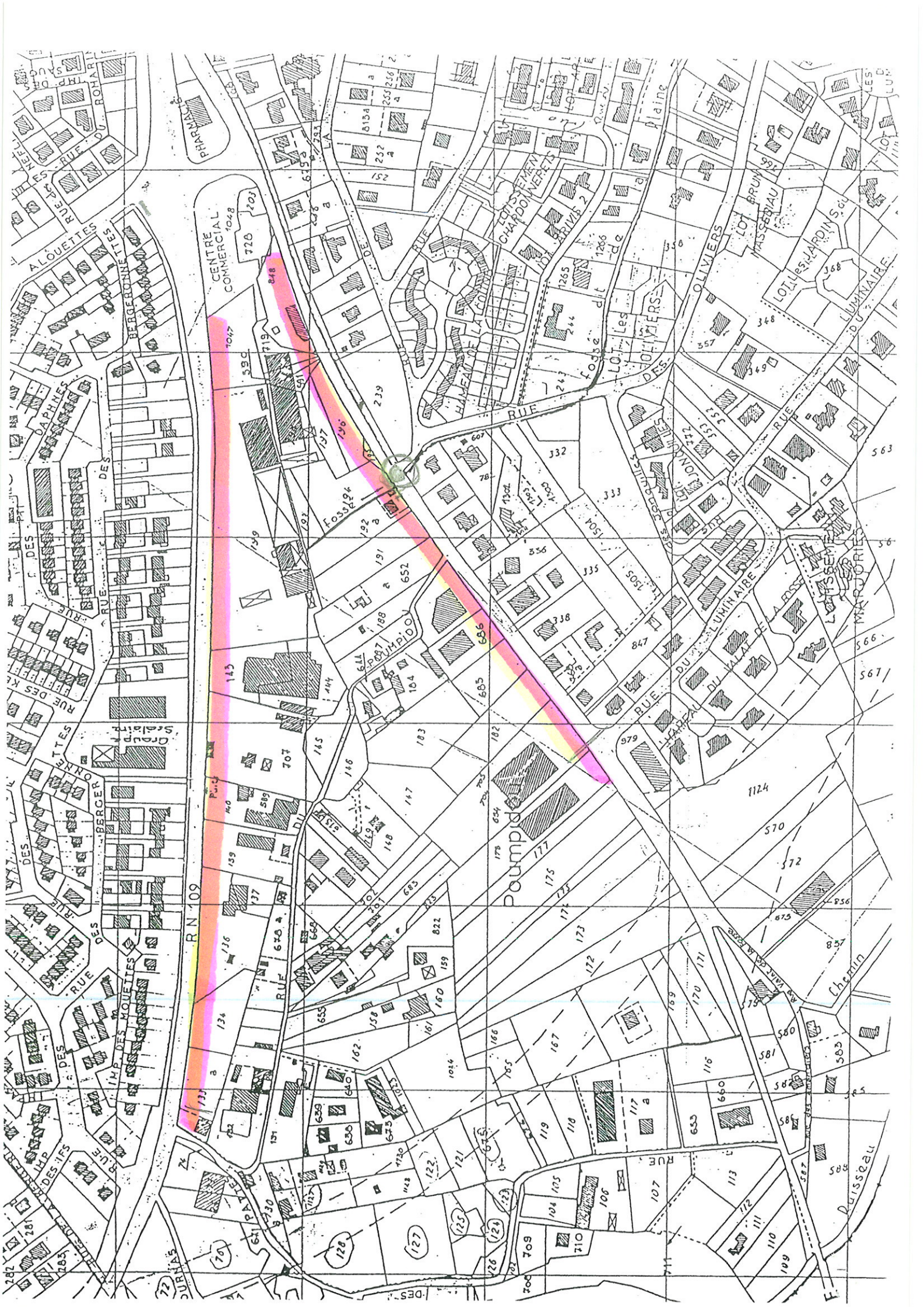

SECTION(S) :

716250

717500

718750

150000

148750

147500

48750

146250

147500

146250

145000

718750

720000

Edition du 28/10/2004

 Zone de publicité
restreinte n° 2

 Zone de publicité
restreinte n° 1

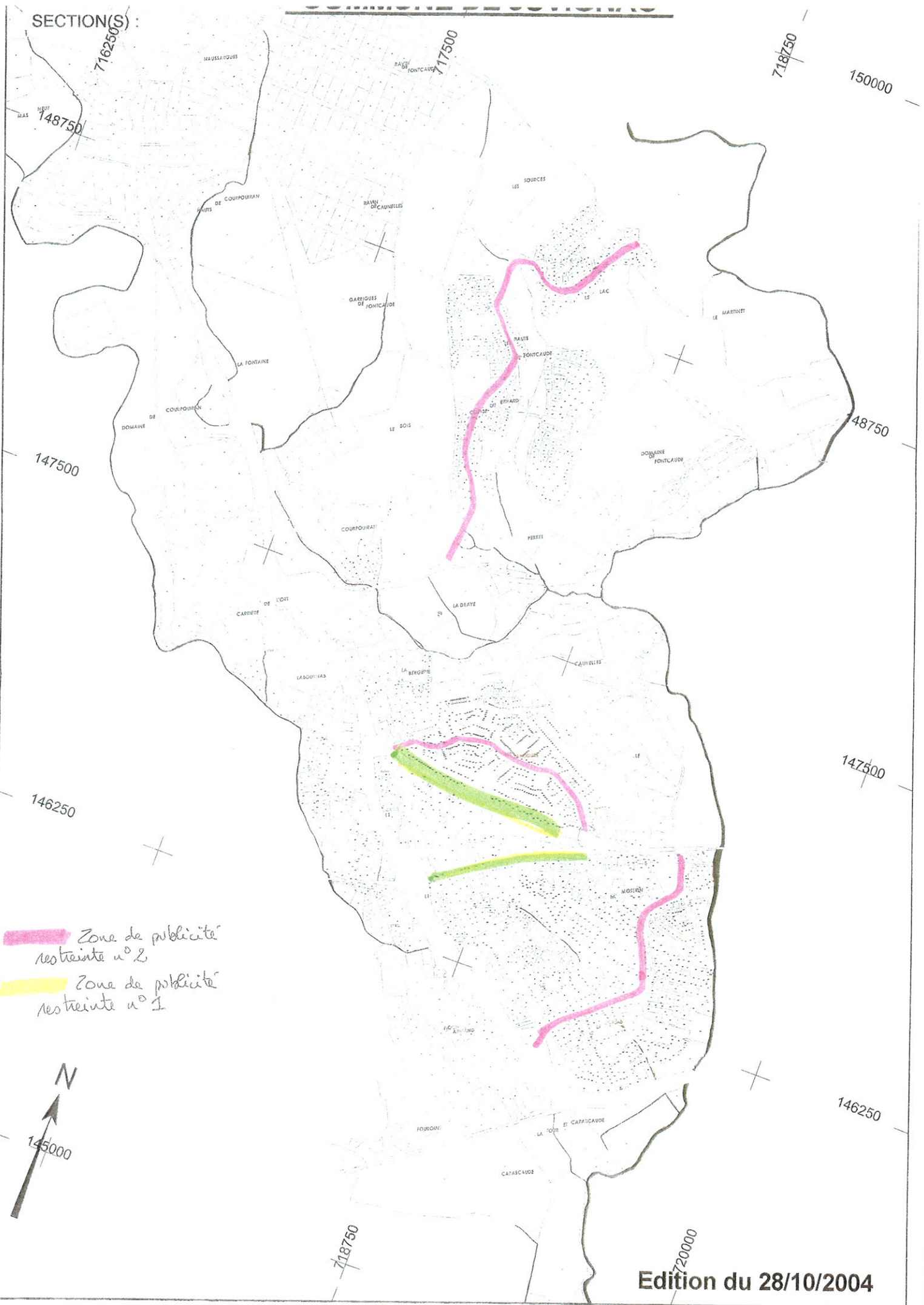

Annexe 8.
Prescriptions générales relatives à l'alimentation en eau potable et à la qualité de l'air

SOMMAIRE

FICHE 1 : L'alimentation en eau potable

Que prévoit la réglementation en matière d'alimentation en eau ?	1
Quelles responsabilités et obligations de la collectivité en matière d'alimentation en eau potable ?	2
Comment le document d'urbanisme doit-il prendre en compte l'alimentation en eau potable ?	3
Comment s'y prendre pour rassembler les éléments sur l'eau potable ?	5
Quels sont les critères retenus pour juger du caractère satisfaisant de l'alimentation en eau potable d'une collectivité dans un document d'urbanisme ?	6

FICHE 2 : L'air

Que prévoit la réglementation pour la préservation de la qualité de l'air ?	7
Que doit-on trouver dans un document d'urbanisme ?	7



Liberté • Égalité • Fraternité

RÉPUBLIQUE FRANÇAISE

DIRECTION DÉPARTEMENTALE
DES AFFAIRES SANITAIRES ET
SOCIALES DE L'HERAULT

L'alimentation en eau potable et les documents d'urbanisme

Que prévoit la réglementation en matière d'alimentation en eau ?

le code
de la
santé
publique

Art. L.1321-2 : « Toute personne qui offre au public de l'eau en vue de l'alimentation humaine est tenue de s'assurer que cette eau est propre à la consommation »

Art. L.1321-2 : « En vue d'assurer la protection de la qualité des eaux, l'acte portant déclaration d'utilité publique des travaux de prélèvement d'eau, déterminent un périmètre de protection immédiate..., un périmètre de protection rapprochée...et un périmètre de protection éloignée »

Art. L.121-1 : « Les schémas de cohérence territoriale, les plans locaux d'urbanisme et les cartes communales déterminent les conditions permettant d'assurer :

3°- Une utilisation économe et équilibrée des espaces naturels, urbains, périurbains et ruraux, la maîtrise des besoins de déplacement et de la circulation automobile, la préservation de la qualité de l'air, de l'eau,... »

Art. R.123-5 : « Les zones urbaines sont dites "zones U". Peuvent être classés en zone urbaine, les secteurs déjà urbanisés et les secteurs où les équipements publics existants ou en cours de réalisation ont une capacité suffisante pour desservir les constructions à implanter.

Art. R.123-6 : « Les zones à urbaniser sont dites "zones AU". Peuvent être classés en zone à urbaniser les secteurs à caractère naturel de la commune destinés à être ouverts à l'urbanisation.

Lorsque les voies publiques et les réseaux d'eau, d'électricité et, le cas échéant, d'assainissement existant à la périphérie immédiate d'une zone AU ont une capacité suffisante pour desservir les constructions à implanter dans l'ensemble de cette zone, les orientations d'aménagement et le règlement définissent les conditions d'aménagement et d'équipement de la zone. Les constructions y sont autorisées soit lors de la réalisation d'une opération d'aménagement d'ensemble, soit au fur et à mesure de la réalisation des équipements internes à la zone prévus par les orientations d'aménagement et le règlement.

Lorsque les voies publiques et les réseaux d'eau, d'électricité et, le cas échéant, d'assainissement existant à la périphérie immédiate d'une zone AU n'ont pas une capacité suffisante pour desservir les constructions à implanter dans l'ensemble de cette zone, son ouverture à l'urbanisation peut être subordonnée à une modification ou à une révision du plan local d'urbanisme. »

Art. R.123-11 : « Les zones U, AU, A et N sont délimitées sur un ou plusieurs documents graphiques. Les documents graphiques du règlement font, en outre, apparaître s'il y a lieu :

b) Les secteurs où les nécessités du fonctionnement des services publics, de l'hygiène, de la protection contre les nuisances et de la préservation des ressources naturelles ou l'existence de risques naturels, tels qu'inondations, incendies de forêt, érosion, affaissements, éboulements, avalanches ou de risques technologiques justifient que soient interdites ou soumises à des conditions spéciales les constructions et installations de toute nature, permanentes ou non, les plantations, dépôts, affouillements, forages et exhaussements des sols. »

le code
de
l'urbanisme

Quelles responsabilités et obligations de la collectivité en matière d'alimentation en eau potable ?

la collectivité
est
responsable

- de la protection des captages qu'elle utilise pour alimenter en eau potable les populations,
- de la qualité de l'eau délivrée sur son territoire,
- de la capacité des équipements publics.

à ce titre,
la collectivité
doit disposer
des
autorisations
préfectorales
suivantes :

- Déclaration d'Utilité Publique au titre du Code de la Santé Publique et au titre du Code de l'environnement pour :
 - tous travaux de dérivation des eaux,
 - l'instauration de périmètres de protection,
- autorisation ou déclaration de prélèvement au titre du Code de l'environnement,
- autorisation préfectorale de distribuer au public de l'eau au titre du Code de la Santé Publique,
- autorisation préfectorale de traiter de l'eau au titre du Code de la Santé Publique.

Comment le document d'urbanisme doit-il prendre en compte l'alimentation en eau potable ?

le PLU
doit assurer
la protection
des
ressources
en eau
présentes
sur son
territoire

La protection des captages d'alimentation en eau potable est assurée par la mise en place de périmètres de protection :

1- Si les périmètres ont été instaurés par voie de DUP, ils constituent des servitudes d'utilité publique.

Il s'agit de servitudes d'utilité publique de type ASI selon le code de l'urbanisme.

Elles doivent être prises en compte dans le document d'urbanisme:

- Le plan des servitudes fait clairement apparaître les périmètres de protection,
- La liste des servitudes énumère les diverses servitudes et comprend en annexe les actes qui les instituent (arrêtés préfectoraux),

Le zonage et le règlement respectent ces protections (les prescriptions imposées par la DUP ne sont pas contradictoires avec le zonage et le règlement du PLU).

A noter : la collectivité responsable de la production d'eau peut instaurer un droit de préemption urbain dans les périmètres de protection rapprochée, dans les conditions prévus à l'article L213-3 du code de l'urbanisme.

2- Si les périmètres de protection n'ont pas encore été instaurés par voie de DUP mais la procédure a été engagée, un rapport hydrogéologique existe.

Dans ce cas, la jurisprudence administrative prend en compte la protection des captages même si ceux-ci ne disposent de périmètres de protection, institués par DUP (CE, M.Braunschweig – 29 novembre 1999)

Elles sont prises en compte dans le document d'urbanisme:

- Le plan des servitudes fait clairement apparaître les périmètres de protection,
- La liste des servitudes énumère les servitudes en cours d'institution et comprend en annexe les actes qui les proposent (rapports géologiques),
- Le zonage et le règlement respectent ces protections (les prescriptions proposées par l'hydrogéologue agréé ne sont pas contradictoires avec le zonage et le règlement du PLU).

3- Si le captage ne dispose d'aucun périmètre de protection, il faut :

→ mettre en place cette protection,

→ en l'attente, prendre en compte la présence de ce captage dans les projets d'urbanisation.

le PLU doit présenter les conditions d'alimentation en eau de la commune en situation actuelle

et

à l'horizon du document d'urbanisme

et s'assurer de l'adéquation des installations de production et de distribution avec l'urbanisation future

La situation actuelle de l'alimentation en eau potable :

- la ou les ressource(s) utilisée(s) en permanence ou en secours, la situation administrative des captages (DUP), les débits autorisés, la qualité de l'eau,
- la distribution : réservoir, ossature réseau, état de réseau, traitement, pression...
- la consommation en moyenne et en pointe.

La situation future de l'alimentation en eau potable :

A partir de cet état des lieux,

- capacité des installations actuelles à assurer l'alimentation en eau potable de la collectivité aux échéances du PLU,
- identification des insuffisances,
- identifications des travaux et démarches à effectuer pour satisfaire les besoins en eau potable aux échéances du PLU,
- démonstration de l'adéquation entre les besoins en eau suscités par le développement de l'urbanisation au terme du document d'urbanisme et les moyens mobilisables (ressource, distribution).

Pour cela, la consommation en moyenne et en pointe évaluée en fonction des projets d'urbanisation est mise en regard des ressources disponibles et des infrastructures en place ou envisagées et les échéances sont cohérentes.

recenser les constructions alimentées par captages privés

Le PLU doit également recenser les constructions non desservies par une distribution publique. Cet inventaire doit être l'occasion pour la municipalité d'une réflexion sur le devenir de ces constructions notamment en zone agricole ou naturelle (risque de mitage et développement de zone d'urbanisation anarchique).

Dans le cas où des ressources privées alimenteraient des collectivités privées (campings, gîtes...), elles doivent faire l'objet d'une autorisation préfectorale.

Comment s'y prendre pour rassembler les éléments sur l'eau potable ?

la commune dispose de la compétence eau

Selon les informations que possède la commune et selon l'importance des projets de développement prévus par le PLU, la commune peut :

- se contenter de rassembler les éléments dont elle dispose (rapport d'exploitation, descriptif des installations, actes administratifs...),
- mener préalablement ou parallèlement à l'élaboration du PLU, l'étude ou la révision du schéma directeur d'AEP. A cet effet une trame de cahier des charges, validée par l'Etat, le conseil général et l'agence de l'eau est mise en ligne sur le site internet de la préfecture, http://www.herault.pref.gouv.fr/grandsdossiers/eau_potable/schema_directeur_eau_potable.shtm

Les évaluations des besoins ressortant du PLU et du schéma directeur doivent être cohérentes.

la commune a délégué sa compétence eau à une structure intercommunale

La commune doit s'adresser à la structure intercommunale pour :

- disposer des éléments nécessaires pour le PLU,
- faire valider par cette structure les possibilités d'alimenter la commune en AEP au terme du PLU.

Quels sont les critères retenus pour juger du caractère satisfaisant de l'alimentation en eau potable d'une collectivité dans un document d'urbanisme ?

qualité

quantité

protection

- Les zones d'urbanisation sont alimentées par une distribution publique (captage et réseau),
- le PLU (annexes sanitaires) permet de s'assurer de l'adéquation des ressources, des infrastructures et des besoins. Les besoins sont clairement exprimés. Les moyens nécessaires au développement sont mis en regard, avec un échéancier cohérent,
- il y a cohérence entre les prévisions en matière d'alimentation en eau potable (schéma directeur d'alimentation en eau potable, programmation de travaux) et le PLU, y compris en terme d'échéance,
- la structure intercommunale gestionnaire de l'alimentation en eau potable, si c'est elle qui possède la compétence eau potable, a validé les possibilités d'alimenter les projets de développement prévus dans le PLU de façon correcte avec un échéancier compatible,
- les besoins en eau liés au développement du PLU sont conciliables avec une gestion raisonnée de la ressource,
- la ressource est autorisée à un débit compatible avec le développement du PLU et les périmètres de protection sont définis,
- l'urbanisation ne menace aucun captage d'alimentation en eau potable,
- l'urbanisation ne menace pas la ressource en eau en général,
- l'eau est de bonne qualité (traitement adapté),
- les infrastructures (réseau, réservoirs) sont suffisantes pour assurer la desserte de toutes les zones urbanisables.



Liberté • Égalité • Fraternité

RÉPUBLIQUE FRANÇAISE

DIRECTION DÉPARTEMENTALE
DES AFFAIRES SANITAIRES ET
SOCIALES DE L'HERAULT

L'air et les documents d'urbanisme

Que prévoit la réglementation pour la préservation de la qualité de l'air ?

Le code
de
l'environnement

Art. L. 220-1 : "L'Etat, les collectivités territoriales ainsi que les personnes privées concourent à une politique dont l'objectif est la mise en œuvre du droit reconnu à chacun à respirer un air qui ne nuise pas à la santé.

Cette action d'intérêt général consiste à prévenir, à surveiller, à réduire ou à supprimer les pollutions atmosphériques, à préserver la qualité de l'air et, à ces fins, à économiser et utiliser rationnellement l'énergie. »

Le code
de
l'urbanisme

Art. L121-1 : « Les schémas de cohérence territoriale, les plans locaux d'urbanisme et les cartes communales déterminent les conditions permettant d'assurer :

3° Une utilisation économe et équilibrée des espaces naturels, urbains, périurbains et ruraux, la maîtrise des besoins de déplacement et de la circulation automobile, la préservation de la qualité de l'air, ... »

Que doit-on trouver dans un document d'urbanisme ?

Les mesures
visant
à maîtriser
ou
réduire
la pollution
atmosphérique

Réduire l'exposition des populations à la pollution atmosphérique doit faire partie des éléments de réflexion du projet communal.

Pour ce faire :

Le PLU doit respecter les seuils réglementaires (objectifs de qualité, valeurs limites,...) et rechercher une réduction maximale de la pollution atmosphérique.

Sur ce point, le P.L.U. intégrera notamment les orientations du plan de déplacements urbains lorsqu'il existe.

Le PLU doit également privilégier les projets visant à réduire la pollution atmosphérique (développement de transport collectif, modes de déplacement doux, zones piétonnes ...) et orienter le développement de manière à éloigner les populations des carrefours ou axes à trafic dense.

Le PLU peut conseiller la diversification des plantations (propositions architecturales et paysagères) afin de limiter les effets de certains pollens sur la santé des populations sensibles.

Les pollens les plus fréquents et les plus allergisants proviennent tout particulièrement des bétulacées (bouleau, l'aulne, noisetier...), des cupressacées (cyprès, thuya...), des oléacées (olivier, frêne, troène, lilas...), des platanes...

Les allergies dues aux pollens semblent venir de plusieurs causes :

- les pollens sont plus irritants du fait de la pollution de l'air
- certains arbres très allergisants sont plantés en grande quantité (tel le cyprès dans notre région).

Annexe 9.
La nouvelle réglementation parasismique applicable aux
bâtiments

La nouvelle RÉGLEMENTATION PARASISMIQUE applicable aux bâtiments

dont le permis de construire est déposé
à partir du 1^{er} mai 2011

Janvier 2011



Ressources, territoires, habitats et logement
Énergies et climat Développement durable
Prévention des risques Infrastructures, transports et mer

Présent
pour
l'avenir

Ministère de l'Écologie, du Développement durable, des Transports et du Logement

www.developpement-durable.gouv.fr

La nouvelle réglementation

Le séisme de la Guadeloupe du 21 novembre 2004 et le séisme d'Epagny-Anancy du 15 juillet 1996 viennent nous rappeler que la France est soumise à un risque sismique bien réel. Les Antilles sont exposées à un aléa fort et ont connu par le passé de violents séismes. De même, bien que considérée comme un territoire à sismicité modérée, la France métropolitaine n'est pas à l'abri de tremblements de terre ravageurs comme celui de Lambesc de juin 1909 (46 victimes).

L'endommagement des bâtiments et leur effondrement sont la cause principale des décès et de l'interruption des activités. Réduire le risque passe donc par une réglementation sismique adaptée sur les bâtiments neufs comme sur les bâtiments existants. L'arrivée de l'Eurocode 8, règles de construction parasismique harmonisées à l'échelle européenne, conduit à la mise à jour de la réglementation nationale sur les bâtiments.

Principe de la réglementation

La réglementation présentée concerne les bâtiments à **risque normal**, pour lesquels les conséquences d'un séisme sont limitées à la structure même du bâtiment et à ses occupants.

Zonage sismique. Le zonage sismique du territoire permet de s'accorder avec les principes de dimensionnement de l'Eurocode 8. Sa définition a également bénéficié des avancées scientifiques des vingt dernières années dans la connaissance du phénomène sismique.

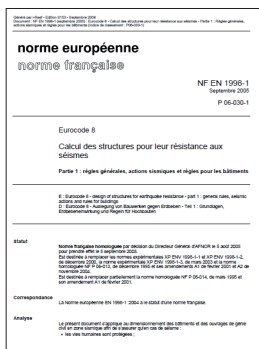

Réglementation sur les bâtiments neufs. L'Eurocode 8 s'impose comme la règle de construction parasismique de référence pour les bâtiments. La réglementation conserve la possibilité de recourir à des règles forfaitaires dans le cas de certaines structures simples.

Réglementation sur les bâtiments existants. La réglementation n'impose pas de travaux sur les bâtiments existants. Si des travaux conséquents sont envisagés, un dimensionnement est nécessaire avec une minoration de l'action sismique à 60% de celle du neuf. Dans le même temps, les maîtres d'ouvrage volontaires sont incités à réduire la vulnérabilité de leurs bâtiments en choisissant le niveau de confortement qu'ils souhaitent atteindre.

Organisation réglementaire

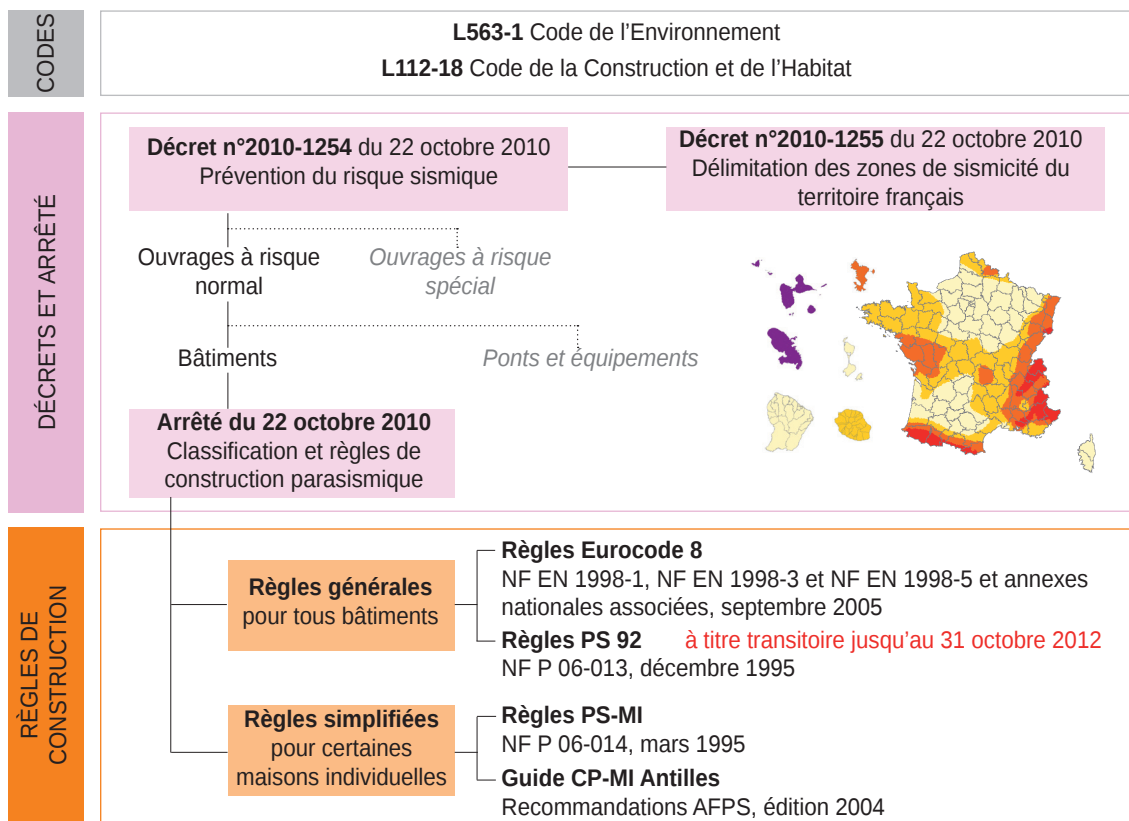

Construire parasismique

■ Implantation

- Étude géotechnique**

Effectuer une étude de sol pour connaître les caractéristiques du terrain.

Caractériser les éventuelles amplifications du mouvement sismique.



Extrait de carte géologique
- Se protéger des risques d'éboulements et de glissements de terrain**

S'éloigner des bords de falaise, pieds de crête, pentes instables.

Le cas échéant, consulter le plan de prévention des risques (PPR) sismiques de la commune.



Glissement de terrain
- Tenir compte de la nature du sol**

rigide massif / souple élancé / rigide massif / souple élancé

rocher / sol mou

Privilégier des configurations de bâtiments adaptées à la nature du sol.

Prendre en compte le risque de la liquéfaction du sol (perte de capacité portante).

■ Conception

- Préférer les formes simples**

Privilégier la compacité du bâtiment.

Limiter les décrochements en plan et en élévation.

Fractionner le bâtiment en blocs homogènes par des joints parasismiques continus.

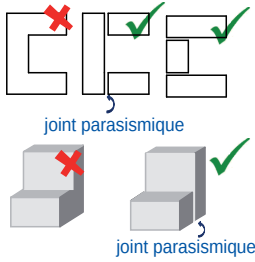

joint parasismique
- Limiter les effets de torsion**

Distribuer les masses et les raideurs (murs, poteaux, voiles...) de façon équilibrée.

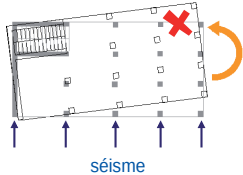

séisme
- Assurer la reprise des efforts sismiques**

Assurer le contreventement horizontal et vertical de la structure.

Superposer les éléments de contreventement.

Créer des diaphragmes rigides à tous les niveaux.

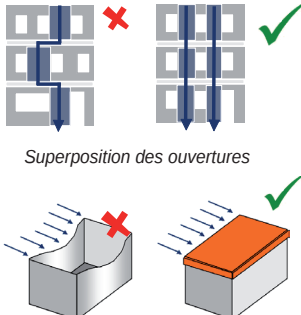

Superposition des ouvertures

Limitation des déformations : effet «boîte»
- Appliquer les règles de construction**

■ Exécution

- Soigner la mise en oeuvre**

Respecter les dispositions constructives.

Disposer d'une main d'oeuvre qualifiée.

Assurer un suivi rigoureux du chantier.

Soigner particulièrement les éléments de connexion : assemblages, longueurs de recouvrement d'armatures...



Noeud de chaînage - Continuité mécanique



Mise en place d'un chaînage au niveau du rampant d'un bâtiment
- Utiliser des matériaux de qualité**

béton

maçonnerie

métal

bois

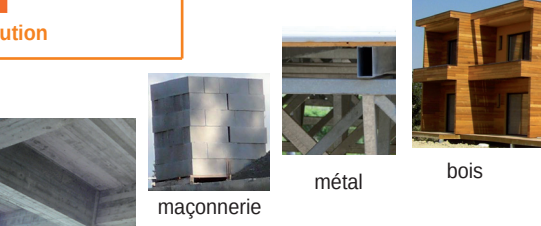

- Fixer les éléments non structuraux**

plancher

cloison

Fixer les cloisons, les plafonds suspendus, les luminaires, les équipements techniques lourds.

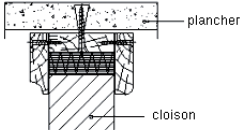
Assurer une liaison efficace des cheminées, des éléments de bardage...



Liaison cloison-plancher (extrait des règles PS-MI)

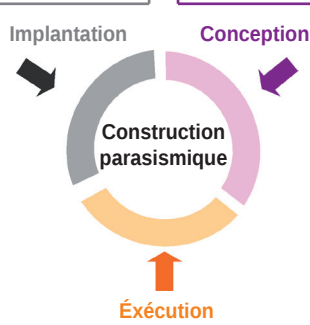

Comment caractériser les séismes ?

Le phénomène sismique

Les ondes sismiques se propagent à travers le sol à partir d'une source sismique et peuvent être localement amplifiées par les dernières couches de sol et la topographie du terrain. Un séisme possède ainsi de multiples caractéristiques : durée de la secousse, contenu fréquentiel, déplacement du sol... La réglementation retient certains paramètres simples pour le dimensionnement des bâtiments.

Zonage réglementaire

Le paramètre retenu pour décrire l'aléa sismique au niveau national est une accélération a_{gr} , accélération du sol «au rocher» (le sol rocheux est pris comme référence).

Le zonage réglementaire définit cinq zones de sismicité croissante basées sur un découpage communal. La zone 5, regroupant les îles antillaises, correspond au niveau d'aléa le plus élevé du territoire national. La métropole et les autres DOM présentent quatre zones sismiques, de la zone 1 de très faible sismicité (bassin aquitain, bassin parisien...) à la zone 4 de sismicité moyenne (fossé rhénan, massifs alpin et pyrénéen).

Zone de sismicité	Niveau d'aléa	a_{gr} (m/s ²)
Zone 1	Très faible	0,4
Zone 2	Faible	0,7
Zone 3	Modéré	1,1
Zone 4	Moyen	1,6
Zone 5	Fort	3

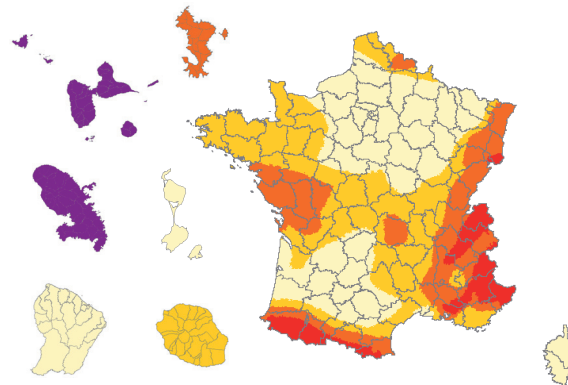

Influence du sol

La nature locale du sol (dizaines de mètres les plus proches de la surface) influence fortement la sollicitation ressentie au niveau des bâtiments. L'Eurocode 8 distingue cinq catégories principales de sols (de la classe A pour un sol de type rocheux à la classe E pour un sol mou) pour lesquelles est défini un coefficient de sol S. Le paramètre S permet de traduire l'amplification de la sollicitation sismique exercée par certains sols.

Classes de sol	S (zones 1 à 4)	S (zone 5)
A	1	1
B	1,35	1,2
C	1,5	1,15
D	1,6	1,35
E	1,8	1,4

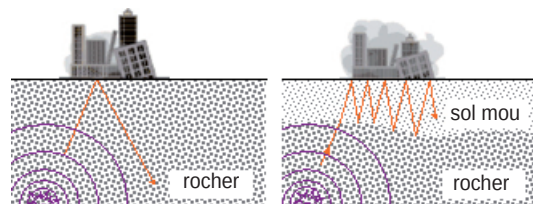

Amplification du signal sismique suivant la nature du sol

POUR LE CALCUL ...

Pour le dimensionnement des bâtiments

Dans la plupart des cas, les ingénieurs structures utilisent des spectres de réponse pour caractériser la réponse du bâtiment aux séismes. L'article 4 de l'arrêté du 22 octobre 2010 définit les paramètres permettant de décrire la forme de ces spectres.

Exemple : spectre horizontal, zone de sismicité 4, catégorie d'importance II

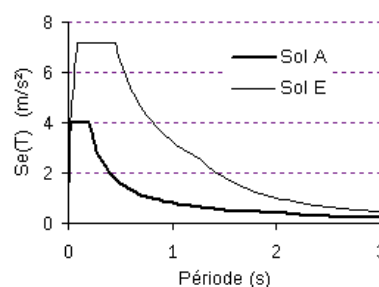

Comment tenir compte des enjeux ?





■ Pourquoi une classification des bâtiments ?

Parmi les bâtiments à risque normal, le niveau de protection parasismique est modulé en fonction de l'enjeu associé. Une classification des bâtiments en catégories d'importance est donc établie en fonction de paramètres comme l'activité hébergée ou le nombre de personnes pouvant être accueillies dans les locaux.

Les conditions d'application de la réglementation dépendent de la catégorie d'importance du bâtiment, tant pour les bâtiments neufs que pour les bâtiments existants. Les paramètres utilisés pour le calcul et le dimensionnement du bâtiment sont également modulés en fonction de sa catégorie d'importance.

■ Catégories de bâtiments

Les bâtiments à risque normal sont classés en **quatre catégories d'importance croissante**, de la catégorie I à faible enjeu à la catégorie IV qui regroupe les structures stratégiques et indispensables à la gestion de crise.

Catégorie d'importance	Description
I 	<ul style="list-style-type: none">■ Bâtiments dans lesquels il n'y a aucune activité humaine nécessitant un séjour de longue durée.
II 	<ul style="list-style-type: none">■ Habitations individuelles.■ Établissements recevant du public (ERP) de catégories 4 et 5.■ Habitations collectives de hauteur inférieure à 28 m.■ Bureaux ou établissements commerciaux non ERP, $h \leq 28$ m, max. 300 pers.■ Bâtiments industriels pouvant accueillir au plus 300 personnes.■ Parcs de stationnement ouverts au public.
III 	<ul style="list-style-type: none">■ ERP de catégories 1, 2 et 3.■ Habitations collectives et bureaux, $h > 28$ m.■ Bâtiments pouvant accueillir plus de 300 personnes.■ Établissements sanitaires et sociaux.■ Centres de production collective d'énergie.■ Établissements scolaires.
IV 	<ul style="list-style-type: none">■ Bâtiments indispensables à la sécurité civile, la défense nationale et le maintien de l'ordre public.■ Bâtiments assurant le maintien des communications, la production et le stockage d'eau potable, la distribution publique de l'énergie.■ Bâtiments assurant le contrôle de la sécurité aérienne.■ Établissements de santé nécessaires à la gestion de crise.■ Centres météorologiques.

Pour les **structures neuves** abritant des fonctions relevant de catégories d'importance différentes, la catégorie de bâtiment la plus contraignante est retenue.

Pour l'application de la réglementation sur les **bâtiments existants**, la catégorie de la structure à prendre en compte est celle résultant du classement après travaux ou changement de destination du bâtiment.

POUR LE CALCUL ...

Le coefficient d'importance γ_1

A chaque catégorie d'importance est associé un coefficient d'importance γ_1 qui vient moduler l'action sismique de référence conformément à l'Eurocode 8.

Catégorie d'importance	Coefficient d'importance γ_1
I	0,8
II	1
III	1,2
IV	1,4

Quelles règles pour le bâti neuf ?

Le dimensionnement des bâtiments neufs doit tenir compte de l'effet des actions sismiques pour les structures de catégories d'importance III et IV en zone de sismicité 2 et pour les structures de catégories II, III et IV pour les zones de sismicité plus élevée.

■ Application de l'Eurocode 8

La conception des structures selon l'Eurocode 8 repose sur des principes conformes aux codes parasismiques internationaux les plus récents. La sécurité des personnes est l'objectif du dimensionnement parasismique mais également la limitation des dommages causés par un séisme.

De plus, certains bâtiments essentiels pour la gestion de crise doivent rester opérationnels.

POUR LE CALCUL ...

Décomposition de l'Eurocode 8

La **partie 1** expose les principes généraux du calcul parasismique et les règles applicables aux différentes typologies de bâtiments.

La **partie 5** vient compléter le dimensionnement en traitant des fondations de la structure, des aspects géotechniques et des murs de soutènement.





■ Règles forfaitaires simplifiées

Le maître d'ouvrage a la possibilité de recourir à des règles simplifiées (qui dispensent de l'application de l'Eurocode 8) pour la construction de bâtiments simples ne nécessitant pas de calculs de structures approfondis. Le niveau d'exigence de comportement face à la sollicitation sismique est atteint par l'application de dispositions forfaitaires tant en phase de conception que d'exécution du bâtiment.

- Les règles **PS-MI** «Construction parasismique des maisons individuelles et bâtiments assimilés» sont applicables aux bâtiments neufs de catégorie II répondant à un certain nombre de critères, notamment géométriques, dans les zones de sismicité 3 et 4.
- Dans la zone de sismicité forte, le guide AFPS «Construction parasismique des maisons individuelles aux Antilles» **CP-MI** permet de construire des bâtiments simples de catégorie II, sous certaines conditions stipulées dans le guide.

■ Exigences sur le bâti neuf

Les exigences sur le bâti neuf dépendent de la catégorie d'importance du bâtiment et de la zone de sismicité.

	I	II	III	IV
				
Zone 1	aucune exigence			Eurocode 8 ³ $a_{gr}=0,7 \text{ m/s}^2$
Zone 2	aucune exigence			Eurocode 8 ³ $a_{gr}=1,1 \text{ m/s}^2$
Zone 3		PS-MI ¹	Eurocode 8 ³ $a_{gr}=1,1 \text{ m/s}^2$	Eurocode 8 ³ $a_{gr}=1,1 \text{ m/s}^2$
Zone 4		PS-MI ¹	Eurocode 8 ³ $a_{gr}=1,6 \text{ m/s}^2$	Eurocode 8 ³ $a_{gr}=1,6 \text{ m/s}^2$
Zone 5		CP-MI ²	Eurocode 8 ³ $a_{gr}=3 \text{ m/s}^2$	Eurocode 8 ³ $a_{gr}=3 \text{ m/s}^2$

¹ Application **possible** (en dispense de l'Eurocode 8) des PS-MI sous réserve du respect des conditions de la norme PS-MI

² Application **possible** du guide CP-MI sous réserve du respect des conditions du guide

³ Application **obligatoire** des règles Eurocode 8

■ Cas particulier : les établissements scolaires simples en zone 2

Les établissements scolaires sont systématiquement classés en catégorie III. Cependant, pour faciliter le dimensionnement des bâtiments scolaires simples, les règles forfaitaires simplifiées PS-MI peuvent être utilisées en zone 2 sous réserve du respect des conditions d'application de celles-ci, notamment en termes de géométrie du bâtiment et de consistance de sol.

Quelles règles pour le bâti existant ?

■ Gradation des exigences

TRAVAUX	Principe de base	Je souhaite améliorer le comportement de mon bâtiment	Je réalise des travaux lourds sur mon bâtiment	Je crée une extension avec joint de fractionnement
	L'objectif minimal de la réglementation sur le bâti existant est la non-aggravation de la vulnérabilité du bâtiment.	L'Eurocode 8-3 permet au maître d'ouvrage de moduler l'objectif de confortement qu'il souhaite atteindre sur son bâtiment.	Sous certaines conditions de travaux, la structure modifiée est dimensionnée avec les mêmes règles de construction que le bâti neuf, mais en modulant l'action sismique de référence.	L'extension désolidarisée par un joint de fractionnement doit être dimensionnée comme un bâtiment neuf.

■ Travaux sur la structure du bâtiment

Les règles parasismiques applicables à l'ensemble du bâtiment modifié dépendent de la zone sismique, de la catégorie du bâtiment, ainsi que du niveau de modification envisagé sur la structure.

	Cat.	Travaux	Règles de construction
Zone 2	IV	> 30% de SHON créée > 30% de plancher supprimé à un niveau	Eurocode 8³ $a_{gr}=0,42 \text{ m/s}^2$
	II	> 30% de SHON créée > 30% de plancher supprimé à un niveau Conditions PS-MI respectées	PS-MI¹ Zone 2
Zone 3	II	> 30% de SHON créée > 30% de plancher supprimé à un niveau	Eurocode 8³ $a_{gr}=0,66 \text{ m/s}^2$
	III	> 30% de SHON créée	Eurocode 8³ $a_{gr}=0,66 \text{ m/s}^2$
	IV	> 30% de plancher supprimé à un niveau	Eurocode 8³ $a_{gr}=0,66 \text{ m/s}^2$
Zone 4	II	> 30% de SHON créée Conditions PS-MI respectées	PS-MI¹ Zone 3
	II	> 30% de SHON créée > 30% de plancher supprimé à un niveau	Eurocode 8³ $a_{gr}=0,96 \text{ m/s}^2$
	III	> 20% de SHON créée	Eurocode 8³ $a_{gr}=0,96 \text{ m/s}^2$
	IV	> 30% de plancher supprimé à un niveau > 20% des contreventements supprimés Ajout équipement lourd en toiture	
Zone 5	II	> 30% de SHON créée Conditions CP-MI respectées	CP-MI²
	II	> 20% de SHON créée > 30% de plancher supprimé à un niveau > 20% des contreventements supprimés	Eurocode 8³ $a_{gr}=1,8 \text{ m/s}^2$
	III	> 20% de SHON créée	Eurocode 8³ $a_{gr}=1,8 \text{ m/s}^2$
	IV	> 30% de plancher supprimé à un niveau > 20% des contreventements supprimés Ajout équipement lourd en toiture	

¹ Application **possible** (en dispense de l'Eurocode 8) des PS-MI. La zone sismique à prendre en compte est celle immédiatement inférieure au zonage réglementaire (modulation de l'aléa).

² Application **possible** du guide CP-MI

³ Application **obligatoire** des règles Eurocode 8

■ Agir sur les éléments non structuraux

Les éléments non structuraux du bâti (cloisons, cheminées, faux-plafonds etc.) peuvent se révéler dangereux pour la sécurité des personnes, même sous un séisme d'intensité modérée. Pour limiter cette vulnérabilité, l'ajout ou le remplacement d'éléments non structuraux dans le bâtiment doit s'effectuer conformément aux prescriptions de l'Eurocode 8 partie 1 :

- pour les bâtiments de catégories III et IV en zone de sismicité 2,
- pour l'ensemble des bâtiments de catégories II, III et IV dans les zones 3, 4 et 5.

Cadre d'application

■ Entrée en vigueur et période transitoire

Les décrets n°2010-1254 et n°2010-1255 entrent en vigueur le **1^{er} mai 2011**.

Pour tout permis de construire déposé avant le **31 octobre 2012**, les règles parasismiques PS92 restent applicables pour les bâtiments de catégorie d'importance II, III ou IV ayant fait l'objet d'une demande de permis de construire, d'une déclaration préalable ou d'une autorisation de début de travaux.

Cependant, les valeurs d'accélération à prendre en compte sont modifiées.

POUR LE CALCUL ...

Valeurs d'accélération modifiées (m/s²) pour l'application des PS92 (à partir du 1^{er} mai 2011)

	II	III	IV
Zone 2	1,1	1,6	2,1
Zone 3	1,6	2,1	2,6
Zone 4	2,4	2,9	3,4
Zone 5	4	4,5	5

■ Plan de prévention des risques (PPR) sismiques

Les plans de prévention des risques sismiques constituent un outil supplémentaire pour réduire le risque sismique sur le territoire.

Ils viennent compléter la réglementation nationale en affinant à l'échelle d'un territoire la connaissance sur l'aléa (microzonage), la vulnérabilité du bâti existant (prescriptions de diagnostics ou de travaux) et les enjeux.

■ Attestation de prise en compte des règles parasismiques

Lors de la demande du permis de construire pour les bâtiments où la mission PS est obligatoire, une attestation établie par le contrôleur technique doit être fournie. Elle spécifie que le contrôleur a bien fait connaître au maître d'ouvrage son avis sur la prise en compte des règles parasismiques au niveau de la conception du bâtiment.

A l'issue de l'achèvement des travaux, le maître d'ouvrage doit fournir une nouvelle attestation stipulant qu'il a tenu compte des avis formulés par le contrôleur technique sur le respect des règles parasismiques.

■ Contrôle technique

Le contrôleur technique intervient à la demande du maître d'ouvrage pour contribuer à la prévention des aléas techniques (notamment solidité et sécurité). Le contrôle technique est rendu obligatoire pour les bâtiments présentant un enjeu important vis-à-vis du risque sismique (article R111-38 du code de la construction et de l'habitation). Dans ces cas, la mission parasismique (PS) doit accompagner les missions de base solidité (L) et sécurité (S).

POUR EN SAVOIR PLUS

Les organismes que vous pouvez contacter :

- Le ministère de l'Écologie, du Développement durable, des Transports et du Logement (MEDDTL) www.developpement-durable.gouv.fr
- La direction générale de l'aménagement, du logement et de la nature (DGALN)
- La direction générale de la prévention des risques (DGPR)
- Les services déconcentrés du ministère :
 - Les Directions départementales des territoires (et de la mer) - DDT ou DDTM
 - Les Directions régionales de l'environnement, de l'aménagement et du logement - DREAL
 - Les Directions de l'environnement, de l'aménagement et du logement - DEAL
 - Les Centres d'études techniques de l'équipement - CETE

Des références sur le risque sismique :

- Le site du Plan Séisme, programme national de prévention du risque sismique www.planseisme.fr
- Le portail de la prévention des risques majeurs www.prim.net

Janvier 2011



Direction générale de l'aménagement,
du logement et de la nature
Direction de l'habitat, de l'urbanisme
et des paysages
Sous-direction de la qualité et du développement
durable dans la construction
Arche sud 92055 La Défense cedex
Tél. +33 (0)1 40 81 21 22

